

1461J



Residential Wall Mount Garage Door Opener

EN - Installation Guide

FR - Guide d'installation

ES - Instrucciones de instalación

Nice

Table of Contents

Important Safety Notes	3
Instructions for Residential Sectional Type Doors Only	3
Product Description and Intended Use	4
Technical Specifications	4
Product Identification	4
Overall Dimensions	4
Components	5
Accessories	5
Installation	6
Check the Door Balance	6
Installing the Door Shaft Coupling (GAP13101)	6
Securing the 1461J	6
Mounting Position	6
Disconnecting the Door from the Motor	7
Adjust Length of Cords to Correct Height	7
Connecting Accessories and AC Power Supply	8
Electrical Connections - Preliminary Checks	8
Install the Wall Station	9
Mounting the Wall Station	9
Connecting the Wall Station	9
Install the Safety Beam	10
Pre-Adjusting the Beams	10
Wiring the Beams	11
Installing E-Lock	12
E-Lock Manual Operation	13
Aligning the Infrared Safety Beam	14
Safety Beam Operation	14
Adjusting Open and Close Limits	14
Set OPEN Limits Using On-board Buttons	15
Set CLOSE Limit Using On-board Buttons	15
Automatic Door Force Setup	15
Safety Reversal System Test	15
Connecting the Battery	16
Remote Controls	16
Programming the Transmitters	17
To Add or Remove a Remote or Optional Keypad	17
Deleting a Transmitter	17
Deleting All Transmitters	17
Testing	17
Replacing a Remote Control's Batteries	17
Setting Up the Wall Station	18
Test Wi-Fi Signal Strength with Your Smart Phone	18
LEDs on the Wall Station	19
Nice G.O. App Installation	19
Download, Register, and Activate Application	19
Connect the Opener to the Nice G.O. app	19
Pre-Close Safety Warning	19
Operating the Garage Door Operator	20
Opening the Door	20
Closing the Door	20
Stopping the Door Mid-travel	20
Vacation Lock for Additional Security	21
Controlling the Light Panel	21
Garage Door Maintenance	21
After Servicing the Operator	21
Field Reset	21
Troubleshooting	22
FCC & IC Notice	23
Limited Warranty	23
Warning	23

Important Safety Notes

Instructions for Residential Sectional Type Doors Only

Please read the instructions carefully! This garage door operator is designed to provide safe and reliable service if installed and tested as described in these instructions. A garage door is the largest mechanical appliance in a residence. Care must be taken to prevent injury or death during installation and operation of the garage door and garage door operator.

THE FOLLOWING FORMATS ARE USED FOR SAFETY NOTES IN THESE INSTRUCTIONS.

WARNING

This type of warning note is used to indicate possible mechanical hazards that may cause serious injuries or death.

WARNING

This type of warning note is used to indicate possible electrical shock hazards that may cause serious injuries or death.

CAUTION

This type of warning note is used to indicate the possibility of damage to the garage door or garage door operator.

This operator system is equipped with an unattended operation feature. The door could move unexpectedly.

IMPORTANT INSTALLATION SAFETY INSTRUCTIONS

WARNING

TO REDUCE THE RISK OF SEVERE INJURY OR DEATH TO PERSONS, REVIEW THESE INSTALLATION SAFETY STEPS BEFORE PROCEEDING

1. READ AND FOLLOW ALL INSTALLATION INSTRUCTIONS.
2. Install only on a properly balanced residential sectional garage door. An improperly balanced door could result in severe injury or death. Repairs to cables, spring assemblies, and other hardware must be made by a qualified service person before installing the opener.
3. Disable all locks and remove all ropes connected to the garage door before installing the opener. Ropes connected to a garage door can cause entanglement and death.
4. **a)** Install the door operator at least 2.44 m (8 ft) or more above the floor; **OR b)** If the operator must be installed less than 2.44 m (8 ft) above the floor, then exposed moving parts must be protected by covers or guarding, provided by the operator manufacturer; **OR c)** Both **(a)** and **(b)**.
5. Do not connect the opener to the power source until instructed to do so.
6. Locate the Wall Station or push button within sight of the door at a minimum height of 5 feet so that small children cannot reach it. Locate the Wall Station or push button away from all moving parts of the door.
7. Install the User Safety Label on the wall adjacent to the Wall Station or push button.
8. Upon completion of the installation, the door must reverse when it comes in contact with a 1-1/2" high object (or a 2x4 laid flat at the center of the door) on the floor and when the infrared safety beam is blocked.
9. Do not wear watches, rings or loose clothing while installing or servicing an opener. Jewelry or loose clothing can be caught in the mechanism of the garage door or the opener.
10. DISCONNECT THE ELECTRIC POWER FROM THE GARAGE DOOR OPENER BEFORE MAKING ANY REPAIRS OR REMOVING THE COVER.
11. Disconnecting the Door from the Opener: With the door in any position (preferably closed), carefully pull the red release handle. USE CAUTION IF THE DOOR IS OPEN. An open or partially open door may fall rapidly if disconnected from the opener. Do not allow anyone in the path of the door.
12. Use this operator only with sectional overhead door no more than 14 feet tall.
13. **SAVE THESE INSTRUCTIONS.**

IMPORTANT

THIS 1461J OPERATOR INSTALLATION SHOULD ONLY BE INSTALLED BY A QUALIFIED GARAGE DOOR PROFESSIONAL. IT IS THE INSTALLER'S RESPONSIBILITY TO ENSURE ALL AUTOMATED GARAGE DOOR INSTALLATIONS ARE UL-325 COMPLIANT. DO NOT PROCEED WITH THIS INSTALLATION IF YOU ARE NOT TRAINED AND AWARE OF THESE REQUIREMENTS AND GUIDELINES.

Product Description and Intended Use

The 1461J residential opener is intended for use with:

- Standard lift doors up to 14 feet high with 4" to 6" drums
- Vertical lift doors up to 14 feet high
- Sectional doors up to 18 feet wide
- **Doors up to 850lbs**
- Doors with torsion bar with 1" diameter
- Total door area must not exceed 180 square feet

NOTE: Not compatible with reverse wound drums.

Technical Specifications

CODE	DESCRIPTION
1461J-01	24 VDC Motor, with absolute encoder for residential sectional doors up to 14 feet (4.3 meters) in height.
ELECTRICAL DATA	
Power supply (Vac 60 Hz)	115V
Amperage (A)	1.6
Watts (W)	350
PERFORMANCE DATA	
Speed (rpm)	30
Torque	37 ft-lbs (50 Nm)
Duty Cycle	Maximum 10 cycles per hour
DIMENSIONAL AND GENERAL DATA	
Protection level	IP 40
Operating temperature (°F/°C)	-4 to 122°F (-20 to 50°C)
Dimensions	4.5 x 11.7 x 14.8 inches (115 x 298 x 375 mm)
Weight	25 lbs. (11.3 kg)

Product Identification

Overall Dimensions

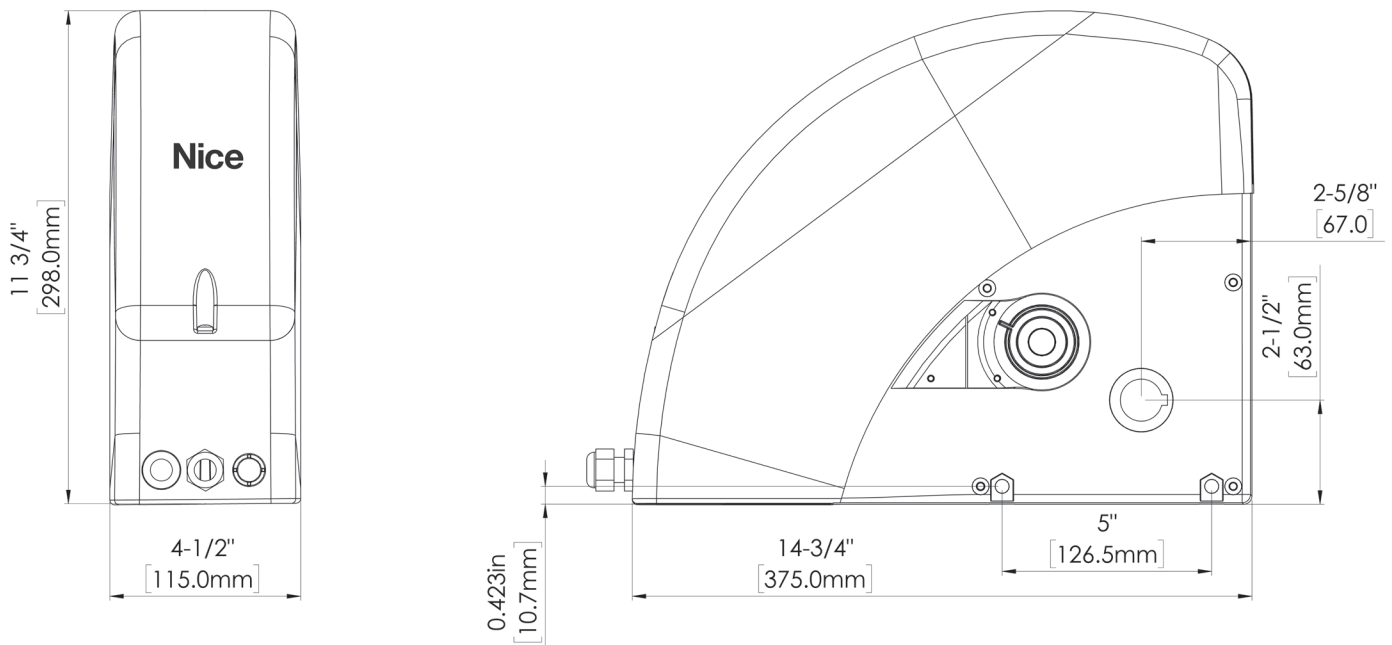

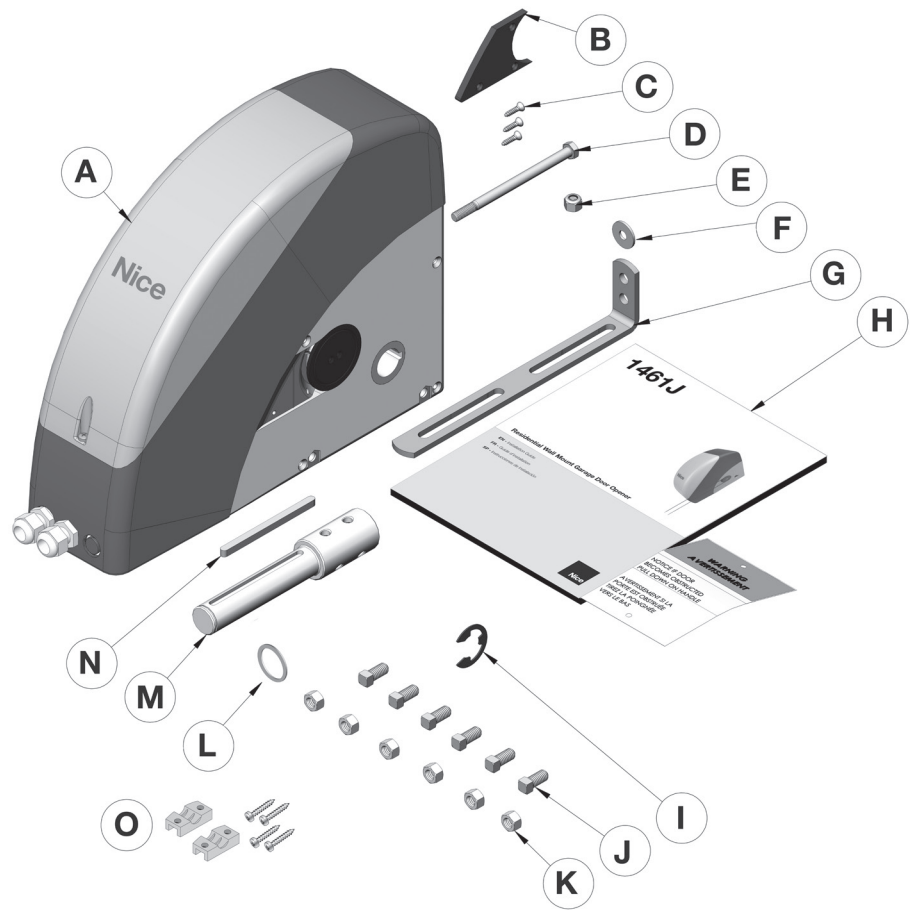

Components

A	Motor
B	Cover (horizontal installation)
C	3 Self-tapping screws
D	M8 x 130 screw
E	M8 locknut
F	D8 washer
G	Mounting bracket
H	Manuals and safety labels
I	Retaining ring
J	6 x 1/4" square head bolts
K	6 x 1/4" hex nuts
L	Large washer
M	GAP13101 Adapter
N	Machine key
O	Cable anchors (2), screws (4)



Accessories

 <p>HAE00080 Wall Station Pc./Pack 1 Set</p>	 <p>MTS3 3 Button Remote Transmitter Pc./Pack 1</p>	 <p>HAE00079 Optical Safety Beam Assembly Pc./Pack 1</p>	 <p>OXIMGC/A (pre-installed in motor) MegaCode Receiver Pc./Pack 1</p>
 <p>MV00529 E-Lock Pc./Pack 1</p>	 <p>PS124/US (pre-installed in motor) Battery Backup Pc./Pack 1</p>	<p>Not included</p>  <p>DNT00094 Keypad</p>	

IMPORTANT: 1461J must be installed with the door CLOSED.

Installation

1

Check the Door Balance

- 1) From outside the garage, slowly open the door all the way and then close it all the way. Notice if there is any binding, sticking or rubbing. The door should move smoothly in both directions.
- 2) Raise the garage door up about halfway. Carefully release the door to see if the door balances. It should stay in place.
- 3) Close the door.

IMPORTANT: If the garage door is unbalanced or the door travel isn't smooth, have a qualified garage door professional adjust or repair the door.

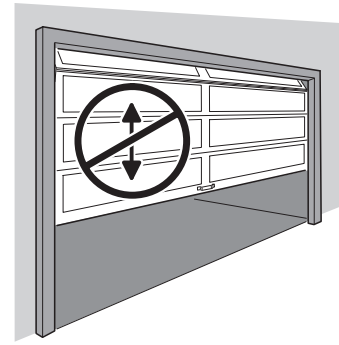

2

Installing the Door Shaft Coupling (GAP13101)

IMPORTANT: 1461J must be installed with the door closed.

- 1) Slide the shaft coupling (M) onto the Door Shaft, then couple the six 1/4" square head bolts (J) with the six 1/4" Hex Nuts (K) and tighten.
- 2) Set the Machine Key (M) onto the coupling.
- 3) Rotate the shaft to align the keyway and the keyseat, then insert the coupling into the output shaft on the motor (A). Finish by first adding washer (L), followed by the retaining ring (I) on the end of the coupling.

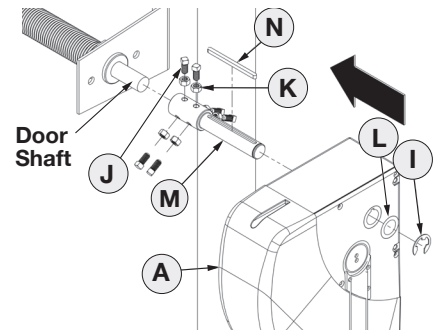

3

Securing the 1461J

- 1) Position the 1461J so that it is parallel to the wall, then fasten the bracket (G) to the motor (A) using the bolt (D), washer (F) and nut (E) provided.

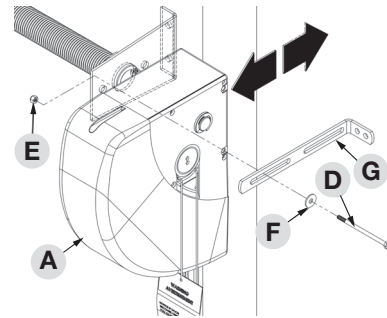

- 2) Fasten the bracket (G) to the wall using wall plugs suited to the wall's material (not provided).

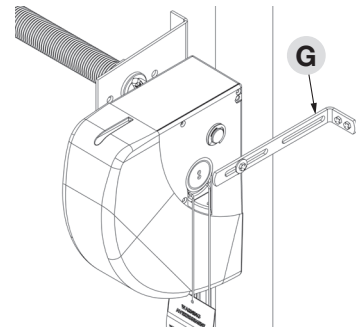

4

Mounting Position

- 1) The 1461J can be installed in the horizontal position using the release mechanism supplied with the kit. It should be fastened with the three screws in the position shown, ensuring that the unlocking cables are fed through.

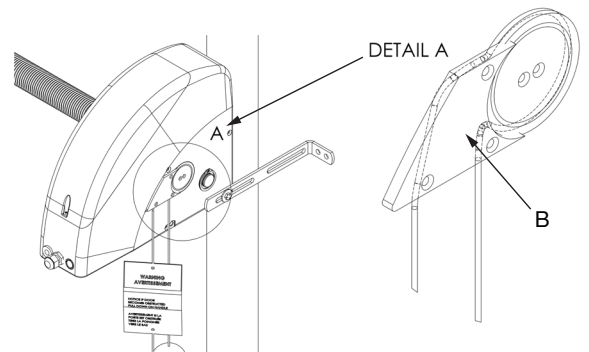

5

Disconnecting the Door from the Motor

The motor is equipped with a mechanical unlocking disconnect device that can be used to open and close the door manually.

Manual operation should only be performed in the event of a power outage, malfunctions during the installation process or when performing routine operator maintenance.

To disconnect the motor:

- 1) It is preferable for the garage door to be fully closed.
- 2) Disengage E-Lock (when installed) by sliding the manual release to the open position.
- 3) Pull the red disconnect handle (A) on 1461J. The door can now be opened and closed manually.
- 4) To reconnect the motor, pull the gray handle (B).
- 5) Secure disconnect handles to the wall with included Cable Anchors (A and B) to prevent entanglement. Ensure that cable anchors are installed at least 12" above disconnect balls and do not obstruct the operation of the disconnect mechanism.

The E-Lock will automatically re-engage the next time door is operated electrically.

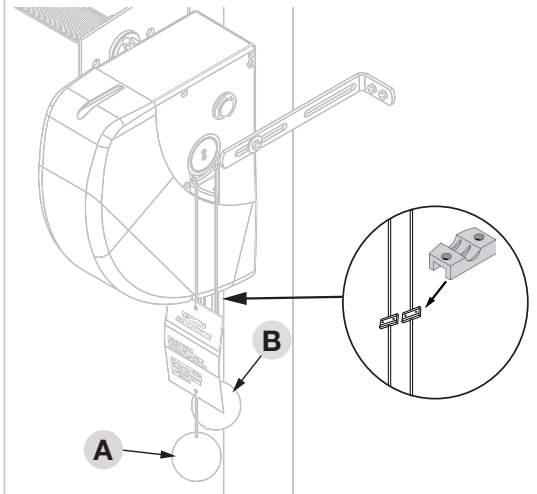

Adjust Length of Cords to Correct Height

- 1) Open disconnect handle by using a flathead screwdriver to separate the two halves.



- 2) Cut the Disconnect Cord so that it's within reach, but at least 6 feet (1.83 m) above the floor.
- 3) With the top half of the handle on the cord, tie a knot at the bottom to ensure handle is held in place.
- 4) Reattach bottom half of handle and repeat above steps for other handle.
- 5) Ensure the grey handle is located behind the red handle.



Connecting Accessories and AC Power Supply

⚡ WARNING ⚡

To prevent electrocution or fire, installation and wiring must be in compliance with local electrical and building codes.

⚡ WARNING ⚡

To reduce the risk of electric shock, this operator has a grounding pin. This plug will only fit into a grounding type outlet. If the plug doesn't fit into the outlet, contact a qualified electrician to install the proper outlet. Do not change the plug in any way.

Electrical Connections - Preliminary Checks

⚡ All electrical connections must be made with the system disconnected from the main electricity and back-up battery disconnected.

! The connection operations must only be carried out by qualified personnel.

To make the electrical connections:

- 1) Loosen (but do not attempt to remove) the retaining screw, and then open the protective cover (A) by lifting up.
- 2) The protective cover may be removed for easier access to connections. To remove, gently squeeze the two white hinges together. Ensure that the protective cover is reinstalled after installation is complete and before power is connected.

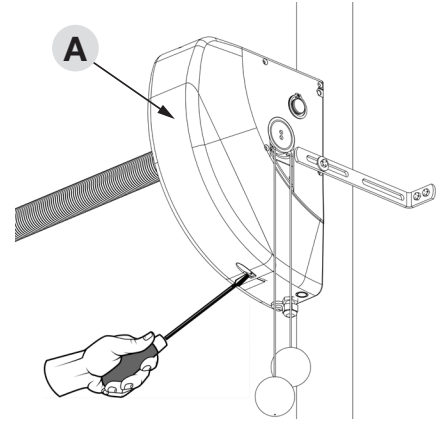

- 3) Insert the accessory cables into the appropriate terminals (detailed on the following pages), leaving them 8 to 12 inches (20-30 cm) longer than necessary. Terminals are removable for easier installation.
- 4) After connecting the accessory cables, use a cable tie (not included) to hold the cables entering the motor together, then place a second cable tie slightly above the cable entry hole.

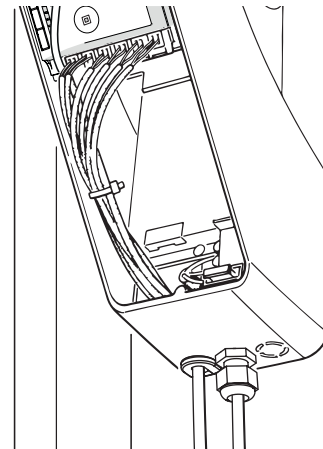

Install the Wall Station

⚠ WARNING ⚠

Children operating or playing with the garage door operator can injure themselves or others. The garage door could cause serious injury or death. Do not allow children to operate the remote control(s) or the Wall Station. Install the Wall Station out of reach of children and away from all moving parts of the door. The door must be clearly visible from the Wall Station. A moving garage door could injure someone under it. Only activate the door when it is properly adjusted, when it can be seen clearly and when there are no obstructions to the door travel.

NOTE: 22 AWG 2-conductor Wall Station and is supplied with the operator. Use the installation's pre-wiring to install the safety beam wire. For additional wire, contact Nice Tech Services for information regarding the 24-pack Model HAE00009 wire and wire clip kit.

UL NOTE: All low voltage Class 2 cable used with this operator must be UL Listed Type CL2, CL2P, CL2R or CL2X or other cable with the equivalent or better electrical, mechanical and flammability ratings.

- 1) Strip back 1/2" of insulation, and connect a wire to each of the two terminals on the back of the Wall Station.
- 2) Measure the location for the Wall Station at least 5 feet above the floor level.

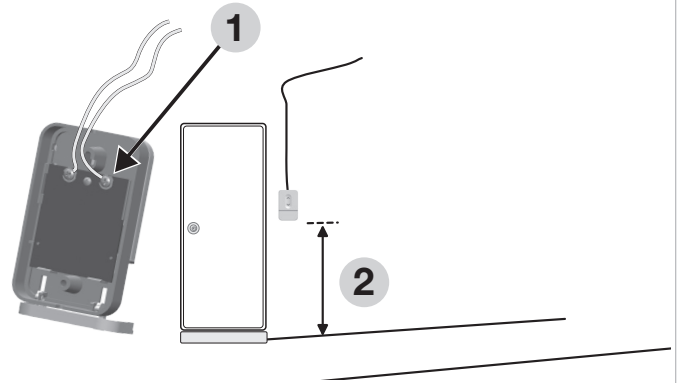

Mounting the Wall Station

- 1) Use the screws provided to mount the Wall Station near an access door at a minimum height of 5 feet. (See the **WARNING** (above) that expresses the importance for the minimum height.)
- 2) Mount the first screw in the location desired, then hang the Wall Station.
- 3) Securely mount the Wall Station with the bottom screw.
- 4) For non-prewired installations, route the wire to the back of the operator.
- 5) Use insulated staples (not supplied) to secure the wire. Staples must straddle both wires to avoid electrical shorts.

NOTE: The Wall Station is also sized to mount on a standard single gang box.



Connecting the Wall Station

- 1) Cut the Wall Station wire about 8"-12" longer than needed to reach the operator terminals. Strip back 1/2" of insulation.
- 2) Connect the wires of the Wall Station to terminals SBS in the operator.
- 3) Ensure factory-installed jumper on STOP terminals is in place.
- 4) Apply the User Safety Instruction Label to the wall next to the Wall Station. Use staples or tacks to help the label remain in place over time.

IMPORTANT: DO NOT PLUG THE OPERATOR IN AT THIS TIME!

⚠ WARNING ⚠

Persons, particularly children, could be killed by a closing garage door without a properly installed and adjusted safety beam optical obstacle sensing system.

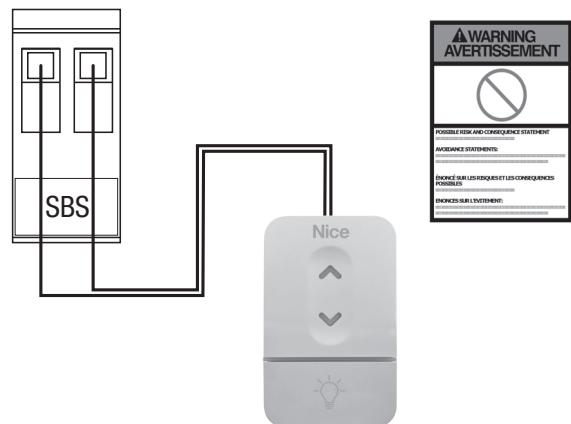

8

Install the Safety Beam

NOTE: The safety beam's infrared light beam must not be obstructed by the door, or by any part of the door hardware. Use wooden spacers between the beam brackets and wall if necessary to create proper clearance.

⚠ WARNING ⚠

To protect small children, do not install the safety beam higher or lower than instructed.

1) Assemble the two safety beam brackets from the four L-shaped brackets using two 1/4"-20 x 3/4" bolts and 1/4"-20 keps nuts (one nut & bolt for each bracket).

2) Position the assembled brackets on each side of the door so the center line of the safety beam lenses will be 5-1/2" above the floor. Use the index marks on the brackets to make the bracket assemblies equal lengths.

3) Mark the locations for the bracket mounting screws.

NOTE: The safety beam receiver (the unit with two indicators) should be located on the "shady" side of the door to prevent sunlight from shining directly into the receiver's lens.

4) Drill two 3/16" pilot holes for lag screws at marks.

5) Mount the brackets with two 1/4" x 1-1/4" lag screws, and tighten them with a 7/16" socket.

6) Insert the sender and receiver into the bracket holes, so the lenses of the units will face each other.

7) Twist the units until the spring clips lock into a detent mark on the brackets. To protect the units from being bumped after installation, it's recommended to mount the sender and receiver inside the brackets as shown.

IMPORTANT: Be careful to route the safety beam wiring away from any moving parts of the door or operator.

Pre-Adjusting the Beams

1) The spring clip latches into the detent marks to hold the unit's position.

2) Adjust the units so that the lenses point toward each other.

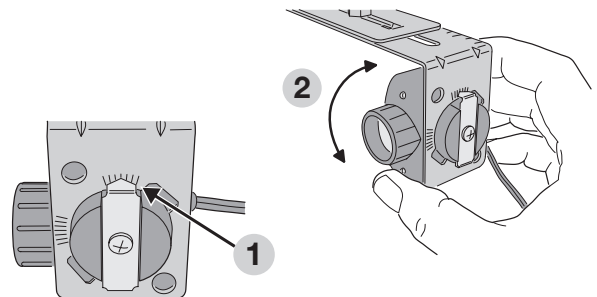
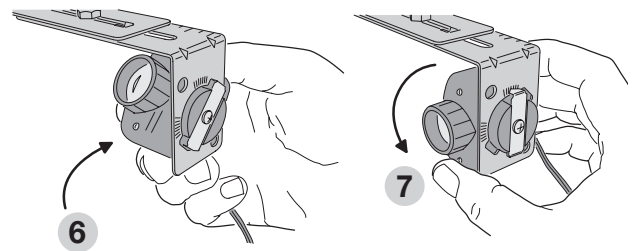
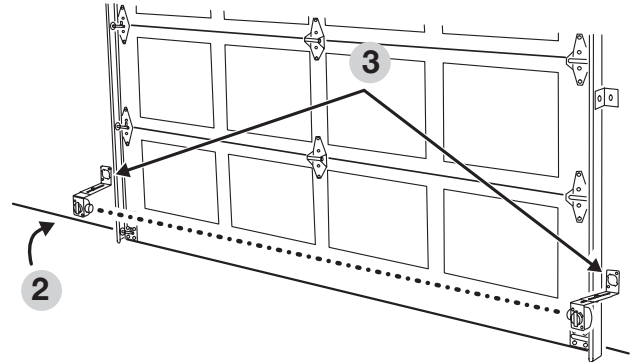
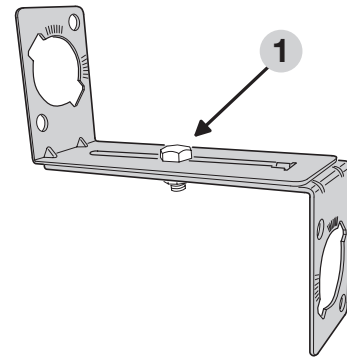

Wiring the Beams

- 1) For non-prewired installations, route the wire from the beam (on the side of the door opposite 1461J) up the wall above the door hardware, then across the door to the motor. Route the wire of the other beam (on the same side of the door as 1461J) up the wall to the motor. Cut the wires 8" -12" longer than needed to reach the operator terminals. Strip back 1/2" of insulation from the ends of the wires.
- 2) Secure all the wires to the wall with insulated staples (not supplied). Staples must straddle both wires to prevent shorts.

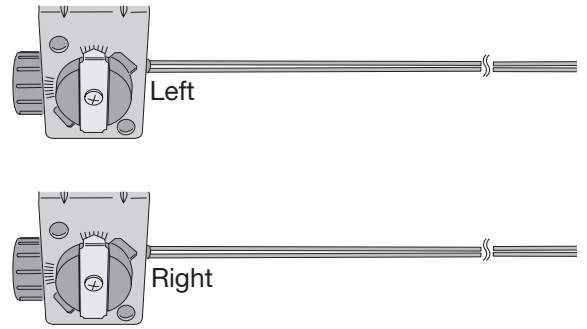

- 3) At the operator, twist one wire from each pair together, then twist the other wire from each pair together.
- 4) Attach each twisted connection to PHOTO terminals in the operator.

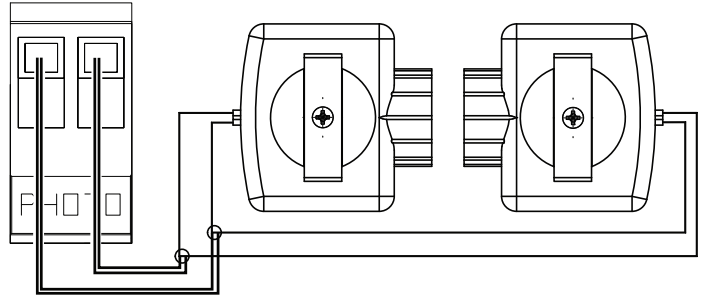

9

Installing E-Lock

- 1) Position the drill template sticker in the middle of the door track, on the side of the door that the motor is installed.
- 2) Ensure the center 'Drill 1/2"' mark is approximately 3 inches above a roller, and ensure that the label 'TOP' is oriented in the correct direction.

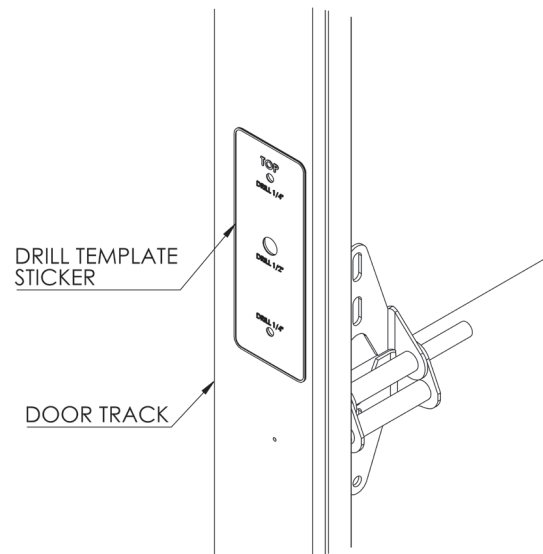

- 3) Drill through the door track using the correct drill sizes indicated on the sticker.

Note: It is recommended to use a Step Drill bit.

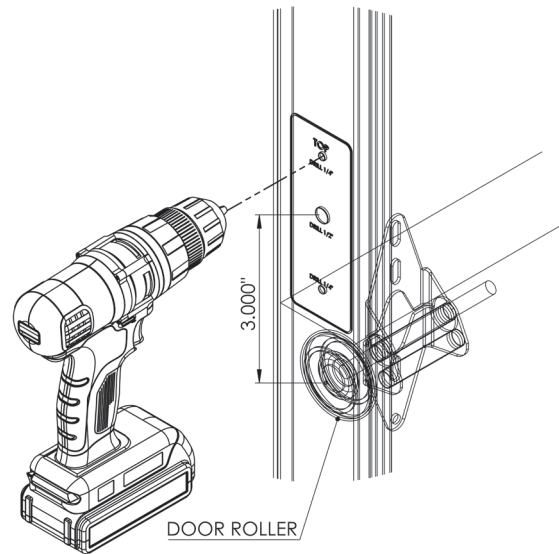

- 4) Assemble with the nuts and bolts provided (as shown in the exploded diagram).

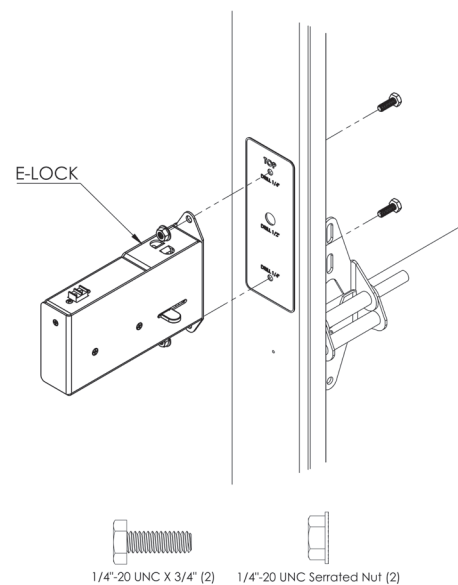

- 5) Connect the E-Lock wires to the LOCK terminals in the operator.

The E-Lock is polarity sensitive, please ensure that polarity indications are followed when wiring.

NOTE: The operator may now be connected to power. Connect power to the opener, and connect the AC power supply to the wall receptacle.

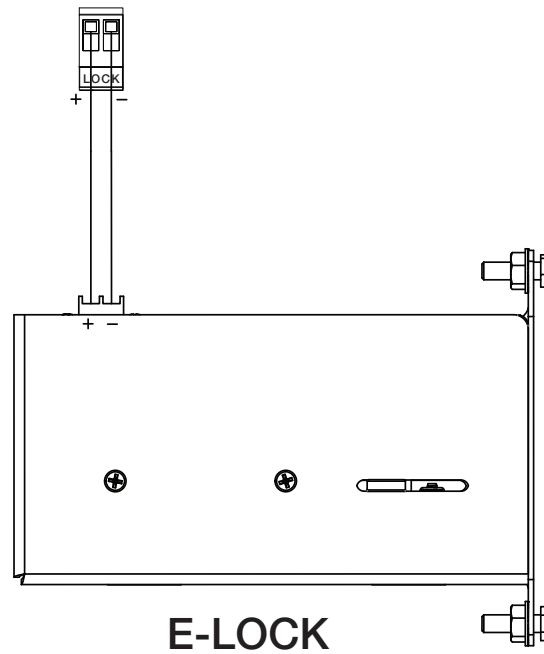

E-Lock Manual Operation

It is preferable for the garage door to be fully closed.

- 1) Disengage E-Lock by sliding the manual release to the open position.

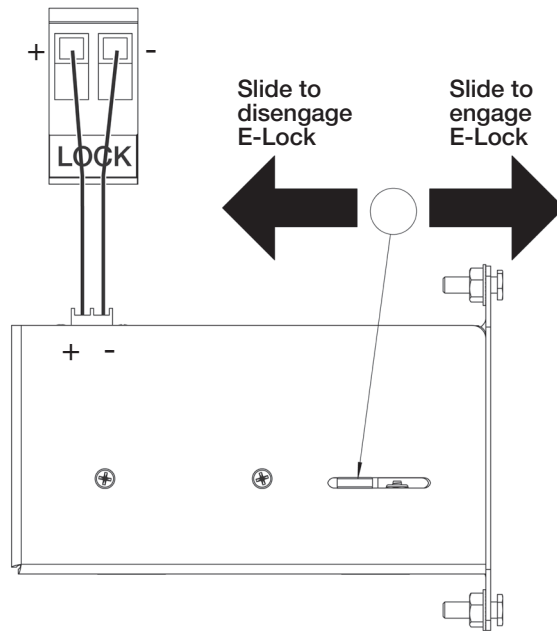

- 2) Pull the red disconnect handle (A) on the 1461J. The door can now be opened and closed manually.

- 3) To reconnect the motor, pull grey handle (B). The E-Lock will re-engage when the garage door has closed by using the Wall Station.

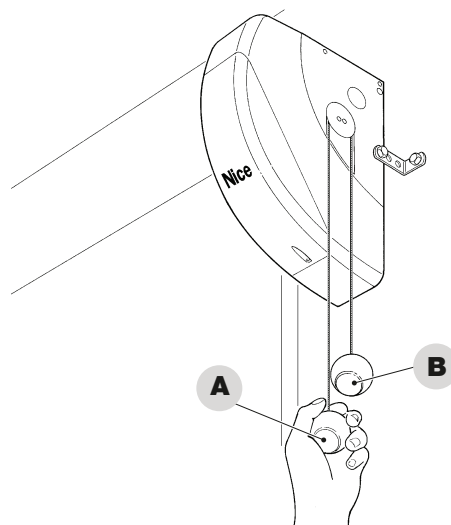

10

Aligning the Infrared Safety Beam

The safety beam has two components, a sender and a receiver. The sender produces a narrow infrared beam that travels across the bottom of the door opening to the infrared receiver. If an object blocks the infrared beam while the door is closing, the door will stop, then reverse and fully open (the operator's light will flash three times). **As a safety feature, the operator will ignore signals from all remote controls if the door is open and the infrared safety beam is blocked or out of alignment. In this case, the door can be forced closed by pressing and holding the Wall Station's up/down arrow pushbutton (be sure the door area is in clear view).**

⚠ WARNING ⚠
With the door closed, disengage the motor from the torsion bar during these alignment tests by pulling the red release handle. After tests are completed, reconnect motor by pulling the grey reconnect handle.

⚠ WARNING ⚠
Serious injury or death from a closing garage door may result because of failure to test and adjust safety reverse system. Repeat this test monthly and adjust as needed.

Safety Beam Operation

1) Check that the operator has power. The green lights on the sender and receiver should be lit.

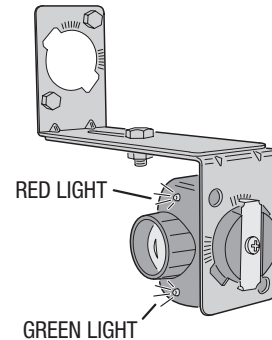

2) If the receiver's green light is on (but the red light is off) the receiver has power, but it's not detecting the infrared beam from the sender. The red light may flash when the beam is partially detected. This can be caused by misalignment or something blocking the beam. Adjust the safety beam sender and receiver while watching the receiver's red light (stay out of the beam while aligning it).

3) When the red light stays on, rotate the sender towards the ceiling and stop when the red light on the receiver begins to flicker.

4) Rotate the sender back toward a horizontal position with the floor and stop as soon as the red light on the receiver lights solid. The beam is now properly aligned.

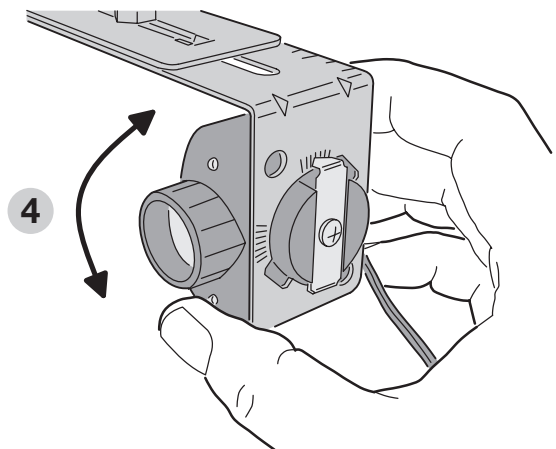

SAFETY BEAM INDICATOR TABLE

Green On	Power On
Green Off	Power Off
Red On	Beam OK - No blockage
Red Off	Beam blocked or Misaligned
Red Flashing	Beam aligned poorly

NOTE: If the receiver's red light remains off, check for: **1)** Dirt on the receiver's lens, **2)** Sunlight shining into the receiver's lens, **3)** A short in the safety beam wiring (from staples or at the operator terminals).

11

Adjusting Open and Close Limits

IMPORTANT: LIMITS MUST BE SET WITH THE DOOR IN THE FULL CLOSE POSITION

When power is ON and photocells are aligned, LEDs L3 and L4 will flash every second. This indicates that the operator is ready for Limit Setup.

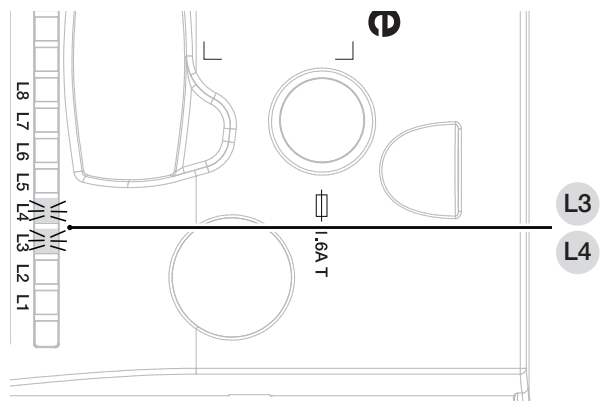

12

PROGRAMMING MODE	
L3 + L4 Flashing	Limit Set Mode
L8 Flashing	Open Limit Set Mode
L1 Flashing	Close Limit Set Mode
L6 Flashing	Auto door force must be performed

Set OPEN Limits Using On-board Buttons

If no action is performed for 10 seconds while setting the Open or Close Limits, the operator returns to Limit Set mode. The Courtesy light remains OFF during the Limit Setting procedure.

- To set the Open Limit, hold **■** and **▲** for 3 seconds. L8 begins flashing indicating operator is in Open Limit set mode.
- Press and hold **▲** or **▼** to move the door to the fully open position.
- Hold **■** for 5 seconds to confirm the open position.
- After setting Open Limit, L1 begins flashing indicating operator is in Close Limit set mode.

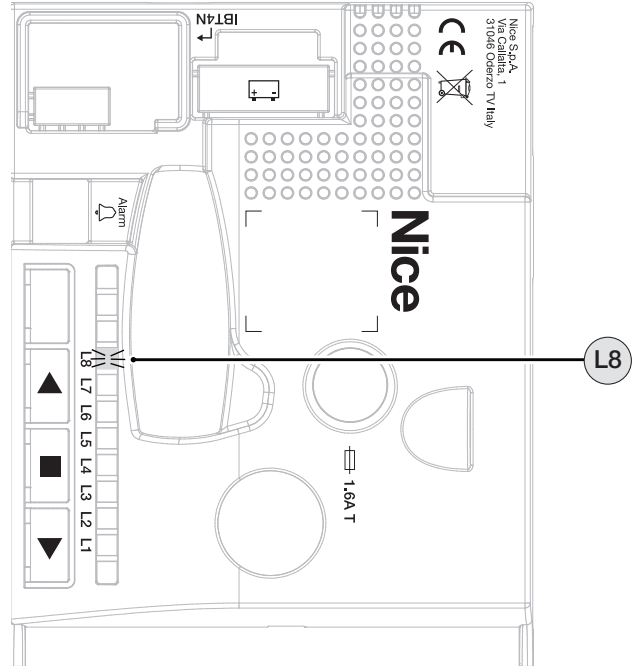

Set CLOSE Limit Using On-board Buttons

- Press and hold **▲** or **▼** until door is in the fully closed position.
- Hold **■** for 5 seconds to confirm the closed position.

Once both limits are set, L6 will flash, indicating the automatic door force setup must be performed.

13

⚠ WARNING ⚠
Door completes 2.5 cycles during Automatic Door Force setup

Automatic Door Force Setup

- 1) Ensure L6 is flashing.
- 2) Press the **▲** button or use the wall station to open the door. The door will then complete two and a half cycles. After completing the two and a half cycles, the door will return to the fully open position and L8 will remain lit.

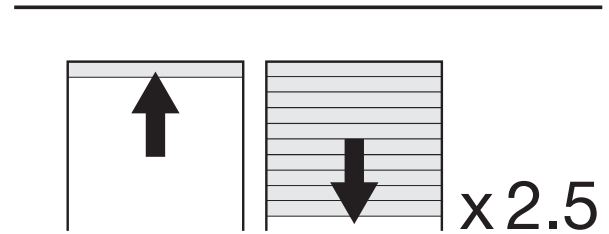

14

Safety Reversal System Test

The operator determines that if there is an obstruction if a higher than expected amount of force is detected during a door cycle. If an obstruction is encountered during a closing cycle, the operator and door will stop then fully open. If an obstruction is encountered during an opening cycle, the operator and door will stop.

- 1) Lay a 2 x 4 board flat on the floor where it will be struck by the **center** of the door as it closes.
- 2) Verify that the door reverses when it strikes the board. The door **must** reverse within two seconds after striking the board.

⚠ WARNING ⚠
Always perform the Safety Reversal System Test after making any adjustments to the operator. PERFORM THE SAFETY REVERSAL SYSTEM TEST MONTHLY!

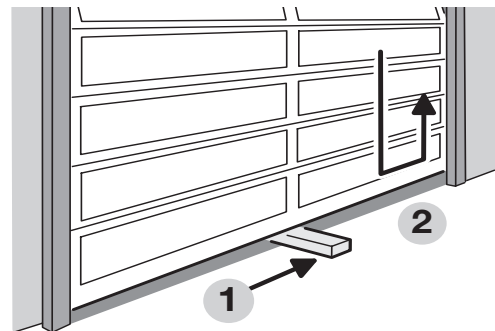

15

Connecting the Battery

 The electrical connection of the battery to the control unit must be made only after completing all the installation and programming stages, because the battery is an emergency power supply.

- 1) Insert the battery cable (C) into the battery terminal (D) on the main control board.

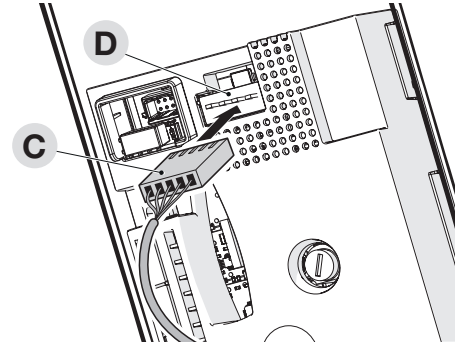

16

Remote Controls

The operator is supplied with a three-button remote control (the second and third buttons can be used to control an additional operator or gate if it contains a Nice/Linear MegaCode® receiver). Additional single and multi-button remote controls, keypads, and external receivers can be purchased.

WARNING

Children operating or playing with a garage door operator can injure themselves or others. The garage door could cause serious injury or death. Do not allow children to operate the remote control(s) or the Wall Station. A moving garage door could injure or kill someone under it. Activate the operator only when the door is clearly visible, free of obstructions and adjusted properly.

The 1461J comes with a MegaCode radio receiver pre-installed.

To replace a receiver:

- 1) Connect the antenna supplied to Terminal 1 of the receiver, as shown. Alternatively, if the radio signal reception must be improved through the installation of an external antenna with a coaxial cable with 50Ω impedance (type RG58), the coaxial cable must be connected directly to terminals 1 and 2 of the receiver.

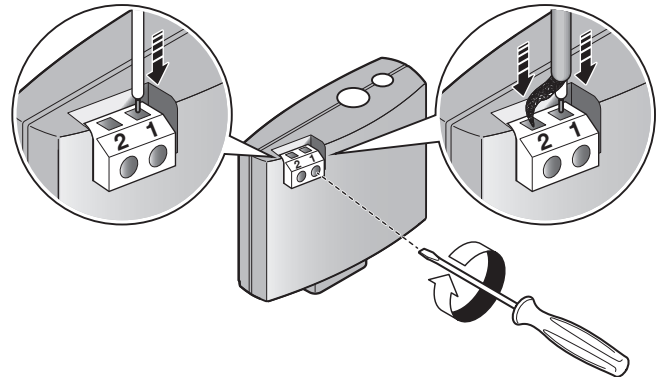

- 2) Insert the receiver (A) in the appropriate slot (B) on the control unit's electronic board.

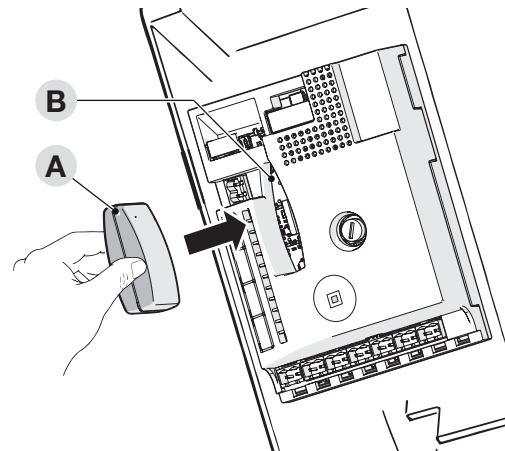

Programming the Transmitters

NOTE: Once LED B is illuminated RED the transmitter must be paired within 15 seconds. If the RED LED is no longer illuminated, return to step 1.

To Add or Remove a Remote or Optional Keypad

- 1) Hold the Program button for 1 second. The LED will flash red once and turn on for approximately 15 seconds. **A remote button or keypad 1-6 digit code must be added while the red light is on.**
- 2) Press and hold the desired remote button or keypad's transmitter button (⬇️). The LED will flash green 4 times. The green light will then turn OFF indicating the pairing process is complete.
- 3) Repeat steps 1 and 2 to add additional transmitters.

Deleting a Transmitter

- 1) Hold the Program button for one second. The LED will flash red once and turn on for approximately 15 seconds.
- 2) Press and hold the remote or keypad transmitter button for 10 seconds. Then release the button.
- 3) The LED will flash red 3 times, indicating the transmitter has been deleted.

Deleting All Transmitters

- 1) Hold the Program button for 10 seconds.
- 2) The LED will flash red 3 times, indicating that all transmitters have been deleted.

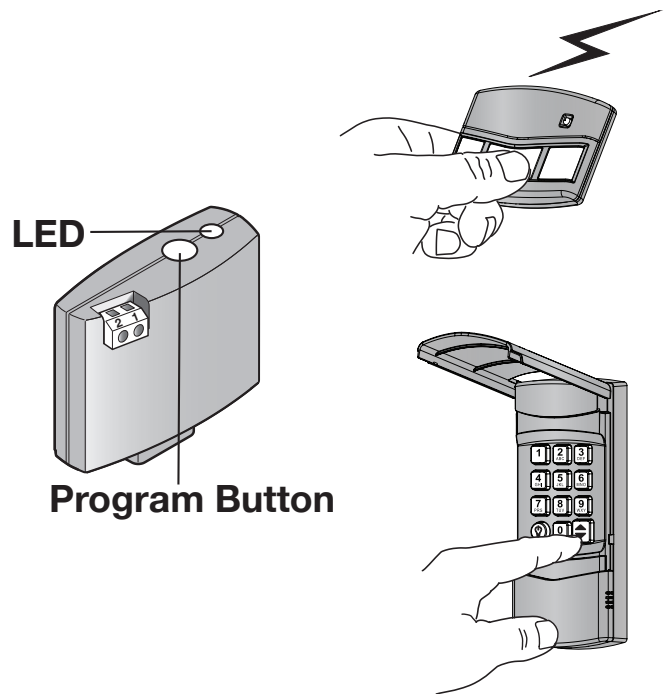

Testing

Stand clear of the door, press the remote or keypad control button and verify that the operator starts. **PRESS THE REMOTE CONTROL BUTTON AGAIN TO STOP THE DOOR MID-TRAVEL.**

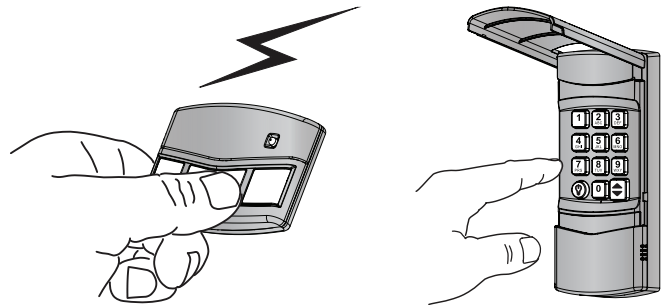

Replacing a Remote Control's Batteries

When the BLUE light on the remote glows dimly, or fails to light at all when the remote is activated, the batteries need replacing. Follow the steps in the illustration.

REPLACING REMOTE BATTERY

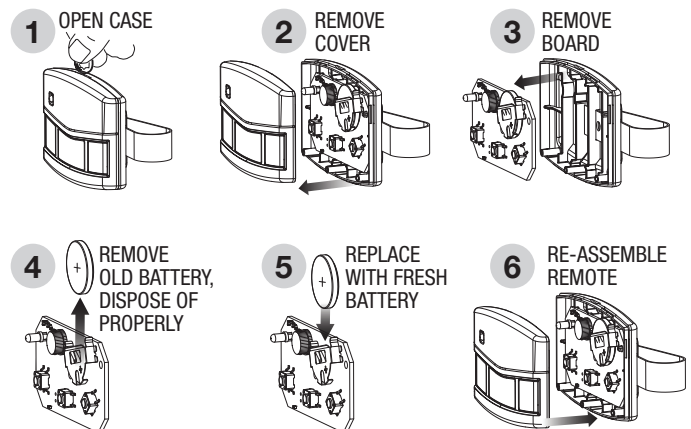

⚠ WARNING ⚠

- **INGESTION HAZARD:** This product contains a button cell or coin battery.
- **DEATH** or serious injury can occur if ingested.
- A swallowed button cell or coin battery can cause Internal Chemical Burns in as little as 2 hours.
- **KEEP** new and used batteries **OUT OF REACH** of **CHILDREN**.
- Seek immediate medical attention if a battery is suspected to be swallowed or inserted inside any part of the body.



- Remove and immediately recycle or dispose of used batteries according to local regulations and keep away from children.
- Do NOT dispose of batteries in household trash or incinerate.
- Even used batteries may cause severe injury or death.
- Call a local poison control center for treatment information.
- Only use this product with CR2032 type batteries.
- A statement indicating the nominal battery voltage.
- This product uses non-rechargeable batteries and are not to be recharged.
- Do not force discharge, recharge, disassemble, incinerate or heat above specified operational temperature. Doing so may result in injury due to venting, leakage or explosion resulting in chemical burns.
- Ensure the batteries are installed correctly according to polarity (+ and -).
- Do not mix old and new batteries, different brands or types of batteries, such as alkaline, carbon-zinc, or rechargeable batteries.
- Remove and immediately recycle or dispose of batteries from equipment not used for an extended period of time according to local regulations.
- Always completely secure the battery compartment. If the battery compartment does not close securely, stop using the product, remove the batteries, and keep them away from children.

18

Setting Up the Wall Station

This Wall Station controls operation of the door and light using the buttons. When paired with the Nice G.O. smartphone app, you can control the garage door(s) from any location, invite and manage other users' app and operator access, control the lights, schedule operator events and be alerted of all garage door activities.

Requirements

To use with the app you will need:

- a **Wi-Fi network with Internet connectivity,**
- a **strong Wi-Fi signal in the garage where you are installing the Wall Station and**
- an **Android or iOS phone.**

Test Wi-Fi Signal Strength with Your Smart Phone

If you have 2 or 3 bars on your phone from the Wi-Fi network, the signal is strong and you can proceed. If not, use one of these options to extend your Wi-Fi network's range.

- **Move your Wi-Fi router closer to the garage.**
- **Purchase a Wi-Fi range extender.**

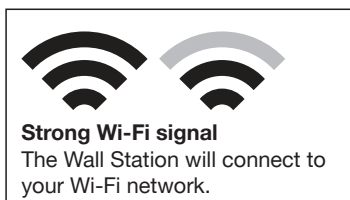

The Wi-Fi Wall Station must receive a strong signal from your home's Wi-Fi router to work.

LEDs on the Wall Station

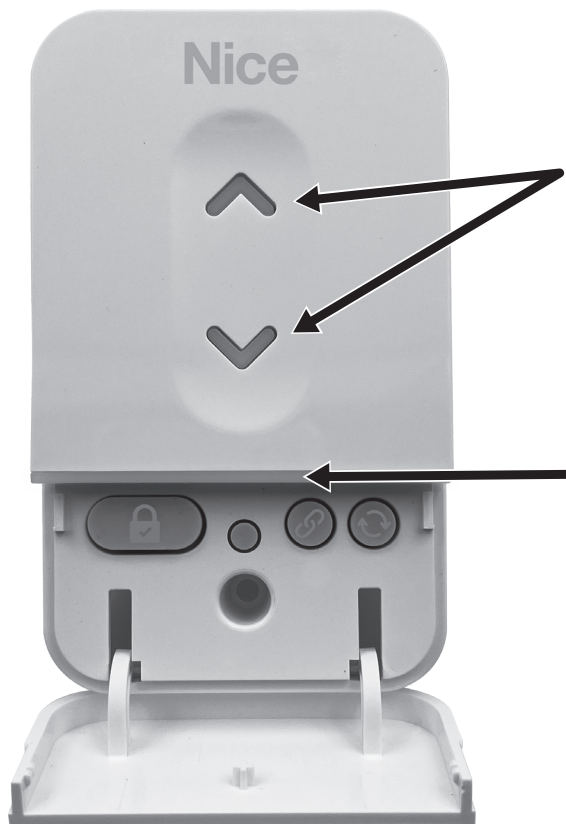

The Wall Station has two LEDs that convey information at a glance. The top LED provides information on the vacation mode.

Vacation Mode LED

ON	Normal operation. Vacation mode disabled.
FLASHING	Vacation mode enabled.

The bottom LED indicates the state of the Wi-Fi connection and device.

Wi-Fi Connectivity LED

RED - Solid	Not paired, not connected to access point
RED - Blinking Fast	Pairing Mode
BLUE - Blinking slowly	Paired but unable to connect to the internet.
MAGENTA - Blinking fast	Over the air update
MAGENTA - Solid	Over the air reboot
YELLOW - Blinking fast	Unable to connect to Wi-Fi

19

Nice G.O. App Installation

Download, Register, and Activate Application

Use the homeowner's smart phone or tablet to visit your app store to download and install the Nice G.O. application. On initial use, you'll be asked to register using the **Create account** option. Once complete, sign in with the new account information (QR Code available below).

Connect the Opener to the Nice G.O. app

Stand near Wi-Fi Wall Station. On the mobile device in the Nice G.O. app, tap the plus sign at the bottom right of screen to Connect Your Device. Follow directions in app to Connect Your Device.

Pre-Close Safety Warning

Once a Wall Station is paired with the Nice G.O. app, the operator will emit a pre-close warning with a buzzer and flashing light before the door closes. This safety alert applies to all close commands, including those from the Nice G.O. app, wall station or transmitter. To disable the pre-close warning:

1. Delete the device from the Nice G.O. app.
 2. Perform a power cycle of the motor.
- If a battery backup is present, ensure it is disconnected before power cycling.

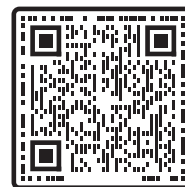
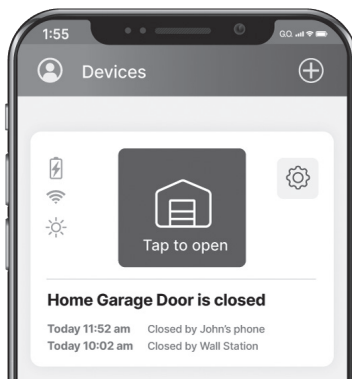

Scan for app instructions.



Operating the Garage Door Operator

IMPORTANT USER SAFETY INSTRUCTIONS

⚠ WARNING ⚠

A MOVING GARAGE DOOR CAN CAUSE INJURY OR DEATH! TO REDUCE THE RISK OF DEATH OR SEVERE INJURY:

1. READ AND FOLLOW ALL INSTALLATION INSTRUCTIONS.
2. NEVER LET CHILDREN OPERATE, OR PLAY WITH DOOR CONTROLS! KEEP REMOTE CONTROL AWAY FROM CHILDREN!
3. Always keep moving door in sight and away from people and objects until it is completely closed. NO ONE SHOULD CROSS THE PATH OF THE MOVING DOOR.
4. NEVER GO UNDER A STOPPED, PARTIALLY OPEN DOOR.
5. Test door operator monthly. The garage door MUST reverse on contact with a 1-1/2 inch object (or a 2x4 board laid flat at the center of the door) on the floor. If adjusting either the force or the limit of travel, re-test the door operator. Failure to adjust the operator properly may cause severe injury or death.
6. If possible, use the red emergency release handle only when the door is closed. Use caution when using this release with the door open. Weak or broken springs may cause the door to fall rapidly, causing injury or death.
7. KEEP GARAGE DOORS PROPERLY BALANCED. (See **Garage Door Operator Maintenance, page 21.**) An improperly balanced door could cause severe injury or death. Have a qualified service person make repairs to cables, spring assembly and other hardware.
8. This operator system is equipped with an unattended operation feature. The door could move unexpectedly. NO ONE SHOULD CROSS THE PATH OF THE MOVING DOOR.
9. **SAVE THESE INSTRUCTIONS.**

Opening the Door

With the door in view, press the Wall Station button or the button assigned to the operator on the remote control, or enter a valid access code and press START/STOP on a remote keypad.

When the operator is activated, the operator's light will turn on and the door will begin to open.

The door will open until the Open Limit is reached. If an obstacle is encountered (operator's light flashes four times) while the door is opening, the door will stop.

The operator's light will stay on for about five minutes after the door stops.

WALL STATION



- OR -

REMOTE CONTROL



REMOTE KEYPAD



- OR -

Closing the Door

With the door in view, press the Wall Station button or the button assigned to the operator on the remote control, or enter a valid access code and press START/STOP on a remote keypad.

When the operator is activated, the operator's light will turn on and the door will begin to close.

The door will close until the Close Limit is reached. If an obstacle is encountered (operator's light flashes four times), or the safety beam is interrupted (operator's light flashes three times) during closing, the door will stop, then re-open.

The operator's light will stay on for about five minutes after the door stops.

WALL STATION



NOTE: A FLASHING LIGHT INDICATES TROUBLE

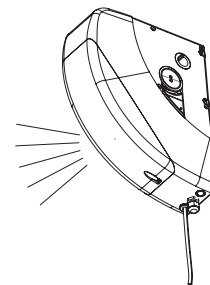

Stopping the Door Mid-travel

- 1) The door can be stopped immediately at any time by pressing the Wall Station button, the remote control's pushbutton, or press the START/STOP button on a remote keypad (if the remote keypad was used to start the door).
- 2) The next time the operator is activated, the door will move in the opposite direction.

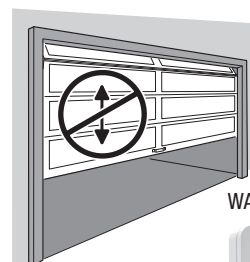

REMOTE CONTROL



WALL STATION



REMOTE KEYPAD

Vacation Lock for Additional Security

- 1) Press the Wall Station's LOCK button to prevent remote controls from opening the door after the door is completely closed. The remotes can close the door, but not open it once closed. The door can still be opened or closed by using the Wall Station pushbutton or via the Nice G.O. app.

NOTE: To indicate that the Vacation Lock is enabled, the blue arrows will flash.

NOTE: If a transmitter is activated in an attempt to open the door while in vacation mode, the operator will beep and flash five times.

- 2) Press the Wall Station's LOCK button again to unlock and return the operator to normal operation.



Controlling the Light Panel

- 1) The Light Panel can be lit by pushing the Wall Station's LIGHT button. The light will remain on until the LIGHT button is pressed again or the operator is cycled.
- 2) If the Light Panel is on, pushing the Wall Station's LIGHT button will turn the operator's light off.

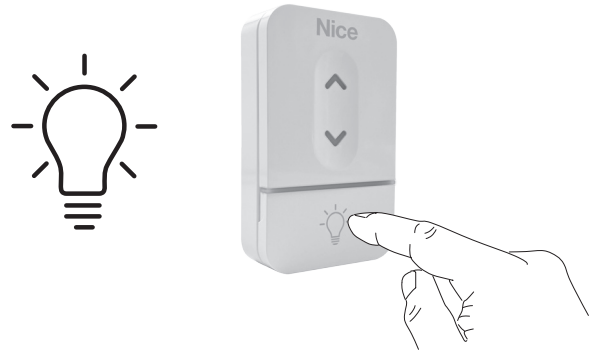

21

Garage Door Maintenance

Weather conditions may affect the door operation which could require some re-setting of the operator's adjustments. Doors may swell and become heavier during wet periods, door hinges and rollers might bind during cold periods. To insure safe operation of the door, perform the following tests, including any additional test steps described.

Every Month

- 1) With the door closed, pull the red release handle to disconnect the operator from the door and disengage the E-Lock.
- 2) From outside the garage, slowly open the door manually all the way, and then close it all the way. Notice if there is any binding, sticking or rubbing. The door should move smoothly in both directions.
- 3) Move the garage door halfway up. Carefully release the door and see if the door balances. It should stay in place. Close the door.

NOTE: If the garage door is unbalanced or the door travel isn't smooth, have a qualified garage door professional adjust or repair the door.

After Servicing the Operator

- 1) To reconnect the operator, pull the gray handle.
- 2) Check **Safety Beam Operation** (page 14).
- 3) Perform the **Safety Reversal System Test** (page 15).

⚠ WARNING ⚠

Garage door hardware (springs, cables, brackets, pulleys, etc.) are under extreme pressure and tension. **DO NOT ATTEMPT TO LOOSEN, TIGHTEN OR ADJUST ANY DOOR HARDWARE. CALL A QUALIFIED GARAGE DOOR INSTALLATION PROFESSIONAL!**

Field Reset

This procedure allows for restoring encoder to the default settings to enable the installation of operator with the door closed.

NOTE: This procedure must be performed with the operator on the workbench or floor.

- 1) Hold ▲ and ▼ simultaneously. LEDs L1-L8 will turn on.
- 2) When L1-L8 turn off and one LED turns on, release ▲ and ▼.
- 3) Hold ■ until the operator starts moving, indicating the encoder is reset. Once the encoder is reset, all LEDs will turn ON and then OFF, followed by L3 and L4 flashing every second indicating the limits must be set.

Troubleshooting

LED	STATUS	REMEDY
L3+L4 flashing every second	Limits not set	Refer to Step 12 (p. 13) - Adjusting Open and Close Limits
L8 flashing every second	Operator is in OPEN Limit Settings mode (only in program mode)	Refer to Step 13 (p. 14) - Set OPEN Limit Using On-Board Buttons
L1 flashing every second	Operator is in CLOSE Limit Settings mode (only in program mode)	Refer to Step 13 (p. 14) - Set CLOSE Limit Using On-Board Buttons
L8 is ON	Door is fully open	
L1 is ON	Door is fully closed.	
Operator light flashes 2 times; door reverses	Safety Beam blocked	Check for obstacles. Align the safety beams.
Operator light flashes 3 times; door reverses or won't open or close	Force intervention	Check for obstruction or binding of the garage door. Perform a field reset if necessary.
Operator light flashes 4 times; door does not move	STOP terminal jumper missing	Ensure jumper on STOP terminals is installed
Operator light flashes 5 time; door does not move	Control unit error	Wait at least 30 seconds before giving another command. If the error persists, control board should be replaced.
Operator light flashes 6 times; door does not move	Maximum number of cycles per hour has been reached	Wait a few minutes before attempting to open door.
Operator flashes 7 times; door does not move	Internal electrical error	Power cycle the operator, then try giving a command again; if the problem persists there is a fault with the control board or motor wiring. Perform any necessary checks and replacements.
Operator flashes 8 times; door does not move	Motor has received multiple simultaneous commands	Power cycle the operator
L5 flashes rapidly	Memory error	
L6 flashes rapidly	Automatic force search procedure pending	
All LEDs are OFF	Normal operation (door not in open or close position)	

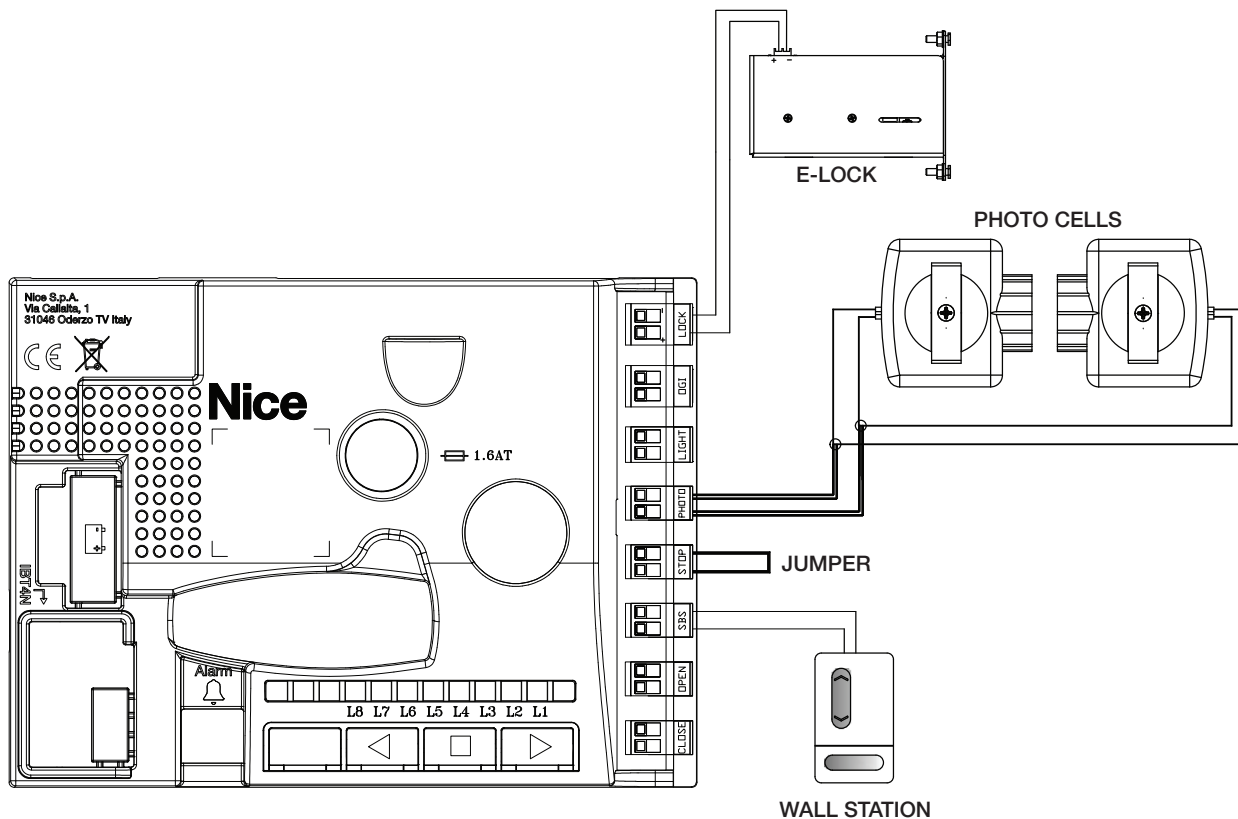

FCC & IC Notice

This device complies with Part 15 of the FCC Rules and Industry Canada license exempt standard(s). Operation is subject to the following two conditions:

- 1) This device may not cause harmful interference, and
- 2) This device must accept any interference received, including interference received that may cause undesired operation.

Le présent appareil est conforme aux CNR d'Industrie Canada applicables aux appareils radio exempts de licence. L'exploitation est autorisée aux deux conditions suivantes:

- 1) l'appareil ne doit pas produire de brouillage, et
- 2) l'utilisateur de l'appareil doit accepter tout brouillage radioélectrique subi, même si le brouillage est susceptible d'en compromettre le fonctionnement.

This Class B digital apparatus complies with Canadian ICES-003

Cet appareil numérique de la classe B est conforme à la norme NMB-003 du Canada.

This equipment has been tested and found to comply with the limits for a Class B digital device, pursuant to Part 15 of the FCC Rules. These limits are designed to provide reasonable protection against harmful interference in a residential installation.

This equipment generates, uses, and can radiate radio frequency energy and, if not installed and used in accordance with the instructions may cause harmful interference to radio communications. However, there is no guarantee that interference will not occur in a particular installation. If this equipment does cause harmful interference to radio or television reception, which can be determined by turning the equipment off and on, the user is encouraged to try to correct the interference by one or more of the following measures:

- Reorient or relocate the receiving antenna.
- Increase the separation between the equipment and receiver.
- Connect the equipment into an outlet on a circuit different from that to which the receiver is connected.
- Consult the dealer or an experienced radio/TV technician for help.



Limited Warranty

This Nice product is warranted to the original consumer against defects in material and workmanship by Nice North America LLC:

MODEL	ELECTRONICS & BATTERY	MECHANICAL	MOTOR
1461J-01	1 year	5 years	Lifetime

This product is warranted to the original consumer against defects in material and workmanship for the periods mentioned above. Nice North America will repair, or at its option, replace, any device that it finds requires service under this warranty, and will return the repaired or replaced device to the consumer at Nice North America's cost. Devices must be sent to Nice North America for service at owner's expense. This warranty does not apply to damage to the product from negligence, abuse, abnormal usage, misuse, accidents, normal wear or tear or due to failure to follow Seller's instructions, or arising from improper installation, storage or maintenance. In no event will Nice North America be responsible for incidental, compensatory, punitive, consequential, indirect, special or other damages. The remedies provided by this warranty are exclusive. Some states do not allow the exclusion or limitation of incidental and consequential damages, so the above limitation or exclusion may not apply to you. Any warranties implied by law are limited to the time periods set forth above. Some states do not allow limitations on how long an implied warranty lasts, so the above limitation may not apply to you. This warranty gives you specific legal rights, and you may also have other rights which vary from state to state.

For warranty service and shipping instructions please contact Nice North America Technical Services at 760-438-7000. Prior to a Return Authorization number being approved and generated, troubleshooting will be required with a Nice North America technical services representative. In order to be protected by this warranty, save your proof of purchase or formal bill of sale as it may be required should service be needed. Contact Nice North America Technical Services for troubleshooting and consideration of a Return Authorization and other important details. For additional information on our warranty policies please reference <https://niceforyou.support/>

Warning

Changes or modifications not expressly approved by the manufacturer could void the user's authority to operate the equipment.

Table des matières

Notes de sécurité importantes	25
Instructions pour les portes sectionnelles uniquement	25
Description du produit et utilisation prévue	26
Spécifications techniques	26
Identification du produit	26
Dimensions totales	26
Composants	27
Accessoires	27
Installation	28
Vérifier l'équilibre de la porte	28
Installation de l'accouplement d'arbre de la porte	28
Sécuriser 1461J	28
Position de montage	28
Déconnexion de la porte du moteur	29
Ajustez la longueur des cordes à la bonne hauteur	29
Accessoires de connexion et alimentation CA	30
Raccordements électriques – Vérifications préliminaires	30
Installer la station murale	31
Fixation de la station murale	31
Raccordement d'un boîtier mural	31
Installation du faisceau de sécurité	32
Pré-réglage des boîtiers	32
Câblage des poutres	33
Installation de verrou électronique (facultatif)	34
Fonctionnement manuel du verrou électronique (facultatif)	35
Alignement du faisceau photo-électrique infrarouge	36
Faisceau de sécurité	36
Ajustement des limites d'ouverture et de fermeture	36
Définir la limite OUVRIRE et FERMER limites à l'aide des boutons intégrés	37
Définir la limite de FERMETURE à l'aide des boutons intégrés	37
Configuration de la force de la porte automatique	37
Test du système d'inversion de mouvement	37
Connexion de la batterie	38
Télécommandes	38
Programmation des émetteurs	39
Pour ajouter ou supprimer un clavier distant ou optionnel	39
Suppression d'un émetteur	39
Suppression de tous les émetteurs	39
Essai	39
Remplacement de la pile de la télécommande	39
Installation du boîtier de commande mural	40
Test de la puissance du signal Wi-Fi avec votre téléphone intelligent	40
Voyants lumineux du boîtier de commande mural	40
Installation de l'application Nice G.O. Homeowner Smartphone	41
Téléchargez, enregistrez-vous et activez l'application	41
Connecter l'application Opener Nice G.O.	41
Avertissement de sécurité avant fermeture	41
Utilisation de l'ouvre-porte de garage	41
Ouverture de la porte	42
Fermeture de la porte	42
Arrêt de la porte à mi-course	42
Verrouillage de vacances pour plus de sécurité	42
Contrôler la lumière de l'opérateur	42
Entretien de l'ouvre-porte de garage	43
Après avoir effectué l'entretien de l'ouvre-porte	43
Réinitialisation	43
Dépannage	44
Avis FCC et IC	45
Garantie limitée	45
Avertissement	45

Instructions pour les portes sectionnelles uniquement

Veuillez lire attentivement les instructions! Cet ouvre-porte de porte est conçu pour fournir un service sûr et fiable s'il est installé et testé comme décrit dans ces instructions. Une porte est le plus gros appareil mécanique d'une résidence. Des précautions doivent être prises pour éviter les blessures, voire la mort, lors de l'installation et du fonctionnement de la porte et de l'ouvre-porte de porte.

LES FORMATS SUIVANTS SONT UTILISÉS POUR LES NOTES DE SÉCURITÉ DANS CES INSTRUCTIONS.

⚠ AVERTISSEMENT ⚠

Ce type de note d'avertissement est utilisé pour indiquer d'éventuels risques mécaniques pouvant entraîner des blessures graves, voire la mort.

⚡ AVERTISSEMENT ⚡

Ce type de note d'avertissement est utilisé pour indiquer d'éventuels risques de choc électrique pouvant entraîner des blessures graves, voire la mort.

⚠ ATTENTION ⚠

Ce type de note d'avertissement est utilisé pour indiquer la possibilité de dommages à la porte de garage ou à l'ouvre-porte de porte de garage.

Ce système d'ouvre-porte est équipé d'une fonction de fonctionnement sans surveillance. La porte peut se déplacer de manière inattendue.

INSTRUCTIONS IMPORTANTES DE SÉCURITÉ POUR L'INSTALLATION

⚠ AVERTISSEMENT ⚠

POUR RÉDUIRE LE RISQUE DE BLESSURES GRAVES OU DE MORT, CONSULTEZ CES ÉTAPES DE SÉCURITÉ POUR L'INSTALLATION AVANT DE PROCÉDER.

1. LISEZ ET SUIVEZ TOUTES LES INSTRUCTIONS D'INSTALLATION.
2. Installez uniquement sur une porte sectionnelle correctement équilibrée. Une porte mal équilibrée pourrait entraîner des blessures graves, voire la mort. Les réparations aux câbles, aux ensembles de ressorts et à tout autre matériel doivent être effectuées par un technicien de service qualifié avant d'installer l'ouvre-porte.
3. Désactivez toutes les serrures et retirez toutes les cordes connectées à la porte avant d'installer l'ouvre-porte. Les cordes reliées à une porte peuvent provoquer un enchevêtrement et la mort.
4. **a)** Installez l'opérateur de porte à au moins 2,44 m (8 pi) ou plus au-dessus du sol ; **OU b)** Si l'opérateur doit être installé à moins de 2,44 m (8 pi) au-dessus du sol, les pièces mobiles exposées doivent être protégées par des couvercles ou des protections fournis par le fabricant de l'opérateur ; **OU c) (a) et (b).**
5. Ne connectez pas l'ouvre-porte à la source d'alimentation avant d'y être invité.
6. Placez le poste à bouton-poussoir à portée de vue de la porte, à une hauteur minimale de 5 pieds (1,5 m), hors de la portée de jeunes enfants. Placez la station à bouton-poussoir loin de toutes les pièces mobiles de la porte.
7. Installez l'étiquette de sécurité de l'utilisateur sur le mur adjacent à la station à bouton-poussoir.
8. Une fois l'installation terminée, la porte doit s'inverser lorsque le faisceau de sécurité infrarouge est bloqué.
9. Ne portez pas de montre, de bague ou de vêtements amples lors de l'installation ou de l'entretien d'un ouvre-porte. Des bijoux ou des vêtements amples peuvent se coincer dans le mécanisme de la porte de garage ou dans l'ouvre-porte.
10. DÉBRANCHEZ L'ALIMENTATION ÉLECTRIQUE DE L'OUVRE-PORTE AVANT D'EFFECTUER DES RÉPARATIONS OU DE RETIRER LE COUVERCLE.
11. Déconnexion de la porte de l'ouvre-porte : avec la porte dans n'importe quelle position (de préférence fermée), tirez délicatement la poignée de déverrouillage rouge. SOYEZ PRUDENT SI LA PORTE EST OUVERTE. Une porte ouverte ou partiellement ouverte peut tomber rapidement si elle est déconnectée de l'ouvre-porte. Ne laissez personne s'approcher de la porte.
12. Utilisez cet ouvre-porte uniquement avec une porte basculante sectionnelle ne dépassant pas 14 pieds de hauteur (4,3 m).
13. **CONSERVEZ CES INSTRUCTIONS.**

⚠ IMPORTANT ⚠

CETTE INSTALLATION DE L'OPÉRATEUR 1461J NE DOIT ÊTRE INSTALLÉE QUE PAR UN PROFESSIONNEL DES PORTES DE GARAGE QUALIFIÉ.

IL EST DE LA RESPONSABILITÉ DE L'INSTALLATEUR DE S'ASSURER QUE TOUTES LES INSTALLATIONS DE PORTES DE GARAGE AUTOMATISÉES SONT CONFORMES À LA NORME UL-325. NE PROCÉDEZ PAS À CETTE INSTALLATION SI VOUS N'ÊTES PAS FORMÉ ET CONSCIENT DE CES EXIGENCES ET DIRECTIVES.

Description du produit et utilisation prévue

L'ouvre-porte résidentiel 1461J est destiné à être utilisé sur :

- les portes levantes standard jusqu'à 14 pieds (2,3 m) de haut avec des tambours de 4 po à 6 po (10 à 15 cm)
- les portes levantes verticales jusqu'à 14 pieds (2,3 m) de haut
- les portes sectionnelles jusqu'à 18 pieds (5,5 m) de largeur
- **les portes jusqu'à 850 livres (385 kg)**
- les portes avec barre de torsion de 1 po (2,5 cm) de diamètre
- La superficie totale de la porte ne doit pas dépasser 180 pieds carrés (16,7 m²)

REMARQUE : Non compatible avec les treuils à enroulement inversé.

Spécifications techniques

Code	Description
1461J-01	Moteur 24 VCC, avec encodeur universel pour portes sectionnelles résidentielles jusqu'à 14 pieds (4,3 mètres) de hauteur.
Données électriques	
Alimentation (CA 60 Hz)	115 V
Intensité (A)	1,6
Watts (W)	350
Données de performance	
Vitesse (tr/min)	30
Couple	37 pi-lb (50 Nm)
Cycle de service	maximum 10 cycles par heure
Données dimensionnelles et générales	
Niveau de protection	IP 40
Température de fonctionnement (°F/°C)	-4 à 122 °F (-20 à 50 °C)
Dimensions	4,5 x 11,7 x 14,8 pouces (115 x 298 x 375 mm)
Poids	23 livres. (10,5 kg)

Identification du produit

Dimensions totales

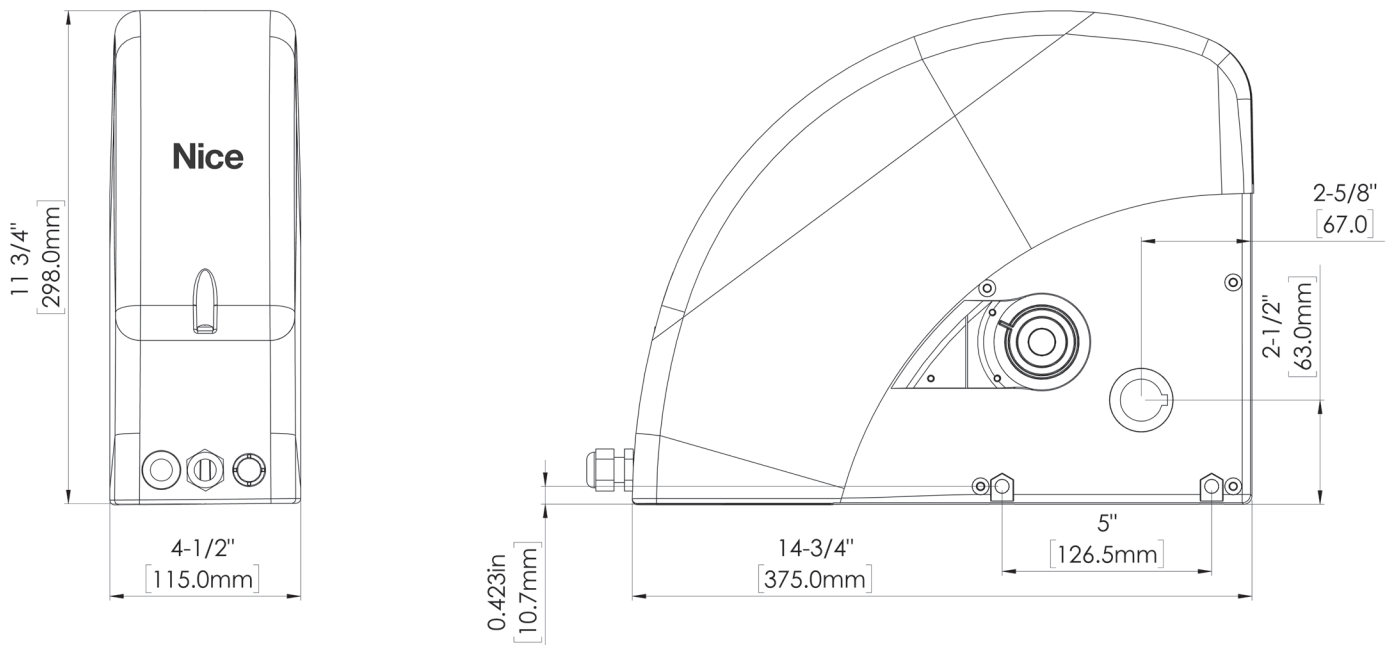





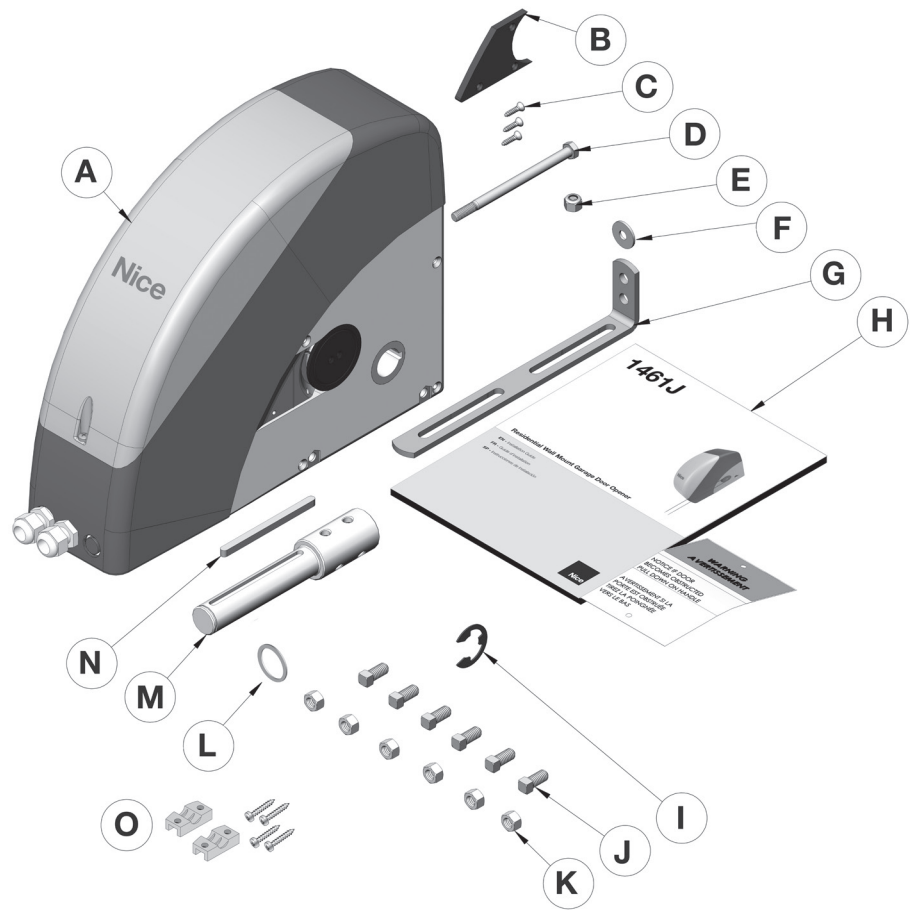

Composants

A	Moteur
B	Couverture (installation horizontale)
C	3 vis autotaraudeuses
D	Vis M8x130
E	Contre-écrou M8
F	Rondelle D8
G	Support de montage
H	Manuels et étiquettes de sécurité
I	Anneau de retenue
J	6 vis à tête carrée de 1/4 po
K	6 écrous hexagonaux 1/4 po
L	Grande rondelle
M	Adaptateur GAP13101
N	Clé
O	Ancrages (2), vis (4)



Accessoires

 <p>HAE00080 Boîtier mural 1 pièces/paquet</p>	 <p>MTS3 Émetteur à distance à 3 boutons 1 pièces/paquet</p>	 <p>HAE00079 Ensemble de faisceau de sécurité optique linéaire 1 pièces/paquet</p>	 <p>OXIMGC/A (préinstallé dans le moteur) Récepteur MégaCode 1 pièces/paquet</p>
 <p>MV00529 Verrou électronique 1 pièces/paquet</p>	 <p>PS124/US (préinstallé dans le moteur) Batterie de secours 1 pièces/paquet</p>	<p>Non inclus</p>  <p>DNT00094 Clavier</p>	

IMPORTANT : 1461J doit être installé avec la porte FERMÉE.

Installation

1

Vérifier l'équilibre de la porte

- 1) De l'extérieur du garage, ouvrir lentement la porte à fond à la main, puis la refermer à fond. Vérifier l'absence de blocage, de coincement ou de frottement. La porte doit se déplacer sans à-coup dans les deux sens.
- 2) Lever la porte d'environ la moitié de sa course. Lâcher la porte avec précaution, et vérifier qu'elle reste immobile. Elle doit rester immobile. Fermer la porte.
- 3) Fermer la porte.

IMPORTANT : Si la porte n'est pas équilibrée, ou si son déplacement se fait avec des à-coups, faire intervenir un réparateur de porte de garage compétent.

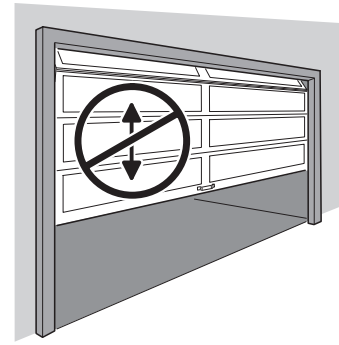

2

Installation de l'accouplement d'arbre de la porte

IMPORTANT : 1461J doit être installé lorsque la porte est fermée.

- 1) Faites glisser l'accouplement d'arbre (L) sur l'arbre de la porte, puis assemblez les six vis à tête carrée de 1/4 po (J) avec les six écrous hexagonaux de 1/4 po (K) et serrez.
- 2) Placez la clé de la machine (M) sur l'accouplement.
- 3) Faites tourner l'arbre pour aligner la rainure de clavette et le siège de clavette, puis insérez l'accouplement dans l'arbre de sortie du moteur (A). Terminez en ajoutant d'abord la rondelle (F), puis la bague de retenue (I) à l'extrémité de l'accouplement.

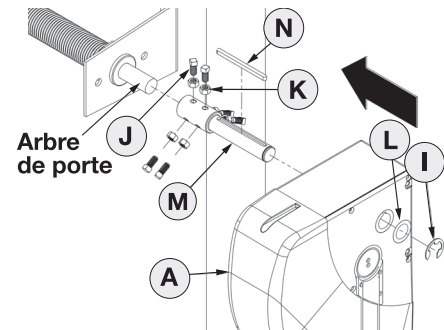

3

Sécuriser 1461J

- 1) Positionnez 1461J de manière à ce qu'il soit parallèle au mur, puis fixez le support (G) au moteur (A) à l'aide de la vis (D), de la rondelle (F) et de l'écrou (E) fournis.

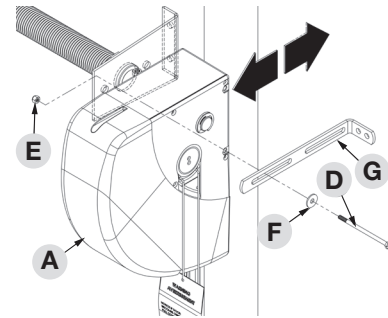

- 2) Fixez le support (G) au mur à l'aide de chevilles adaptées au matériau du mur (non fournies).

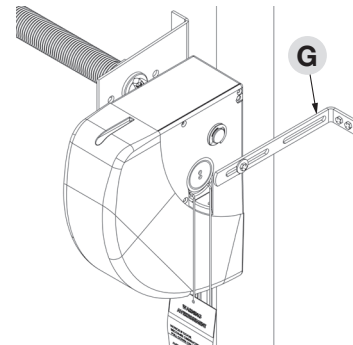

4

Position de montage

- 1) 1461J peut être installé en position horizontale à l'aide du mécanisme de déverrouillage fourni avec le kit. Il doit être fixé avec les trois vis dans la position indiquée, en veillant à faire passer les câbles de déverrouillage.

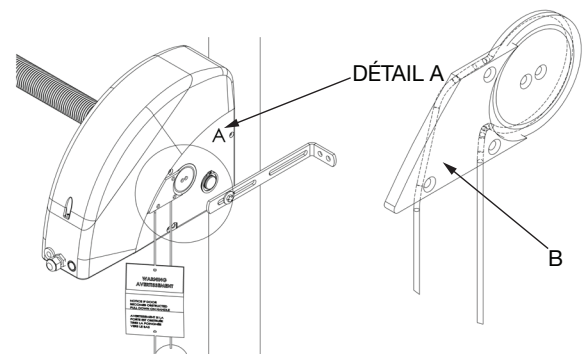

5

Déconnexion de la porte du moteur

Le moteur est équipé d'un dispositif de déverrouillage mécanique qui peut être utilisé pour ouvrir et fermer la porte manuellement.

L'opération manuelle ne doit être effectuée qu'en cas de panne de courant, de dysfonctionnements pendant le processus d'installation ou lors de l'entretien de routine par l'ouvre-porte.

Pour débrancher le moteur :

- 1) Il est préférable que la porte du garage soit complètement fermée.
- 2) Déverrouiller le verrou électronique (s'il est installé) en faisant glisser le levier de déverrouillage manuel en position ouverte.
- 3) Tirez sur la poignée de déconnexion rouge (A) du 1461J. La porte peut maintenant être ouverte et fermée manuellement.
- 4) Pour rebrancher le moteur, tirez sur la poignée grise (B).
- 5) Fixez les câbles avec les ancrages de câble (non inclus) pour éviter que les poignées ne s'emmêlent.

Le verrou électronique se réenclenchera automatiquement la prochaine fois que la porte sera actionnée électriquement (et non manuellement).

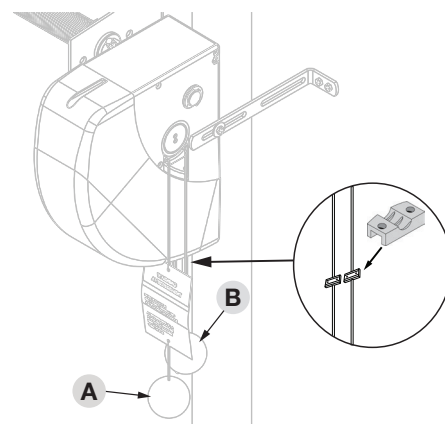

Ajustez la longueur des cordes à la bonne hauteur

- 1) Ouvrez la poignée de déconnexion à l'aide d'un tournevis à tête plate pour séparer les deux moitiés.



- 2) Coupez le cordon de déconnexion de manière à ce qu'il soit à portée de main, mais à au moins 6 pieds (1,83 m) au-dessus du sol.
- 3) Avec la moitié supérieure de la poignée sur le cordon, faites un nœud en bas pour vous assurer que la poignée est maintenue en place.
- 4) Rattachez la moitié inférieure de la poignée et répétez les étapes ci-dessus pour l'autre poignée.
- 5) Assurez-vous que la poignée grise est située derrière la poignée rouge.
- 6) Utilisez les serre-câbles inclus pour sécuriser les poignées de déconnexion. Assurez-vous que les serre-câbles sont installés à au moins 12 po au-dessus des boules de déconnexion et qu'ils n'obstruent pas le mouvement.



Accessoires de connexion et alimentation CA

⚡ AVERTISSEMENT ⚡

Pour éviter toute électrocution ou incendie, l'installation et le câblage doivent être conformes aux codes locaux de l'électricité et du bâtiment.

⚡ AVERTISSEMENT ⚡

Pour réduire le risque de choc électrique, cet ouvre-porte est équipé d'une broche de mise à la terre. Cette fiche ne peut être insérée que dans une prise de courant de type mise à la terre. Si la fiche ne rentre pas dans la prise, contactez un électricien qualifié pour qu'il installe la prise adéquate. Ne modifiez en aucun cas la fiche.

Raccordements électriques – Vérifications préliminaires

⚡ Tous les raccordements électriques doivent être effectués avec le système débranché du réseau électrique principal et la batterie de secours (le cas échéant) débranchée.

! Les opérations de raccordement doivent être effectuées uniquement par du personnel qualifié.

Pour réaliser les raccordements électriques :

- 1) Desserrez (mais n'essayez pas de retirer) la vis de retenue, puis ouvrez le capot de protection (A) en le soulevant.
- 2) Le capot de protection peut être retiré pour un accès plus facile aux raccordements. Pour le retirer, pressez doucement les deux charnières blanches ensemble. Assurez-vous que le capot de protection est réinstallé une fois l'installation terminée et avant la mise sous tension.

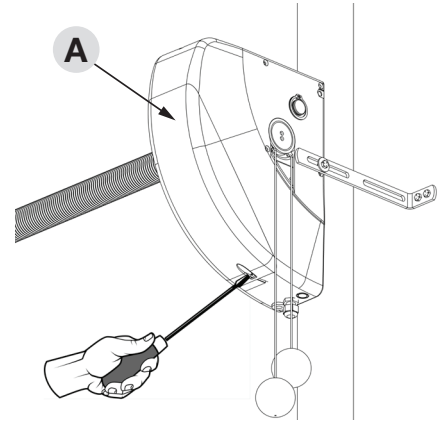

- 3) Insérez les câbles accessoires dans les bornes appropriées (détaillées dans les pages suivantes), en laissant dépasser une longueur de 8 à 12 pouces (20 à 30 cm) de plus que nécessaire. Les bornes sont amovibles pour faciliter l'installation.
- 4) Après avoir connecté les câbles accessoires, utilisez un serre-câble (non inclus) pour maintenir ensemble les câbles entrant dans le moteur, puis placez un deuxième serre-câble légèrement au-dessus du trou d'entrée des câbles.

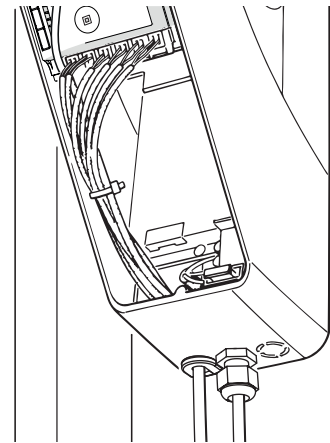

Installer la station murale

⚠ AVERTISSEMENT ⚠

Des enfants faisant fonctionner ou jouant avec un ouvre-porte de garage peuvent se blesser eux-mêmes ou quelqu'un d'autre. La porte du garage peut causer des blessures graves ou la mort. Ne pas laisser d'enfant se servir d'une télécommande ni du boîtier de commande mural. Installer le boîtier de commande mural hors de portée des enfants, et à l'écart de toutes les pièces en mouvement de la porte. Il est impératif que la porte soit visible du boîtier de commande mural. Une porte de garage en mouvement risque de blesser les personnes se trouvant en-dessous. Ne faire fonctionner la porte que quand elle est correctement réglée, qu'elle est clairement visible et qu'il n'y a pas d'obstacles à son déplacement.

REMARQUE : L'ouvre-porte est livré avec du fil 22 AWG à 2 conducteurs pour le boîtier de commande mural et les boîtiers photo-électriques. Utiliser soit ce fil soit le câblage éventuellement existant de l'installation. Pour obtenir du fil supplémentaire, prendre contact avec Entrematic et demander le jeu de fil et de 24 agrafes modèle HAE00009.

NOTE d'UL : Les fils basse tension Catégorie 2 utilisés avec cet ouvre-porte doivent impérativement être de type CL2, CL2P, CL2R homologués par l'UL, ou des fils CL2X ou autre disposant d'une cote électrique, mécanique et d'inflammabilité équivalente ou supérieure. CAT-5 and CAT-6 cables do not meet these requirements.

- 1) Dénuder l'isolant sur 13 mm (0,5 po) et raccorder un fil à chacune des deux bornes en face arrière du boîtier de commande mural.
- 2) Mesurez et marquez la distance pour monter la station murale à au moins 1,5 m au-dessus du sol.

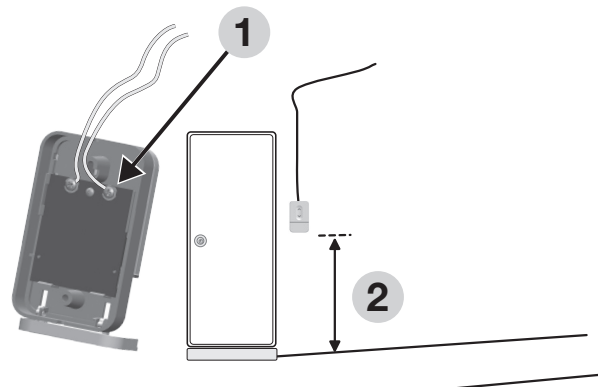

Fixation de la station murale

- 1) Utilisez les vis fournies pour monter la station murale près d'une porte d'accès à une hauteur minimale de 1,5 mètre (Voir l'AVERTISSEMENT (ci-dessus) qui exprime l'importance de la hauteur minimale.)
- 2) Fixez la première vis à l'endroit souhaité, puis suspendez la station murale.
- 3) Fixez solidement la station murale à l'aide de la vis inférieure.
- 4) Pour les installations non précâblées, acheminez le fil (fourni) à l'arrière de l'opérateur. Utilisez des agrafes isolées (non fournies) pour fixer le fil. Les agrafes doivent chevaucher les deux fils pour éviter les courts-circuits électriques.
- 5) Appliquez l'étiquette d'avertissement de sécurité de l'utilisateur sur le mur à côté de la station murale. Utilisez des agrafes ou des punaises pour que l'étiquette reste en place.

REMARQUE : La station murale est également dimensionnée pour être montée sur une boîte standard à simple gang.



Raccordement d'un boîtier mural

- 1) Coupez le fil du boîtier mural environ 8 à 12 pouces (2,5 à 3,5 cm) plus long que nécessaire pour atteindre les terminaux de l'ouvre-porte. Dénudez 1/2 po (1,25 cm) d'isolant.
- 2) Connecter les fils de la boîte mural aux bornes SBS de l'opérateur.
- 3) Assurez-vous que le cavalier installé en usine sur les bornes STOP est en place.
- 4) Appliquez l'étiquette d'instructions de sécurité pour l'utilisateur sur le mur à côté du boîtier mural. Utilisez des agrafes ou des punaises pour fixer l'étiquette de façon permanente.

IMPORTANT : NE BRANCHEZ PAS L'OUVRE-PORTE À CE MOMENT!

⚠ AVERTISSEMENT ⚠

Des personnes, en particulier des enfants, pourraient être tuées par une porte qui se ferme sans un système de détection d'obstacles optique à faisceau de sécurité correctement installé et réglé.

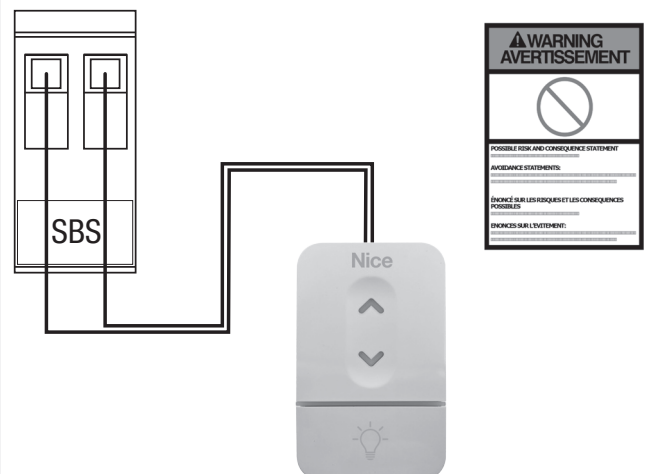

8

Installation du faisceau de sécurité

REMARQUE : Il est impératif que le faisceau infrarouge des boîtiers photo-électriques ne soit bloqué ni par la porte ni par ses éléments de fixation. Le cas échéant, installer des entretoises en bois entre les supports de cellules et le mur afin d'obtenir l'espacement correct.

⚠ AVERTISSEMENT ⚠

Pour la protection des jeunes enfants, ne pas installer le faisceau de sécurité à une hauteur inférieure ou supérieure à celle indiquée.

1) Assembler deux supports de boîtiers photo-électriques à l'aide des quatre ferrures en L, d'une vis de 1/4"-20 x 11/16" po et d'un écrou type Keps à rondelle intégrée de 1/4"-20 po par support.

2) Positionner les supports de boîtiers photo-électriques ainsi montés de sorte que l'axe du faisceau soit situé à 5,5 po au-dessus du plancher. Veiller, à l'aide des repères gravés, à ce que les supports ainsi réalisés soient de longueurs identiques.

3) Faire des repères pour les vis de fixation des supports.

REMARQUE : Le boîtier récepteur (celui ayant 2 voyants) doit être monté du côté « ombre » de la porte, pour que sa lentille soit à l'abri du soleil.

4) Percer 2 avant-trous de 3/16 pouce aux emplacements repérés.

5) Fixer les supports à l'aide de 2 tire-fond de 1/4 x 1,25 po serrés avec une douille de 7/16 po.

6) Emboîter les boîtiers émetteur et récepteur dans les trous des supports de sorte que leurs lentilles soient face à face.

7) Tourner les boîtiers jusqu'à ce que leurs pattes à ressort s'enclenchent dans une encoche des supports. Pour protéger les boîtiers des chocs, il est conseillé de les monter du côté intérieur des supports, comme indiqué.

IMPORTANT : Veiller à cheminer les fils des boîtiers photo-électriques à l'écart des pièces mobiles de la porte ou de l'ouvre-porte.

Pré-réglage des boîtiers

1) Les pattes à ressorts'enclenchent dans lesencoches pour les maintenir.

2) Régler les boîtiersde sorte que leurslentilles soienten vis-à-vis.

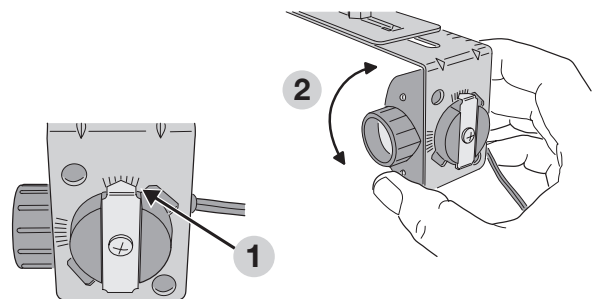
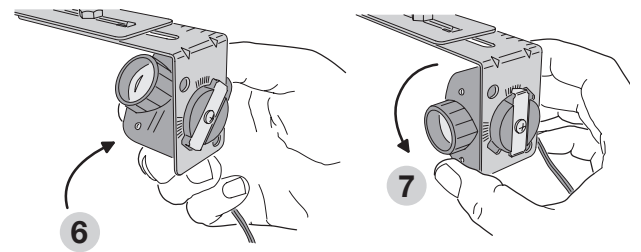
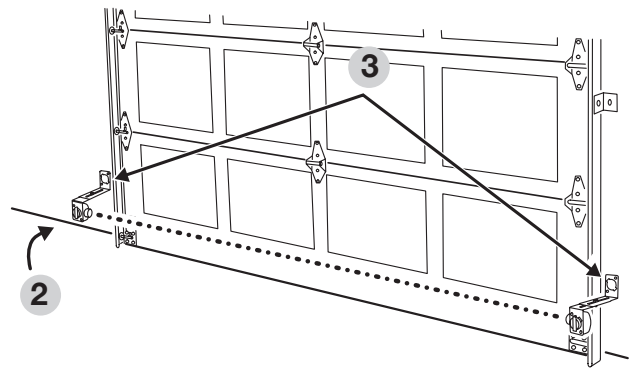
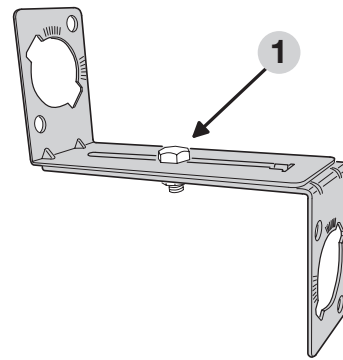

Câblage des poutres

- 1) Pour les installations non précâblées, acheminez le fil de la poutre (du côté de la porte opposé à 1461J) le long du mur au-dessus du matériel de la porte, puis à travers la porte jusqu'au moteur. Acheminez le fil de l'autre poutre (du même côté de la porte que 1461J) le long du mur jusqu'au moteur. Coupez les fils de 8 à 12 pouces (2,5 à 3,5 cm) de plus que nécessaire pour atteindre les bornes de l'ouvre-porte. Dénudez 1/2 po (1,25 cm) d'isolant à l'extrémité des fils.
- 2) Fixez tous les fils au mur avec des agrafes isolées (non fournies). Les agrafes doivent chevaucher les deux fils pour éviter les courts-circuits.

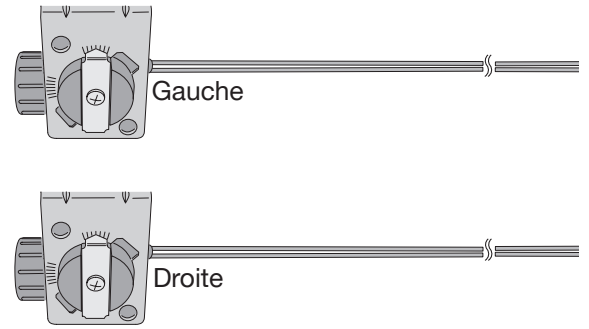

- 3) Sur l'ouvre-porte, torsadez ensemble un fil de chaque paire, puis tordez ensemble l'autre fil de chaque paire.
- 4) Fixez chaque connexion torsadée aux bornes PHOTO de l'ouvre-porte.

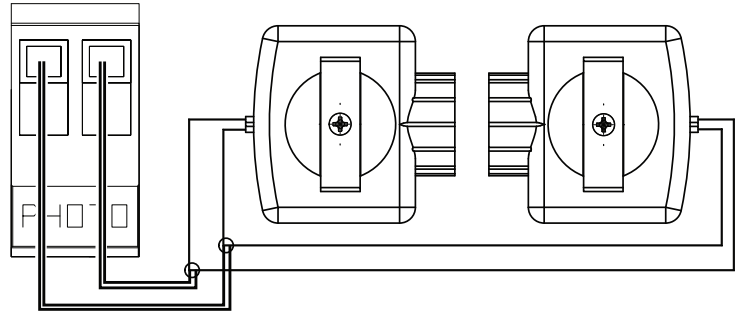

9

Installation de verrou électronique (facultatif)

- 1) Positionnez l'autocollant du gabarit de perçage au milieu du rail de porte, du côté de la porte où le moteur est installé.
- 2) Veillez à ce que le repère central « Drill 1/2 » soit situé à environ 3 pouces au-dessus d'un rouleau et à ce que l'étiquette « TOP » soit orientée dans la bonne direction.

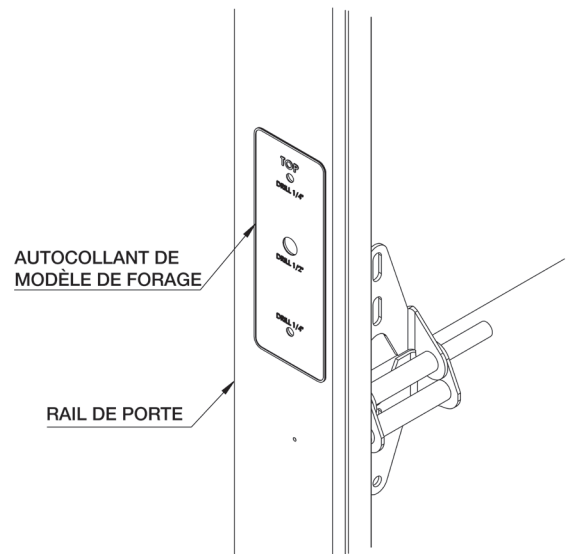

- 3) Percez le rail de porte en utilisant les dimensions de perçage indiquées sur l'autocollant.

REMARQUE : il est recommandé d'utiliser un foret étagé.

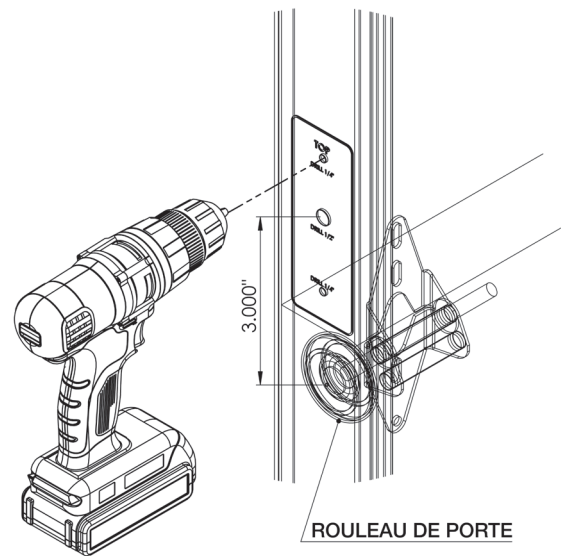

- 4) Assemblez avec les écrous et vis fournis (comme indiqué sur le schéma).

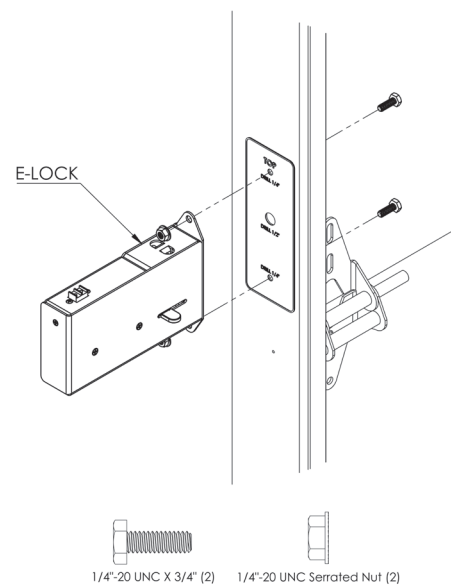

- 5) Connectez une extrémité du fil fourni aux bornes du verrou électronique, puis connectez l'autre extrémité des fils à la borne ELS dans 1461J.

REMARQUE : L'opérateur peut maintenant être connecté à l'alimentation. Connectez l'alimentation à l'ouvre-porte et connectez l'alimentation CA à la prise murale.

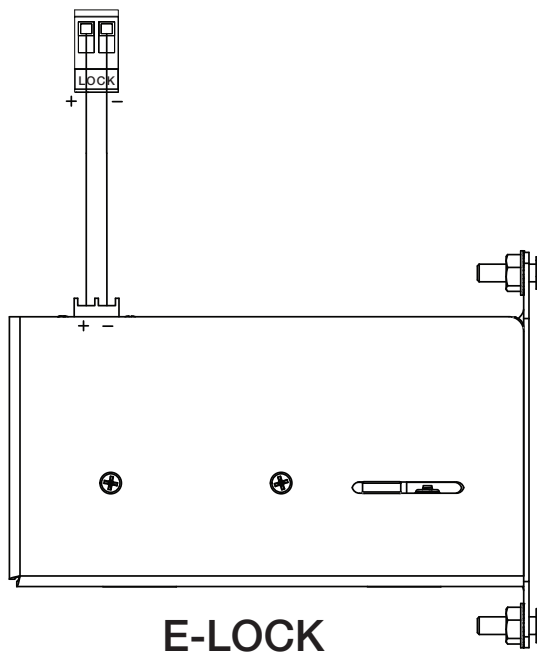

Fonctionnement manuel du verrou électronique (facultatif)

Il est préférable que la porte du garage soit complètement fermée.

- 1) Désengagez le verrou électronique en faisant glisser le déverrouillage manuel en position ouverte (loin de la porte).

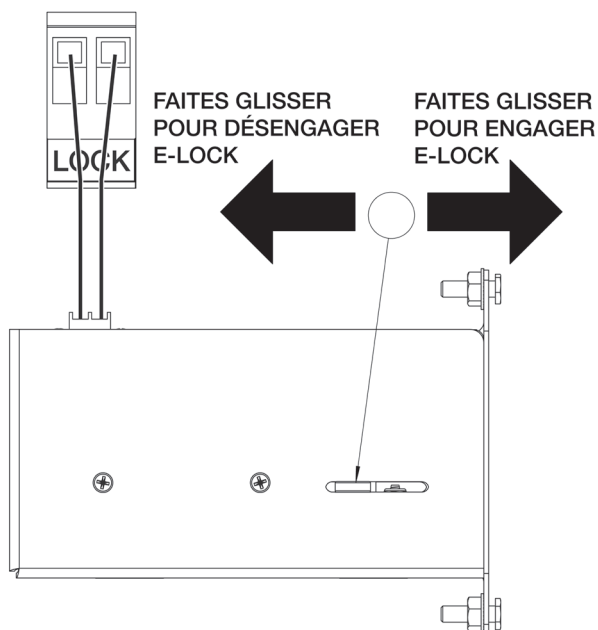

- 2) Tirez sur la poignée de déconnexion rouge (A) du 1461J. La porte peut maintenant être ouverte et fermée manuellement.
- 3) Pour rebrancher le moteur, tirez sur la poignée grise (B). Le verrou électronique se réenclenchera lorsque la porte du garage se fermera à l'aide du boîtier mural.

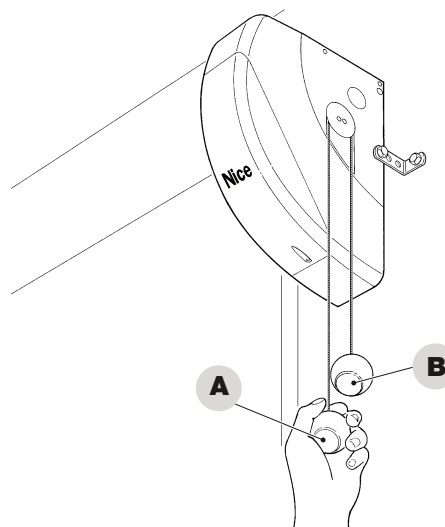

10

Alignement du faisceau photo-électrique infrarouge

Le faisceau photo-électrique se compose de deux éléments : un émetteur et un récepteur. L'émetteur produit un faisceau infrarouge étroit qui traverse le bas de l'ouverture de la porte, jusqu'au récepteur. Si un objet obstrue le faisceau infrarouge pendant la fermeture de la porte, celle-ci s'arrête puis s'ouvre complètement (la lampe de l'ouvre-porte clignote alors trois fois). **Par mesure de sécurité, l'ouvre-porte ne tient compte des signaux d'aucune télécommande quand la porte est ouverte et que le faisceau photo-électrique est obstrué ou mal aligné. Dans ce cas, on peut quand même fermer la porte par un appui maintenu sur le bouton fléché du boîtier de commande mural, en s'assurant que la porte est bien visible.**

⚠ AVERTISSEMENT ⚠

Avec la porte fermée, désolidariser le chariot de la chaîne ou de la courroie pendant ces essais d'alignement, en tirant sur la poignée rouge de déconnexion.

⚠ AVERTISSEMENT ⚠

L'absence d'essai et de réglage du système de sécurité d'une porte de garage peut causer une blessure grave ou la mort lors de la fermeture de celle-ci. Répéter cet essai une fois par mois, et effectuer les réglages éventuels nécessaires.

Faisceau de sécurité

1) Vérifier que l'ouvre-porte est alimenté. Les voyants verts doivent être allumés.

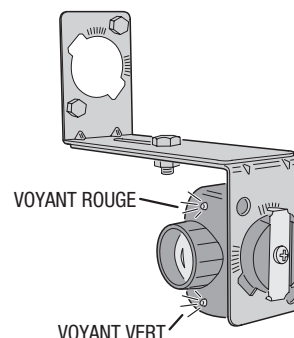

- 2) Si le voyant vert du boîtier récepteur est allumé mais que le voyant rouge est éteint, le récepteur est alimenté mais ne détecte pas le faisceau infrarouge provenant de l'émetteur. Le voyant rouge peut clignoter, si le faisceau est détecté partiellement. Ceci peut provenir d'un mauvais alignement ou d'un objet obstruant le faisceau. Régler les boîtiers émetteur et récepteur des cellules photo-électriques en observant le voyant rouge du récepteur (veiller à ne pas être sur le trajet du faisceau pendant le réglage).
- 3) Quand le voyant rouge reste allumé, faire pivoter l'émetteur vers le plafond, en arrêtant quand le voyant rouge du récepteur commence à clignoter.
- 4) Ramener le faisceau de l'émetteur à l'horizontale (parallèle au plancher), et s'arrêter dès que le voyant rouge du récepteur reste allumé fixe. Le faisceau est alors aligné correctement.

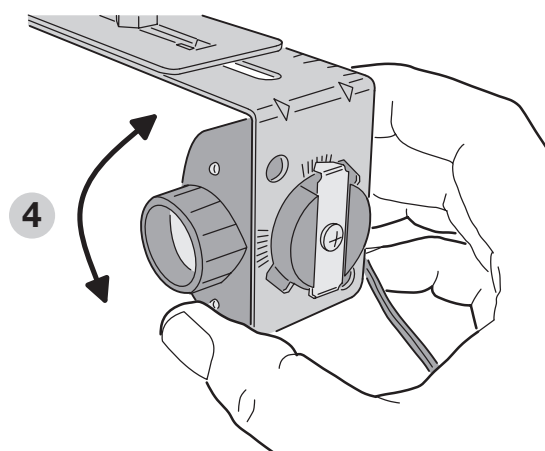

EXPLICATION DES VOYANTS DU DISPOSITIF

VOYANT VERT ALLUMÉ	SOUS TENSION
VOYANT VERT ÉTEINT	HORS TENSION
VOYANT ROUGE ALLUMÉ	FAISCEAU BON – SANS INTERRUPTION
VOYANT ROUGE ÉTEINT	FAISCEAU OBSTRUÉ OU MAL ALIGNÉ
VOYANT ROUGE VACILLANT	FAISCEAU MAL ALIGNÉ

REMARQUE : Si le voyant rouge du récepteur reste éteint, vérifier : 1) La propreté de la lentille du récepteur, 2) Que la lentille du récepteur est à l'abri du soleil, 3) L'absence de court-circuit (au niveau d'une agrafe ou des bornes de l'ouvre-porte) dans le câblage des cellules photo-électriques.

11

Ajustement des limites d'ouverture et de fermeture

IMPORTANT : LES LIMITES DOIVENT ÊTRE RÉGLÉES AVEC LA PORTE EN POSITION COMPLÈTEMENT FERMÉE

Lorsque l'alimentation est allumée et que les photocellules sont alignées, les DEL L3 et L4 clignoteront toutes les secondes. Cela indique que l'ouvre-porte est prêt pour la configuration des limites.

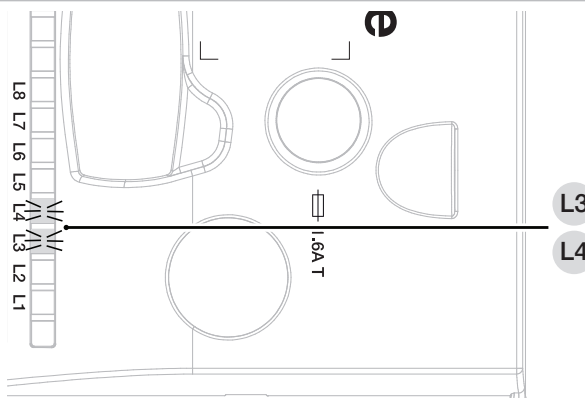

12

MODE DE PROGRAMMATION

L3 + L4 clignotant	mode de réglage des limites
L8 clignotant	mode de réglage de limite ouverte
L1 clignotant	mode de réglage de la limite de fermeture
L6 clignotant	La configuration de la force automatique de la porte doit être effectuée

Définir la limite OUVRIRE et FERMER limites à l'aide des boutons intégrés

Si aucune action n'est effectuée pendant 10 secondes lors du réglage des limites d'ouverture ou de fermeture, l'ouvre-porte revient au mode de réglage des limites. La lumière d'accueil reste éteinte pendant la procédure de réglage des limites.

- Pour définir la limite d'ouverture, maintenez ■ ou ▲ pendant 3 secondes.
- Appuyez et maintenez ▼ ou ▲ et pour déplacer la porte en position complètement ouverte.
- Maintenez ■ pendant 5 secondes pour confirmer la position ouverte.
- Après avoir défini la limite d'ouverture, l'opérateur passe automatiquement en mode de réglage de la limite de fermeture.

Définir la limite de FERMETURE à l'aide des boutons intégrés

- Appuyez et maintenez ▲ ou ▼ jusqu'à la porte en position complètement fermée.
- Maintenez ■ pendant 5 secondes pour confirmer la position fermée.

Une fois les deux limites définies, L6 clignotera, indiquant que la configuration de la force de la porte automatique doit être effectuée.

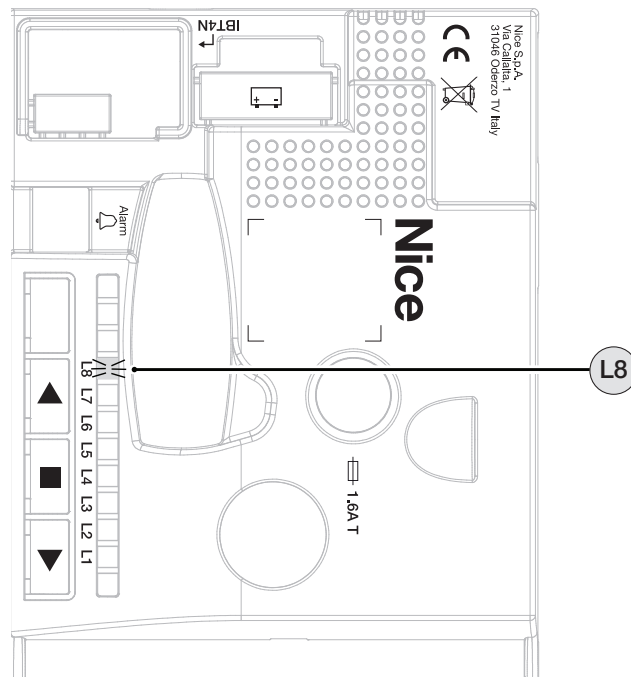

13

⚠ AVERTISSEMENT ⚠

la porte effectue 2.5 cycles lors de la configuration de la force de la porte automatique.

Configuration de la force de la porte automatique

- 1) Assurez-vous que L6 clignote.
- 2) Appuyez sur le bouton ▲ ou utilisez la station murale pour ouvrir la porte. La porte effectuera alors 2.5 cycles. Après avoir effectué 2.5 cycles, la porte reviendra en position complètement ouvrir et L8 restera allumé.

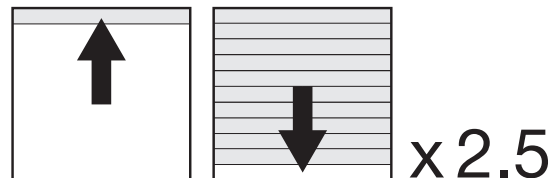

14

Test du système d'inversion de mouvement

L'ouvre-porte détermine la présence d'une obstruction s'il détecte un niveau de force supérieur au niveau prévu pendant un cycle de la porte. Si une obstruction est rencontrée pendant un cycle de fermeture, l'ouvre-porte et la porte s'arrêtent, puis celle-ci s'ouvre à fond. Si une obstruction est rencontrée pendant un cycle d'ouverture, l'ouvre-porte et la porte s'arrêtent.

- 1) Poser un morceau de planche de 2 x 4 po sur le plancher, à un endroit où il puisse être heurté par l'axe de la porte pendant la fermeture de celle-ci.
- 2) Vérifier que la porte repart bien dans l'autre sens après avoir heurté le morceau de bois. La porte doit impérativement repartir dans l'autre sens moins de deux secondes après avoir heurté le morceau de bois.

⚠ AVERTISSEMENT ⚠

Veiller à toujours effectuer un test du système d'inversion de mouvement après un réglage de l'ouvre-porte. EFFECTUER UN TEST DU SYSTÈME D'INVERSION DE MOUVEMENT UNE FOIS PAR MOIS.

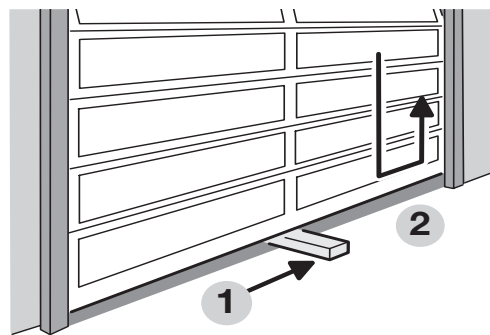

15

Connexion de la batterie

 Le raccordement électrique de la batterie à la centrale ne doit être effectué qu'après avoir effectué toutes les étapes d'installation et de programmation, car la batterie est une alimentation de secours.

- 1) Insérez l'autre extrémité du câble (C) dans l'unité de commande (D).

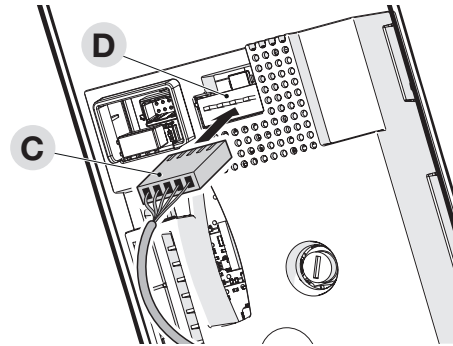

16

Télécommandes

L'ouvre-porte est fourni avec une télécommande à trois boutons (les deuxième et troisième boutons peuvent être utilisés pour commander un opérateur ou un portail supplémentaire s'il contient un récepteur Nice/Linear MegaCode®). Des télécommandes à un ou plusieurs boutons, des claviers et des récepteurs externes peuvent être achetés.

AVERTISSEMENT

Les enfants qui utilisent ou jouent avec un ouvre-porte de porte de garage peuvent se blesser ou blesser d'autres personnes. La porte de garage peut causer des blessures graves ou la mort. Ne permettez pas aux enfants de faire fonctionner la ou les télécommandes ou le boîtier mural. Une porte de garage en mouvement peut blesser ou tuer quelqu'un qui se trouve sous elle. N'activez l'ouvre-porte que lorsque la porte est clairement visible, libre d'obstructions et correctement ajustée.

1461J livré avec un récepteur radio MegaCode préinstallé.

Pour remplacer un récepteur :

- 1) Connectez l'antenne fournie à la borne 1 du récepteur, comme indiqué. En revanche, si la réception du signal radio doit être améliorée par l'installation d'une antenne externe avec un câble coaxial d'impédance 50 Ω (type RG58), le câble coaxial doit être connecté directement aux bornes 1 et 2 du récepteur.

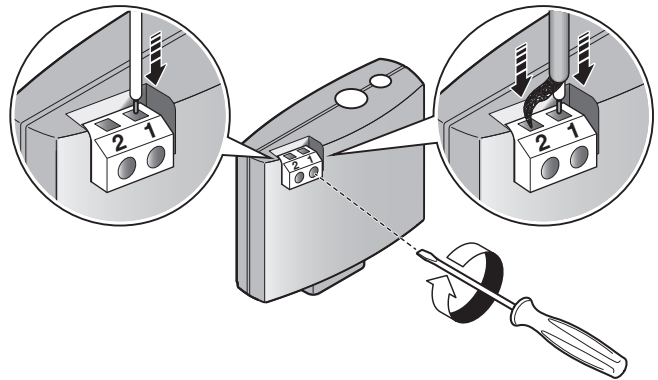

- 2) Insérez le récepteur (A) dans l'emplacement approprié (B) sur la carte électronique de l'unité de commande.

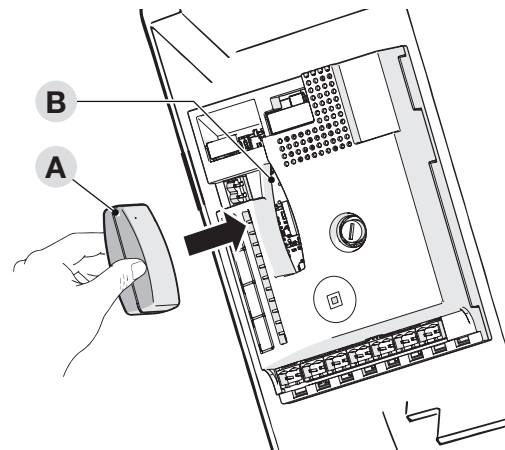

Programmation des émetteurs

REMARQUE : Une fois que la DEL **B** est allumée en ROUGE, l'émetteur doit être apparié dans les 15 secondes. Si la DEL ROUGE n'est plus allumée, revenez à l'étape 1.

Pour ajouter ou supprimer un clavier distant ou optionnel

- 1) Maintenez le bouton Programme enfoncé pendant 1 seconde. La DEL clignote une fois en rouge et reste allumée pendant environ 15 secondes. **Une touche de la télécommande ou un code de 1 à 6 chiffres du clavier doit être ajouté pendant que le voyant rouge est allumé.**
- 2) Appuyez et maintenez enfoncé le bouton de la télécommande souhaité ou le bouton de l'émetteur du clavier (⬇️). La DEL clignotera quatre fois en vert. Le voyant vert s'éteindra alors, indiquant que le processus d'appairage est terminé.
- 3) Répétez les étapes 1 et 2 pour ajouter des émetteurs supplémentaires.

Suppression d'un émetteur

- 1) Maintenez le bouton Programme enfoncé pendant une seconde. La DEL clignotera une fois en rouge et s'allumera pendant environ 15 secondes.
- 2) Appuyez et maintenez enfoncé le bouton de l'émetteur de la télécommande ou du clavier pendant 10 secondes. Relâchez ensuite le bouton.
- 3) La DEL clignotera en rouge 3 fois indiquant que l'émetteur a été supprimé.

Suppression de tous les émetteurs

- 1) Maintenez le bouton Programme enfoncé pendant 10 secondes.
- 2) La DEL clignotera 3 fois en rouge, indiquant que tous les émetteurs ont été supprimés.

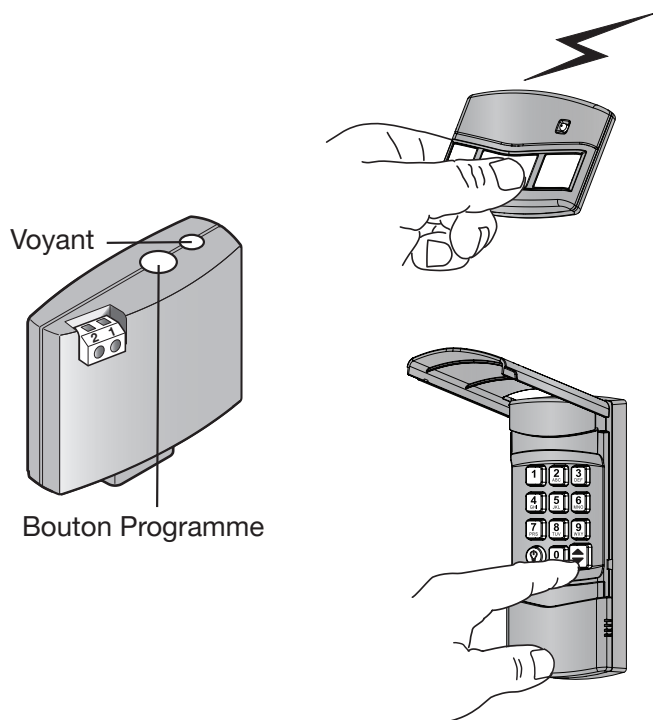

Essai

Éloignez-vous de la porte, appuyez sur le bouton de commande de la télécommande ou du clavier et vérifiez que l'opérateur démarre. **APPUYEZ À NOUVEAU SUR LE BOUTON DE LA TÉLÉCOMMANDE POUR ARRÊTER LA PORTE À MI-COURSE.**

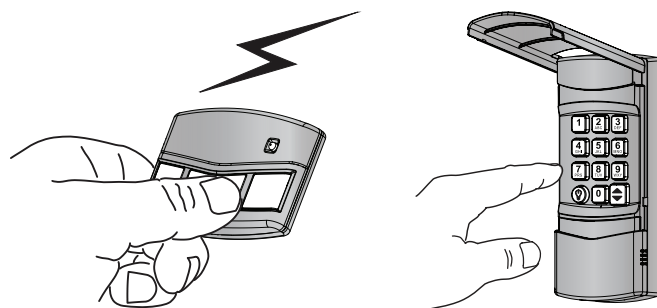

Remplacement de la pile de la télécommande

Quand le voyant bleu de la télécommande faiblit, ou ne s'allume plus à l'activation de celle-ci, il faut remplacer sa pile. Suivez les étapes de l'illustration.

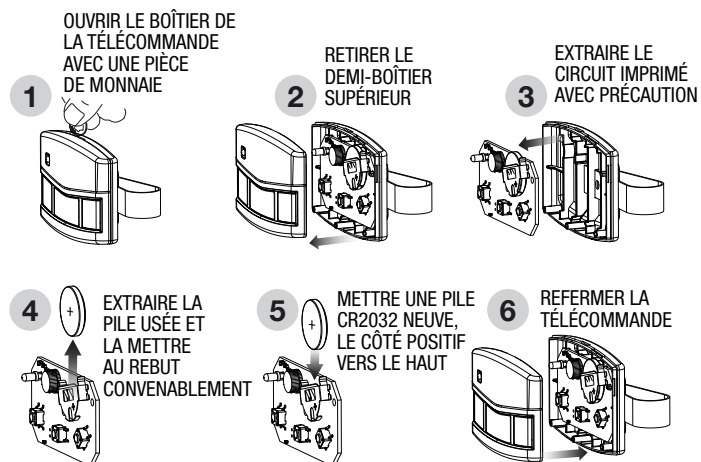

Installation du boîtier de commande mural

Ce boîtier de commande mural permet le fonctionnement de l'éclairage et de la porte à l'aide de boutons, mais il permet encore davantage en coopération avec nos applications Android ou iOS. Il peut gérer le fonctionnement de votre porte de garage, l'accès par votre famille, l'éclairage, et vous informer des éventuelles allées et venues quand vous êtes en déplacement.

Conditions

Pour utiliser le boîtier de commande mural avec l'application, il faut :

- **Un réseau Wi-Fi relié à internet ;**
- **Un signal Wi-Fi puissant dans le garage où le boîtier de commande mural sera installé et**
- **Un téléphone Android ou iOS.**

Test de la puissance du signal Wi-Fi avec votre téléphone intelligent

Si le téléphone indique au moins 2 barres pour le réseau Wi-Fi, le signal est suffisamment puissant. Dans le cas contraire, appliquer l'une des options ci-dessous pour augmenter la portée de votre Wi-Fi..

- **Rapprocher le routeur Wi-Fi du garage.**
- **Acheter un extenseur Wi-Fi.**



Il est indispensable que le boîtier de commande mural reçoive un signal de bonne qualité en provenance de votre routeur Wi-Fi.

Voyants lumineux du boîtier de commande mural

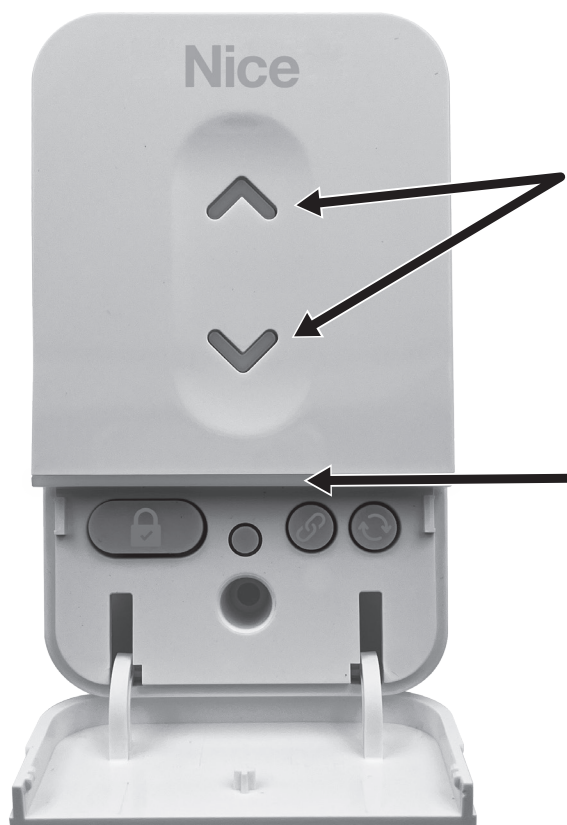

Le boîtier de commande mural est équipé de deux voyants lumineux. Le voyant lumineux du haut fournit des indications sur le mode « vacances ».

Voyant de mode vacances

ALLUMÉ	Fonctionnement normal. Mode vacances désactivé.
CLIGNOTANT	Mode vacances en service

Le voyant lumineux du bas indique l'état de la connexion Wi-Fi et du dispositif.

Voyant de connectivité Wi-Fi

ROUGE - Solide	Non jumelé, non connecté au point d'accès
ROUGE - Clignotement rapide	Mode d'appariement
BLEU - Clignote lentement	Couplé, mais impossible de se connecter au internet
MAGENTA - CLIGNOTEMENT RAPIDE	Mise à jour en direct
MAGENTA - SOLIDE	Redémarrage en direct
JAUNE - Clignotement rapide	Impossible de se connecter au Wi-Fi

19

Installation de l'application Nice G.O. Homeowner Smartphone

Téléchargez, enregistrez-vous et activez l'application

Utilisez le téléphone intelligent du propriétaire ou votre tablette pour consulter votre App Store afin de télécharger et installer l'application Nice G.O. Lors de la première utilisation, il vous sera demandé de vous enregistrer et de créer un compte. Une fois terminée, connectez avec les renseignements compt (code QR disponible ci-dessous).

Connecter l'application Opener Nice G.O

Tenez-vous près de la station murale Wi-Fi. Sur le téléphone intelligent du propriétaire, dans l'application Nice G.O., appuyez sur le signe plus en bas, à droite de l'écran, pour connecter appareil. Suivez les instructions Connect Your Device, dans l'application.

Avertissement de sécurité avant fermeture

Une fois qu'une station murale est associée à l'application Nice G.O., l'opérateur émet un avertissement avant fermeture avec un buzzer et un voyant clignotant avant la fermeture de la porte. Cette alerte de sécurité s'applique à toutes les commandes de fermeture, y compris celles de l'application Nice G.O., de la station murale ou de l'émetteur. Pour désactiver l'avertissement avant fermeture :

1. Supprimez l'appareil de l'application Nice G.O.
 2. Effectuez un cycle d'alimentation du moteur.
- **Si une batterie de secours est présente, assurez-vous qu'elle est déconnectée avant le cycle d'alimentation.**

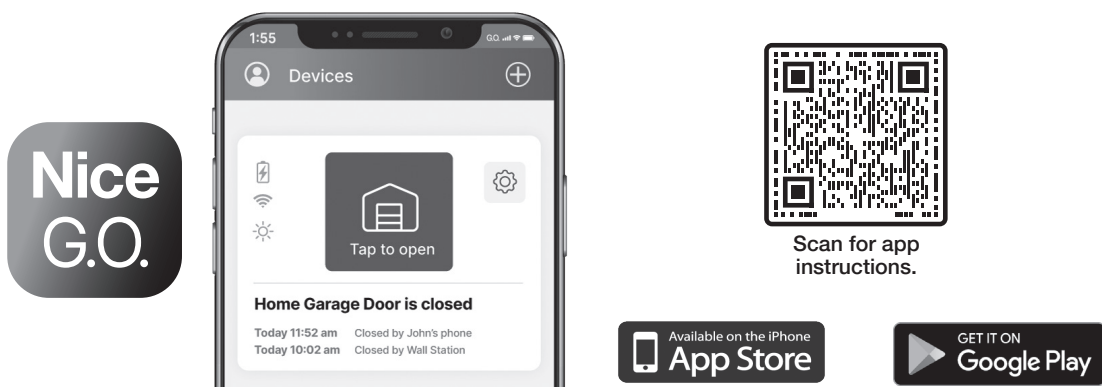

20

Utilisation de l'ouvre-porte de garage

INSTRUCTIONS DE SÉCURITÉ IMPORTANTES

⚠ AVERTISSEMENT ⚠

UNE PORTE DE GARAGE EN MOUVEMENT PEUT CAUSER DES BLESSURES OU ENTRAÎNER LA MORT POUR RÉDUIRE LE RISQUE DE MORT OU DE BLESSURE GRAVE :

1. LIRE ET RESPECTER LES INSTRUCTIONS D'INSTALLATION DANS LEUR TOTALITÉ.
2. NE JAMAIS LAISSER UN ENFANT FAIRE FONCTIONNER, OU JOUER, AVEC LES COMMANDES DE LA PORTE ! GARDER LA TÉLÉCOMMANDE HORS DE PORTÉE DES ENFANTS!
3. Toujours garder une porte en mouvement en vue, à l'écart des personnes et des objets jusqu'à sa fermeture complète. PERSONNE NE DOIT SE TROUVER SUR LA TRAJECTOIRE D'UNE PORTE EN MOUVEMENT.
4. NE JAMAIS SE METTRE SOUS UNE PORTE ARRÊTÉE ET PARTIELLEMENT OUVERTE.
5. Tester l'ouvre-porte une fois par mois. La porte du garage DOIT IMPÉRATIVEMENT repartir dans l'autre sens au contact avec un objet de 1,5 pouce d'épaisseur (ou un morceau de planche de 2 x 4 po posé à plat sous la porte au milieu de celle-ci) sur le plancher. En cas de réglage de la force ou de la fin de course, refaire l'essai de l'ouvre-porte. Un mauvais réglage de l'ouvre-porte risque d'entraîner une blessure grave ou la mort.
6. Si possible, ne se servir de la manette de déconnexion d'urgence que quand la porte est fermée. Faire très attention lors de l'emploi de cette poignée avec une porte ouverte. En effet, des ressorts affaiblis ou cassés risquent de causer une chute rapide de la porte, pouvant entraîner des blessures ou la mort.
7. MAINTENIR LES PORTES DE GARAGE ÉQUILIBRÉES CORRECTEMENT. (Voir le chapitre **Entretien de l'ouvre-porte de garage, p. 42**) Un défaut d'équilibrage de la porte risque d'entraîner des blessures graves ou la mort. Faire effectuer les réparations éventuelles nécessaires aux câbles, ressorts et autres éléments de la porte par un technicien compétent.
8. Cet opérateur est équipé d'une fonction de fonctionnement sans surveillance. La porte pourrait bouger de manière inattendue. PERSONNE NE DEVRAIT TRAVERSER LE CHEMIN DE LA PORTE MOBILE.

9. CONSERVER CES INSTRUCTIONS.

Ouverture de la porte

Avec la porte en vue, appuyer sur le bouton du boîtier de commande mural, ou sur le bouton affecté à l'ouvre-porte sur la télécommande, ou saisir un code valable et appuyer sur le bouton MONTÉE/DESCENTE du clavier mural.

À l'activation de l'ouvre-porte, son éclairage s'allume et l'ouverture de la porte commence.

La porte s'ouvre jusqu'à ce que sa limite d'ouverture soit atteinte. En cas de rencontre de la porte avec un obstacle pendant son ouverture, elle s'arrête et l'éclairage de l'ouvre-porte clignote quatre fois.

L'éclairage de l'ouvre-porte reste allumé pendant environ cinq minutes après l'arrêt de la porte.

BOÎTIER DE
COMMANDE MURAL



- OR -

TÉLÉCOMMANDE



CLAVIER
SANS FIL



- OR -

Fermeture de la porte

Avec la porte en vue, appuyer sur le bouton du boîtier de commande mural, ou sur le bouton affecté à l'ouvre-porte sur la télécommande, ou saisir un code valable et appuyer sur le bouton MONTÉE/DESCENTE du clavier mural.

À l'activation de l'ouvre-porte, son éclairage s'allume et la fermeture de la porte commence.

La porte se ferme jusqu'à ce que sa limite de fermeture soit atteinte. En cas de rencontre de la porte avec un obstacle, elle s'arrête, repart dans l'autre sens et l'éclairage de l'ouvre-porte clignote quatre fois. En cas d'interruption du faisceau de sécurité pendant sa fermeture, la porte s'arrête, repart en sens inverse pour s'ouvrir, et l'éclairage de l'ouvre-porte clignote trois fois.

L'éclairage de l'ouvre-porte reste allumé pendant environ cinq minutes après l'arrêt de la porte.

BOÎTIER DE
COMMANDE MURAL

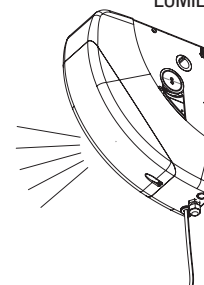

**REMARQUE : SI LA
LUMIÈRE CLIGNOTE, IL Y A
UN PROBLÈME**

Arrêt de la porte à mi-course

- 1) On peut arrêter la porte instantanément à tout moment, en appuyant sur avec le bouton du boîtier de commande mural, sur le bouton de la télécommande ou sur le bouton MONTÉE/DESCENTE du clavier mural (si c'est ce dernier qui a servi à mettre la porte en mouvement).
- 2) À l'activation suivante de l'ouvre-porte, la porte repart en sens inverse.

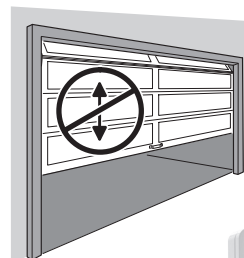

TÉLÉCOMMANDE



BOÎTIER DE
COMMANDE
MURAL



CLAVIER
MURAL

Verrouillage de vacances pour plus de sécurité

- 1) Appuyez sur le bouton LOCK de la station murale pour empêcher les télécommandes et les appareils électroniques d'ouvrir la porte une fois que celle-ci est complètement fermée. Ils peuvent fermer la porte, mais ne peuvent pas l'ouvrir une fois fermée. La porte peut toujours être ouverte ou fermée en utilisant le bouton poussoir de la station murale ou via l'application Nice G.O.

REMARQUE : Pour indiquer que la fonction LOCK est activé, les flèches bleues clignotent.

REMARQUE : Si un émetteur est activé pour tenter d'ouvrir la porte en mode LOCK, l'opérateur émettra un signal sonore et clignotera cinq fois.

- 2) Appuyez à nouveau sur le bouton LOCK de la station murale pour déverrouiller et remettre l'opérateur en mode de fonctionnement normal.



Contrôler la lumière de l'opérateur

- 1) La lumière de l'opérateur peut être allumée en appuyant sur le bouton LIGHT de la station murale. La lumière restera allumée jusqu'à ce que vous appuyiez à nouveau sur le bouton LIGHT ou que l'opérateur est mis en marche.
- 2) Pour AUGMENTER la luminosité de l'éclairage, appuyer sur le bouton d'augmentation (bouton droit).



Entretien de l'ouvre-porte de garage

Les intempéries peuvent influencer sur le fonctionnement de la porte, pouvant nécessiter la correction des réglages de l'ouvre-porte. Les portes peuvent gonfler et s'alourdir par temps humide, leurs charnières et leurs galets peuvent se coincer par temps froid. Pour assurer le fonctionnement de la porte en sécurité, effectuer les essais ci-dessous, y compris les tests supplémentaires éventuels décrits.

Chaque mois

- 1) Lorsque la porte est fermée, tirez sur la poignée de déverrouillage rouge pour déconnecter l'ouvre-porte de la porte et désengager le verrou électronique (s'il est installé).
- 2) De l'extérieur du garage, ouvrez lentement la porte manuellement jusqu'au bout, puis fermez-la complètement. Vérifiez si la porte accroche, reste collée ou frotte. La porte doit se déplacer facilement dans les deux sens.
- 3) Déplacez la porte du garage à mi-hauteur. Relâchez soigneusement la porte et voyez si la porte est équilibrée. Il devrait rester en place. Fermez la porte.

REMARQUE : Si la porte de garage est déséquilibrée ou si sa course n'est pas régulière, demandez à un professionnel qualifié en porte de garage de régler ou de réparer la porte.

Après avoir effectué l'entretien de l'ouvre-porte

- 1) Pour reconnecter l'ouvre-porte, tirez sur la poignée grise.
- 2) Vérifiez le fonctionnement du **Faisceau de sécurité (p. 36)**.
- 3) Effectuez le **Test du système d'inversion de mouvement (p. 37)**.

AVERTISSEMENT

Le matériel des portes de garage (ressorts, câbles, supports, poulies, etc.) est soumis à des pressions et des tensions extrêmes. N'ESSAYEZ PAS DE DESSERRER, DE SERRER OU D'AJUSTER LE MATÉRIEL DE LA PORTE. APPELÉZ UN PROFESSIONNEL QUALIFIÉ EN INSTALLATION DE PORTES DE GARAGE!

Réinitialisation

Cette procédure permet de restaurer les paramètres par défaut de l'encodeur pour permettre l'installation de l'ouvre-porte avec la porte fermée.

REMARQUE : Cette procédure doit être effectuée lorsque l'ouvre-porte se trouve sur l'établi ou sur le sol.

1. Maintenez simultanément ▲ et ▼. Les DEL L1-L8 s'allumeront.
2. Lorsque L1-L8 s'éteint et qu'une DEL s'allume, relâchez ▲ et ▼.
3. Maintenez ■ jusqu'à ce que l'ouvre-porte commence à bouger, indiquant que l'encodeur est réinitialisé. Une fois l'encodeur réinitialisé, toutes les DEL s'allumeront puis s'éteindront, suivies par L3 et L4 clignotant toutes les secondes, indiquant que les limites doivent être définies.

Dépannage

DEL	ÉTAT	SOLUTION
L3+L4 clignotent toutes les secondes	Limites non définies	Reportez-vous à l'étape 12 (p. 13) - Réglage des limites d'ouverture et de fermeture
L8 clignote toutes les secondes	L'ouvre-porte est en mode Configuration de limite d'ouverture (uniquement en mode programme)	Reportez-vous à l'étape 13 (p. 14) - Définir la limite d'ouverture à l'aide des boutons intégrés
L1 clignote toutes les secondes	L'ouvre-porte est en mode Configuration de limite de FERMETURE (uniquement en mode programme)	Reportez-vous à l'étape 13 (p. 14) - Réglez la limite de FERMETURE à l'aide des boutons intégrés
L8 est allumé	la porte est complètement ouverte	
L1 est allumé	la porte est complètement fermée.	
Le voyant de l'ouvre-porte clignote 2 fois; la porte s'inverse	le faisceau de sécurité est bloqué	Vérifiez la présence d'obstacles. Alignez les poutres de sécurité.
Le voyant de l'ouvre-porte clignote 3 fois; la porte s'inverse ou ne s'ouvre ou ne se ferme pas	Forcer l'intervention	Vérifier l'obstruction ou le blocage de la porte de garage. Effectuez une réinitialisation sur le terrain si nécessaire.
Le voyant de l'opérateur clignote 4 fois ; la porte ne bouge pas	Cavalier de la borne STOP manquant	Assurez-vous que le cavalier sur les bornes STOP est installé
Le voyant de l'opérateur clignote 5 fois ; la porte ne bouge pas	Erreur de la centrale	Attendre au moins 30 secondes avant de donner une autre commande. Si l'erreur persiste, la carte de commande doit être remplacée.
Le voyant de l'opérateur clignote 6 fois	Le nombre maximum de cycles par heure a été atteint	Attendez quelques minutes avant de tenter d'ouvrir la porte.
L'opérateur clignote 7 fois ; la porte ne bouge pas	Erreur électrique interne	Redémarrez l'opérateur, puis essayez à nouveau de donner une commande ; si le problème persiste, il y a un défaut au niveau du tableau de commande ou du câblage du moteur. Effectuez toutes les vérifications et remplacements nécessaires.
L'opérateur clignote 8 fois ; la porte ne bouge pas	Le moteur a reçu plusieurs commandes simultanées	Redémarrez l'opérateur
L5 clignote rapidement	Erreur de mémoire	
L6 clignote rapidement	Procédure de recherche automatique de force en cours	
Toutes les DEL sont éteintes	fonctionnement normal (porte pas en position ouverte ou fermée)	

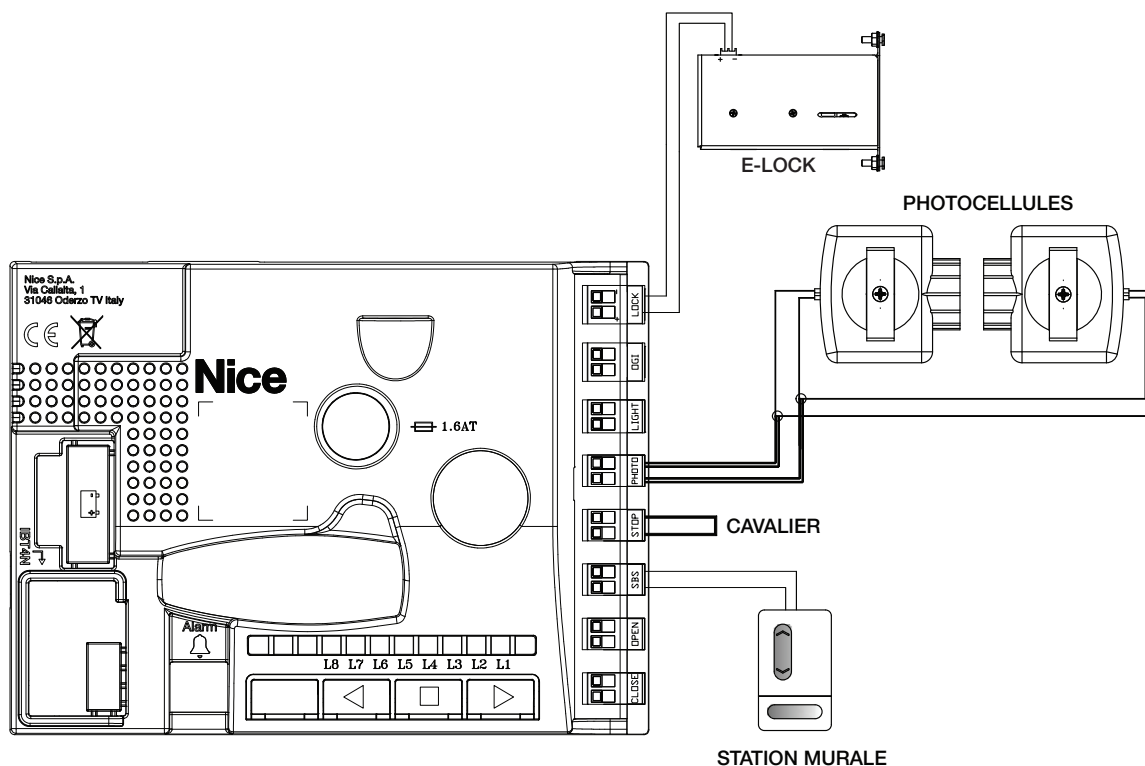

Avis FCC et IC

Cet appareil est conforme à la partie 15 des règles de la FCC et aux normes d'exemption de licence d'Industrie Canada. L'exploitation est soumise aux deux conditions suivantes :

- 1) l'appareil ne doit pas produire de brouillage, et
- 2) l'utilisateur de l'appareil doit accepter tout brouillage radioélectrique subi, même si le brouillage est susceptible d'en compromettre le fonctionnement.

Cet appareil numérique de classe B est conforme à la norme canadienne NMB-003.

Cet équipement a été testé et déclaré conforme aux limites d'un appareil numérique de classe B, conformément à la partie 15 des règles FCC. Ces limites sont conçues pour fournir une protection raisonnable contre les interférences nuisibles dans une installation résidentielle.

Cet équipement génère, utilise et peut émettre de l'énergie radiofréquence et, s'il n'est pas installé et utilisé conformément aux instructions, il peut provoquer des interférences nuisibles aux communications radio. Cependant, rien ne garantit que des interférences ne se produiront pas dans une installation particulière. Si cet équipement provoque des interférences nuisibles à la réception radio ou télévision, ce qui peut être déterminé en éteignant et rallumant l'équipement, l'utilisateur est encouragé à essayer de corriger les interférences en prenant une ou plusieurs des mesures suivantes :

- Réorientez ou déplacez l'antenne de réception.
- Augmentez la séparation entre l'équipement et le récepteur.
- Connectez l'équipement à une prise sur un circuit différent de celui auquel le récepteur est connecté.
- Consultez le revendeur ou un technicien radio/TV expérimenté pour obtenir de l'aide.



Garantie limitée

Le produit Nice est garanti pour le consommateur initial contre tout défaut de matière et de fabrication par Nice North America LLC :

Modèle	ÉLECTRONIQUE ET BATTERIE	Mécanique	Moteur
1461J-01	1 an	5 ans	Durée de vie

Ce produit est garanti au consommateur initial contre tout défaut de matériau et de fabrication pour les périodes mentionnées ci-dessus. Nice North America réparera ou, à sa discrétion, remplacera tout appareil qui, selon elle, nécessite une intervention au titre de cette garantie, et renverra l'appareil réparé ou remplacé au consommateur aux frais de Nice North America. Les appareils doivent être envoyés à Nice North America pour réparation aux frais du propriétaire. Cette garantie ne s'applique pas aux dommages causés au produit par négligence, abus, utilisation anormale, mauvaise utilisation, accidents, usure normale ou due au non-respect des instructions du vendeur, ou résultant d'une installation, d'un entreposage ou d'un entretien inappropriés. En aucun cas, Nice North America ne sera responsable pour des dommages accidentels, compensatoires, punitifs, consécutifs, indirects, spéciaux ou autres. Les recours prévus par cette garantie sont exclusifs. Certains États n'autorisent pas l'exclusion ou la limitation des dommages accessoires et indirects, de sorte que la limitation ou l'exclusion ci-dessus peut ne pas s'appliquer à vous. Toute garantie impliquée par la loi est limitée aux périodes de temps indiquées ci-dessus. Certains États ne permettent pas de limiter la durée d'une garantie implicite, donc la limitation ci-dessus peut ne pas s'appliquer à vous. Cette garantie vous donne des droits légaux spécifiques, et vous pouvez également avoir d'autres droits qui varient d'un État à l'autre.

Pour le service de garantie et les instructions d'expédition, veuillez contacter les services techniques de Nice North America au 760-438-7000. Avant qu'un numéro d'autorisation de retour ne soit approuvé et généré, un dépannage sera nécessaire avec un représentant des services techniques de Nice North America. Pour être protégé par cette garantie, conservez votre preuve d'achat ou votre facture officielle de vente, car elle pourra être exigée en cas de besoin. Contactez les services techniques de Nice North America pour le dépannage et l'obtention d'une autorisation de retour et d'autres détails importants. Pour tout autre renseignement sur nos politiques de garantie, veuillez consulter le lien suivant : <https://niceforyou.support/>

Avertissement

Les changements ou modifications non approuvés expressément par le fabricant peuvent priver l'utilisateur de son droit d'utiliser l'équipement.

Información de seguridad importante	47
Para puertas de tipo seccional residencial	47
Descripción del producto y uso previsto	48
Especificaciones técnicas	48
Identificación de producto	48
Dimensiones totales	48
Componentes	49
Accesorios	49
Instalación	50
Compruebe el equilibrio de la puerta	50
Instalación del acoplamiento del eje de la puerta	50
Cómo asegurar el 1461J	50
Posición de montaje	50
Cómo desconectar el motor de la puerta	51
Ajuste la longitud de las cuerdas a la altura correcta	51
Conexión de accesorios y fuente de alimentación de CA	52
Conexiones eléctricas: comprobaciones preliminares	52
Instale la estación de pared	53
Montaje de la estación de pared	53
Conexión de los cables de la estación de pared	53
Instale el haz de seguridad	54
Ajuste previo del haz	54
Cableado de las vigas	55
Instalación de la cerradura electrónica	56
Operación manual de la cerradura electrónica	57
Alineación del haz de seguridad infrarrojo	58
Operación del haz de seguridad	58
Ajuste de los límites de apertura y cierre	58
Establezca el límite de apertura y el límite de CIERRE usando los botones integrados	59
Establezca el límite de CIERRE usando los botones integrados	59
Configuración automática de la fuerza de la puerta	59
Prueba del sistema de reversa de seguridad	59
Conexión de la batería	60
Controles remotos	60
Programación de los transmisores	61
Para agregar o quitar un teclado remoto u opcional	61
Eliminar un transmisor	61
Eliminar todos los transmisores	61
Probar el control remoto	61
Reemplazo de la batería del control remoto	61
Configuración de la estación de pared	62
Pruebe la intensidad de la señal de wifi con su teléfono inteligente	62
LED en la estación de pared	62
Instalación de la aplicación Nice G.O. Homeowner	63
Descargar, Registrar y Activar Aplicación	63
Conectar la aplicación Opener Nice G.O.	63
Advertencia de seguridad de pre-cierre	63
Operación del operador de la puerta de garaje	64
Apertura de la puerta	64
Cierre de la puerta	64
Detener la puerta a mitad de recorrido	64
Bloqueo por vacaciones para seguridad adicional	65
Controlar la luz del abridor	65
Mantenimiento	65
Después de realizar tareas de mantenimiento en el abridor	65
Restablecer	65
Solución de problemas	66
Aviso de la FCC	67
Garantía limitada	67
Advertencia	67

Información de seguridad importante

Para puertas de tipo seccional residencial

¡Por favor, lea las instrucciones cuidadosamente! Este operador de puerta de garaje está diseñado para proporcionar un servicio seguro y confiable si se instala y prueba como se describe en estas instrucciones. Una puerta de garaje es el aparato mecánico más grande de una residencia. Se debe tener cuidado para evitar lesiones o la muerte durante la instalación y operación de la puerta del garaje y el operador de la puerta del garaje.

La información de seguridad importante se colocará luego de las palabras PRECAUCIÓN y ADVERTENCIA, que se utilizan para enfatizar situaciones posiblemente peligrosas.



ADVERTENCIA



Este tipo de nota de advertencia se utiliza para indicar posibles riesgos mecánicos que pueden causar lesiones graves o la muerte.



ADVERTENCIA



Este tipo de nota de advertencia se utiliza para indicar posibles riesgos eléctricos que pueden causar lesiones graves o la muerte.



PRECAUCIÓN



Este tipo de nota de advertencia se utiliza para indicar la posibilidad de daños a la puerta del garaje o al abridor de puerta de garaje.

Este sistema de operador está equipado con una función por estado pasivo. La puerta podría ponerse en movimiento repentinamente.

Instrucciones Importantes de Seguridad



ADVERTENCIA



PARA REDUCIR EL RIESGO DE LESIONES GRAVES O LA MUERTE DE PERSONAS, REVISE ESTOS PASOS DE SEGURIDAD DE INSTALACIÓN ANTES DE CONTINUAR

1. LEA Y SIGA TODAS LAS INSTRUCCIONES DE INSTALACIÓN.
2. Instale solo en una puerta de garaje seccional correctamente balanceada. Una puerta mal balanceada puede provocar lesiones graves o la muerte. Las reparaciones de cables, conjuntos de resortes y otros accesorios deben ser realizadas por un técnico calificado antes de instalar el abridor.
3. Desactive todas las cerraduras y retire todas las cuerdas conectadas a la puerta del garaje antes de instalar el abridor. Las cuerdas conectadas a la puerta de un garaje pueden causar enredos y la muerte.
4. **a)** Instale el operador de puerta al menos a 2,44 m (8 pies) o más por encima del suelo; **0 b)** Si el operador debe instalarse a menos de 2,44 m (8 pies) sobre el piso, entonces las partes móviles expuestas deben protegerse con cubiertas o protecciones proporcionadas por el fabricante del operador; **0 c)** Tanto **(a)** como **(b)**.
5. No conecte el abridor a la fuente de alimentación hasta que se le indique.
6. Ubique la estación de pared o el botón a la vista de la puerta a una altura mínima de 5 pies para que los niños pequeños no puedan alcanzarla. Ubique la estación de pared o el botón alejado de todas las partes móviles de la puerta.
7. Instale la etiqueta de seguridad del usuario en la pared adyacente a la estación de pared o al botón.
8. Una vez completada la instalación, la puerta debe retroceder cuando entra en contacto con un objeto de 1-1/2" de altura (o un 2x4 colocado en el centro de la puerta) en el piso y cuando el haz de seguridad infrarrojo está bloqueado.
9. No use relojes, anillos o ropa suelta mientras instala o da servicio a un abridor. Las joyas o la ropa suelta pueden quedar atrapadas en el mecanismo de la puerta del garaje o el abridor.
10. DESCONECTE LA ALIMENTACIÓN ELÉCTRICA DEL ABRIDOR DE LA PUERTA DE GARAJE ANTES DE HACER CUALQUIER REPARACIÓN O RETIRAR LA CUBIERTA.
11. Desconectar la puerta del abridor: con la puerta en cualquier posición (preferiblemente cerrada), tire con cuidado de la manija de liberación roja. TENGA CUIDADO SI LA PUERTA ESTÁ ABIERTA. Una puerta abierta o parcialmente abierta puede caer rápidamente si se desconecta del abridor. No permita la presencia de nadie en el camino de la puerta.
12. Utilice este operador solo con puertas seccionales superiores de no más de 10 pies de altura.

13. GUARDA ESTAS INSTRUCCIONES.



IMPORTANT



LA INSTALACIÓN DE ESTE OPERADOR 1461J SÓLO DEBE SER REALIZADA POR UN PROFESIONAL CALIFICADO EN PUERTAS DE GARAJE. ES RESPONSABILIDAD DEL INSTALADOR GARANTIZAR QUE TODAS LAS INSTALACIONES DE PUERTAS DE GARAJE AUTOMATIZADAS CUMPLAN CON UL-325. NO CONTINÚE CON ESTA INSTALACIÓN SI NO ESTÁ CAPACITADO Y NO CONOCE ESTOS REQUISITOS Y PAUTAS.

Descripción del producto y uso previsto

El abrepuertas residencial 1461J está diseñado para utilizarse en:

- Puertas elevadoras estándar de hasta 4,26 m (14 pies) de altura con carretes de 10,16 cm (4 in) a 15,2 cm (6 in)
- Puertas elevadoras verticales de hasta 4,26 m (14 pies) de altura
- Puertas seccionales de hasta 5,48 m (18 pies) de ancho
- **Puertas de hasta 385,55 kg (850 libras)**
- Puertas con barra de torsión de 2,54 cm (1 in) de diámetro
- El área total de la puerta no debe exceder los 16,72 metros cuadrados (180 pies cuadrados)

NOTA: No es compatible con carretes de sentido inverso.

Especificaciones técnicas

CÓDIGO	DESCRIPCIÓN
1461J-01	Motor de 24 VCC con codificador absoluto para puertas seccionales residenciales de hasta 4,3 m (14 pies) de altura.
DATOS ELÉCTRICOS	
Fuente de alimentación - (VCA 60 Hz)	115V
Amperaje (A)	1,6
Vatios (W)	350
DATOS DE RENDIMIENTO	
Velocidad (rpm)	30
Par de torsión	50 Nm (37 pies-libras)
Ciclo de trabajo	Máximo 10 ciclos por hora
DATOS DE LAS DIMENSIONES Y GENERALES	
Nivel de protección	IP 40
Temperatura de funcionamiento (°C/°F)	-20 a 50 °C (-4 a 122 °F)
Dimensiones	115 x 298 x 375 mm (4,5 x 11,7 x 14,8 pulgadas)
Peso	10,5 kg (23 libras). (10,5 kg)

Identificación de producto

Dimensiones totales

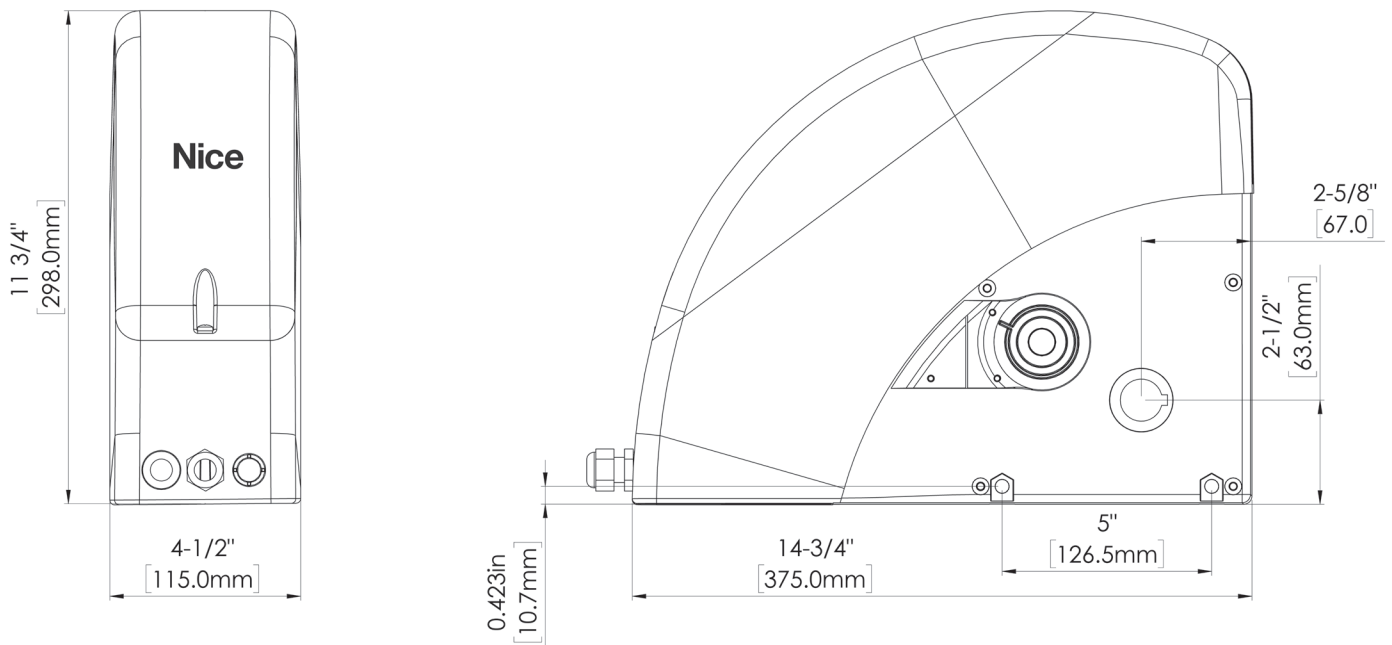





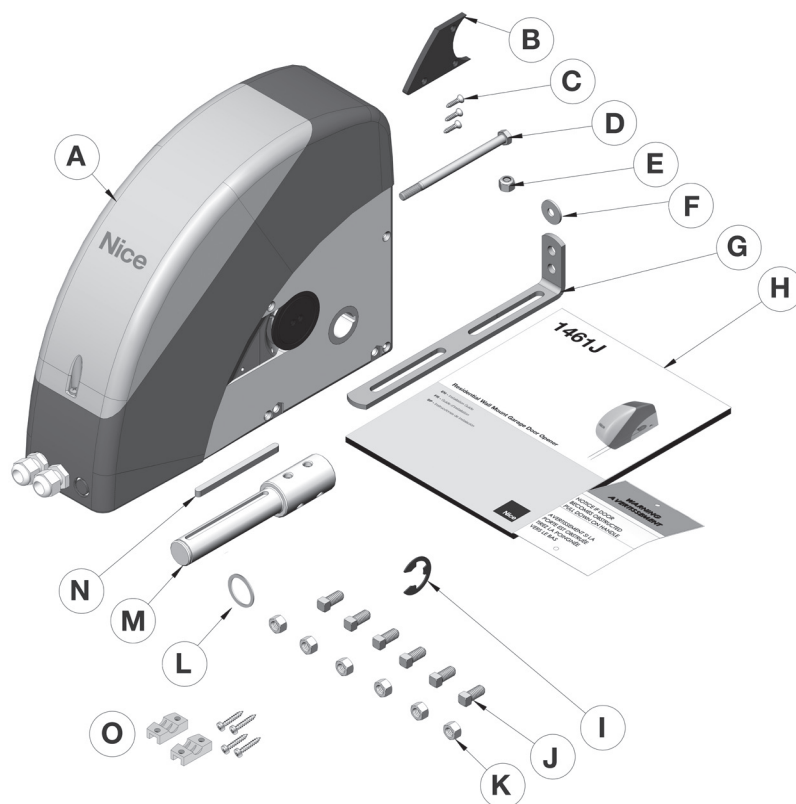

Componentes

A	Motor
B	Cubierta para mecanismo de desconexión
C	3 tornillos autorroscantes
D	Tornillo M8 x 130
E	Contratuercas M8
F	Arandela D8
G	Soporte de montaje
H	Manuales y etiquetas de seguridad
I	Arandela de retención
J	6 pernos de cabeza cuadrada de 0,63 cm (1/4 in)
K	6 tuercas hexagonales de 0,63 cm (1/4 in)
L	Arandela grande
M	Adaptador GAP13101
N	Llave
O	Anclajes (2), tornillos (4)



Accesorios

 <p>HAE00080 Estación de pared Unidad/paquete 1 juego</p>	 <p>MTS3 Transmisor remoto de 3 botones Unidad/Paquete 1</p>	 <p>HAE00079 Montaje óptico lineal del haz de seguridad Unidad/Paquete 1</p>	 <p>OXIMGC/A (preinstalado en el motor) Receptor MegaCode Unidad/Paquete 1</p>
 <p>MV00529 Cerradura electrónica Unidad/Paquete 1</p>	 <p>PS124/US Batería de respaldo Unidad/Paquete 1</p>	<p>Non inclus</p>  <p>DNT00094 Teclado</p>	

IMPORTANTE: 1461J debe instalarse con la puerta CERRADA.

Instalación

1

Compruebe el equilibrio de la puerta

- 1) Desde afuera del garaje, abra lentamente la puerta manualmente hasta el final y luego ciérrela completamente. Observe si hay algún atasco, adhesión o roce. La puerta debe moverse suavemente en ambas direcciones.
- 2) Levante la puerta del garaje hasta la mitad. Con cuidado, suelte la puerta y vea si se balancea. Debería permanecer en su lugar.
- 3) Cierre la puerta.

IMPORTANTE: Si la puerta del garaje está desequilibrada o el recorrido de la puerta no es fluido, haga que un profesional calificado especializado en puertas de garaje ajuste o repare la puerta.

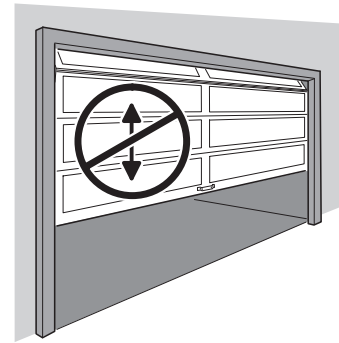

2

Instalación del acoplamiento del eje de la puerta

IMPORTANTE: 1461J debe instalarse con la puerta CERRADA.

- 1) Deslice el acoplamiento del eje (L) sobre el eje de la puerta. Luego conecte los seis pernos de cabeza cuadrada de 0,63 cm (1/4 in) (J) con las seis tuercas hexagonales de 0,63 cm (1/4 in) (K) y ajuste.
- 2) Coloque la llave de la máquina (M) en el acoplamiento.
- 3) Gire el eje para alinear la cuña y el pasador, luego inserte el acoplamiento en el eje de la salida del motor (A). Termine agregando primero la arandela (F), seguida del anillo de retención (I) en el extremo del acoplamiento.

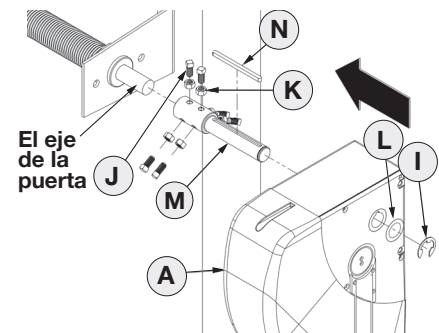

3

Cómo asegurar el 1461J

- 1) Coloque el 1461J de manera que quede paralelo a la pared. Luego, ajuste el soporte (G) al motor (A) utilizando el perno (D), la arandela (F) y la tuerca (E) proporcionados.

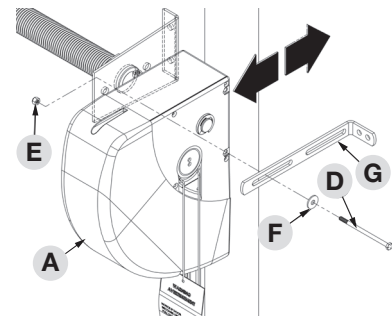

- 2) Ajuste el soporte (G) a la pared con tarugos adecuados al material de la pared (no incluidos).

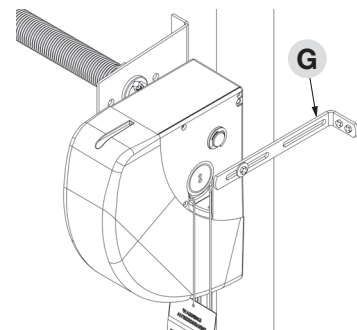

4

Posición de montaje

- 1) El 1461J se puede instalar en posición horizontal utilizando el mecanismo de desenganche suministrado con el kit. Se lo debe fijar con los tres tornillos en la posición que se muestra, asegurándose de que los cables de desbloqueo pasen a través de él.

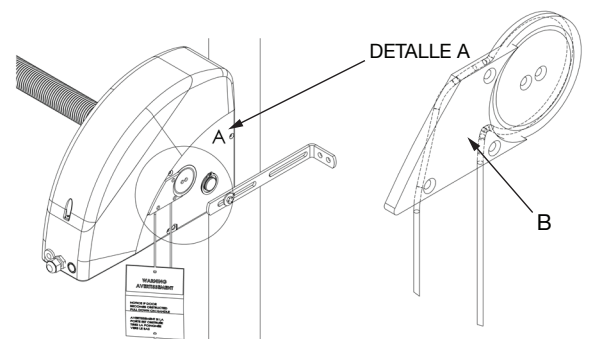

5

Cómo desconectar el motor de la puerta

El motor está equipado con un dispositivo de desconexión de desbloqueo mecánico que se puede utilizar para abrir y cerrar la puerta manualmente.

La operación manual solo debe realizarse en caso de un corte de energía, un mal funcionamiento durante el proceso de instalación o cuando el operador realiza el mantenimiento de rutina.

Para desconectar el motor:

- 1) Es preferible que la puerta del garaje esté completamente cerrada.
- 2) Desactive la cerradura electrónica (cuando esté instalado) deslizando el desenganche manual a la posición abierta.
- 3) Tire de la manija de desconexión roja (A) del 1461J. La puerta ahora se puede abrir y cerrar manualmente.
- 4) Para volver a conectar el motor, tire de la manija gris (B).
- 5) Asegure los cables con los anclajes para cables (no incluidos) para evitar que las manijas se enreden.

La cerradura electrónica se volverá a activar automáticamente la próxima vez que se opere la puerta eléctricamente (no manualmente).

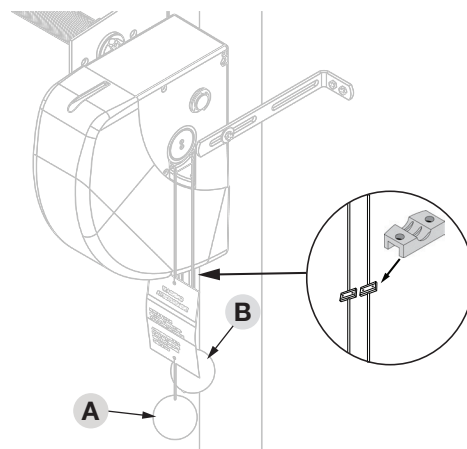

Ajuste la longitud de las cuerdas a la altura correcta

- 1) Abra la manija de desconexión utilizando un destornillador de punta plana para separar las dos mitades.



- 2) Corte el cable de desconexión de modo que quede al alcance, pero al menos a 6 pies (1,83 m) del suelo.
- 3) Con la mitad superior de la manija en el cable, realice un nudo en la parte inferior para asegurarse de que la manija se mantenga en su lugar.
- 4) Vuelva a colocar la mitad inferior de la manija y repita los pasos anteriores para la otra manija.
- 5) Asegúrese de que la manija gris esté ubicada detrás de la manija roja.
- 6) Utilice los sujetacables incluidos para asegurar las manijas de desconexión. Asegúrese de que los sujetacables estén instalados al menos a 12" por encima de las bolas de desconexión y que no obstruyan el movimiento.



6

Conexión de accesorios y fuente de alimentación de CA

⚡ ADVERTENCIA ⚡

Para evitar electrocuciones o incendios, la instalación y el cableado deben cumplir con los códigos locales de electricidad y construcción.

⚡ ADVERTENCIA ⚡

Para reducir el riesgo de descarga eléctrica, este operador cuenta con una clavija de conexión a tierra. Este enchufe solo encajará en un tomacorriente con conexión a tierra. Si el enchufe no encaja en el tomacorriente, comuníquese con un electricista calificado para instalar el tomacorriente adecuado. No cambie el enchufe de ninguna manera.

Conexiones eléctricas: comprobaciones preliminares

⚡ Todas las conexiones eléctricas deben realizarse con el sistema principal de electricidad desconectado y la batería de respaldo (si la tiene) desconectada.

! Las operaciones de conexión deben ser realizadas únicamente por personal calificado.

Para realizar las conexiones eléctricas:

- 1) Afloje (pero no intente quitar) el tornillo de retención y luego abra la cubierta protectora (A) levantándola
- 2) La cubierta protectora se puede quitar para facilitar el acceso a las conexiones. Para retirarla, apriete suavemente las dos bisagras blancas. Asegúrese de volver a instalar la cubierta protectora después de completar la instalación y antes de conectar la alimentación.
- 3) Inserte los cables accesorios en los terminales correspondientes (detallados en las páginas siguientes), dejándolos entre 20 y 30 cm (8 a 12 pulgadas) más largos de lo necesario. Para facilitar la instalación, los terminales son removibles.
- 4) Después de conectar los cables accesorios, utilice precintos (no incluidos) para sujetar los cables que ingresan al motor. Luego, luego coloque un segundo precinto ligeramente por encima del orificio de la entrada de cables.

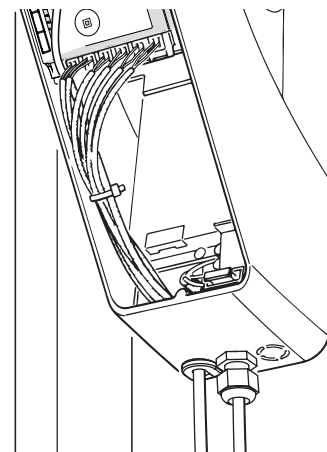
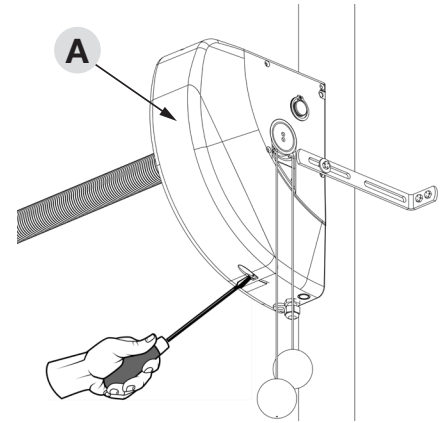

Instale la estación de pared

⚠ ADVERTENCIA ⚠

Los niños que operen o jueguen con un abridor de puerta de garaje pueden lastimarse o lastimar a otros. La puerta del garaje puede causar lesiones graves o la muerte. No permita que los niños operen los controles remotos ni la estación de pared. Instale la estación de pared fuera del alcance de los niños y lejos de todas las piezas móviles de la puerta. La puerta debe verse claramente desde la estación de la pared. Una puerta de garaje en movimiento podría herir a alguien que se encuentre debajo de ella. Active la puerta solo cuando esté correctamente ajustada, cuando se pueda ver claramente y cuando no haya obstrucciones en su recorrido.

NOTA: Estación de pared de 2 conductores 22 AWG y se suministra con el operador. Utilice el precableado de la instalación para instalar el cable del haz de seguridad. Para obtener cables adicionales, comuníquese con Nice Tech Services para obtener información sobre el paquete de 24 cables modelo HAE00009 y el kit de clip para cables.

NOTA DE UL: Todos los cables de baja tensión de Clase 2 utilizados con este operador deben ser de tipo CL2, CL2P, CL2R o CL2X homologados por UL u otro cable con clasificaciones eléctricas, mecánicas y de inflamabilidad equivalentes o mejores.

- 1) Pele 1/2" de aislante y conecte un cable a cada uno de los dos terminales en la parte posterior de la estación de pared.
- 2) Monte la estación de pared Smart Control al menos a 5 pies sobre el nivel del piso.

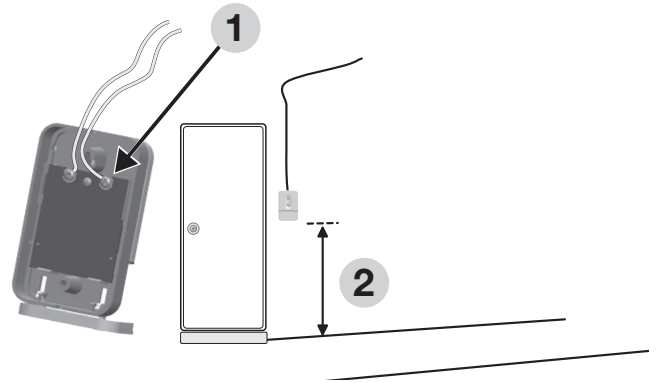

Montaje de la estación de pared

- 1) Use los tornillos provistos para montar la estación de pared cerca de una puerta de acceso a una altura mínima de cinco pies. ¡VEA LA ADVERTENCIA IMPORTANTE DE ARRIBA!
- 2) Monte el primer tornillo en la ubicación deseada y luego cuelgue la estación de pared.
- 3) Monte de forma segura la estación de pared con el tornillo inferior.
- 4) Para instalaciones no precableadas, dirija el cable hacia la parte posterior del operador.
- 5) Utilice grapas aislantes (no incluidas) para asegurar el cable. Las grapas deben colocar ambos cables a horcajadas para evitar cortocircuitos eléctricos.

NOTA: La estación de pared también está dimensionada para montarse en una caja de conexiones estándar simple.



Conexión de los cables de la estación de pared

- 1) Corte el cable de la estación de pared aproximadamente 20,3 a 30,48 cm (8 a 12 pulgadas) más largo de lo necesario para llegar a los terminales del operador. Retire 1,27 cm (1/2 pulgada) del aislamiento.
- 2) Conecte los cables de la estación de pared a los terminales SBS del operador.
- 3) Asegúrese de que el puente instalado de fábrica en los terminales de PARADA esté en su lugar.
- 4) En la pared, coloque la etiqueta de instrucciones de seguridad del usuario junto a la estación de pared. Utilice grapas o tachuelas para que la etiqueta permanezca en su lugar a lo largo del tiempo.

IMPORTANTE: ¡NO ENCHUFE EL OPERADOR EN ESTE MOMENTO!

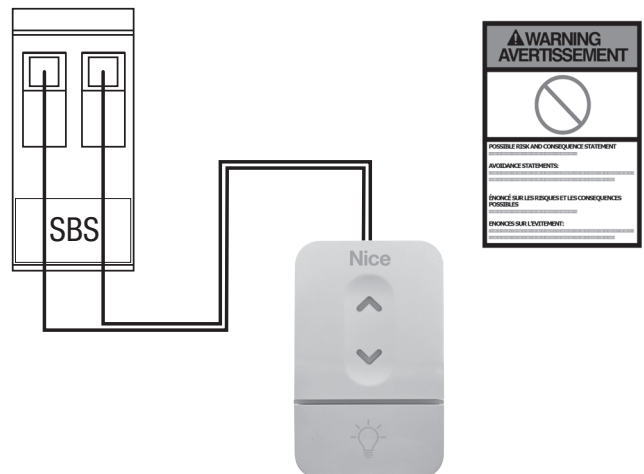

⚠ ADVERTENCIA ⚠

Las personas, especialmente los niños, podrían morir al cerrar la puerta del garaje sin un sistema de detección de obstáculos ópticos con haz de seguridad debidamente instalado y ajustado.

8

Instale el haz de seguridad

NOTA: El haz de luz infrarroja del haz de seguridad no debe ser obstruido por la puerta ni por ninguna parte de los accesorios de la puerta. Use separadores de madera entre los soportes de la viga y la pared en caso de que sea necesario para crear un espacio libre adecuado.

⚠ ADVERTENCIA ⚠

Para proteger a los niños pequeños, no instale el haz de seguridad más alto o más bajo de lo indicado.

1) Ensamble los dos soportes de la viga de seguridad de los cuatro soportes en forma de L con dos pernos de 1/4-20 x 3/4" y tuercas keps de 1/4-20 (una tuerca y un perno para cada soporte).

2) Coloque los soportes ensamblados a cada lado de la puerta de modo que la línea central de las lentes del haz de seguridad esté a 5-1/2" del piso. Use las marcas de referencia en los soportes para hacer que los conjuntos de soportes tengan la misma longitud.

3) Marque las ubicaciones para los tornillos de montaje del soporte.

NOTA: El receptor del haz de seguridad (la unidad con dos indicadores) debe ubicarse en el lado "sombreado" de la puerta para evitar que la luz del sol brille directamente en la lente del receptor.

4) Taladre dos agujeros piloto de 3/16" para los tirafondos en las marcas.

5) Monte los soportes con dos tirafondos de 1/4" x 1-1/4" y apriételos con un casquillo de 7/16".

6) Inserte el emisor y el receptor en los orificios del soporte para que las lentes de las unidades se enfrenten entre sí.

7) Gire las unidades hasta que los clips de resorte se bloqueen en una marca de retención en los soportes. Para evitar que las unidades sean golpeadas después de la instalación, se recomienda montar el emisor y el receptor dentro de los soportes como se muestra.

IMPORTANTE: Tenga cuidado de ubicar el cableado del haz de seguridad lejos de cualquier parte móvil de la puerta o del operador.

Ajuste previo del haz

1) Tuerza el clip de resorte hasta las marcas de detención para sostener la posición de la unidad

2) Ajuste las unidades para que las lentes señalen una hacia la otra.

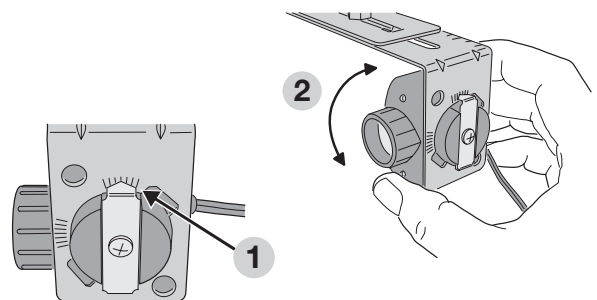
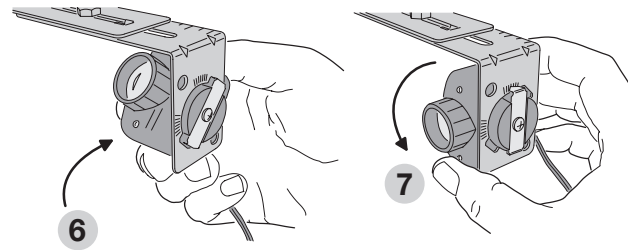
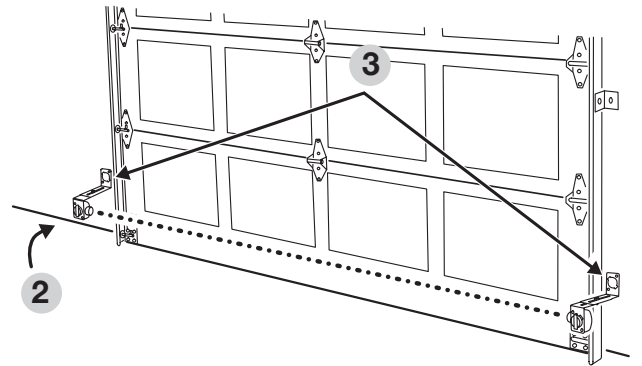
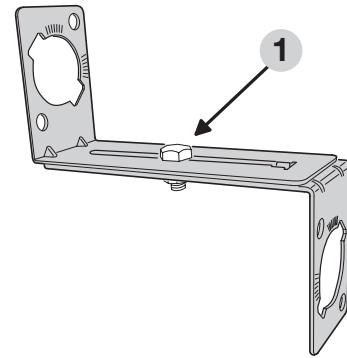

Cableado de las vigas

- 1) Para instalaciones sin cableado previo, inserte el cable desde el haz (en el lado de la puerta opuesto a 1461J) hacia arriba por la pared sobre los herrajes de la puerta y luego a través de la puerta hasta el motor. Pase el cable del otro haz (en el mismo lado de la puerta que 1461J) por la pared hasta el motor. Corte los cables entre 20,3 a 30,48 cm (8 a 12 in) más de lo necesario para llegar a los terminales del operador. Retire 1,27 cm (1/2 in) de aislamiento de los extremos de los cables.
- 2) Asegure todos los cables a la pared y al techo con grapas aislantes (no incluidas). Las grapas deben colocar ambos cables a horcajadas para evitar cortocircuitos.

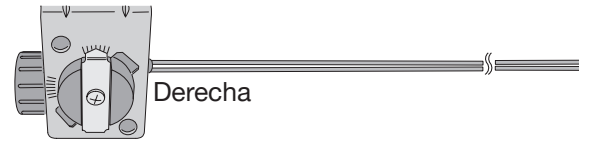

- 3) En el operador, retuerza un cable de cada par juntos, luego retuerza el otro cable de cada par juntos.
- 4) Conecte cualquiera de las conexiones retorcidas al terminal del PHOTO del operador.

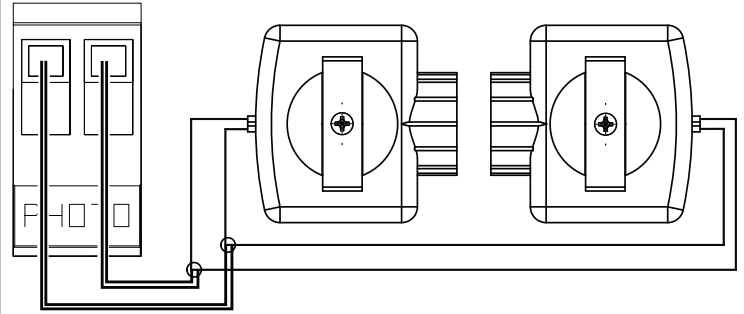

9

Instalación de la cerradura electrónica

- 1) En el lado de la puerta donde está instalado el motor, coloque la pegatina de la plantilla de perforación en el medio del riel de la puerta.
- 2) Asegúrese de que la marca central "Agujero de 1,27 cm (1/2 in)" esté aproximadamente a 0,07 m (3 pulgadas) por encima de un rodillo. Además, compruebe que la etiqueta 'TOP' esté orientada en la dirección correcta.

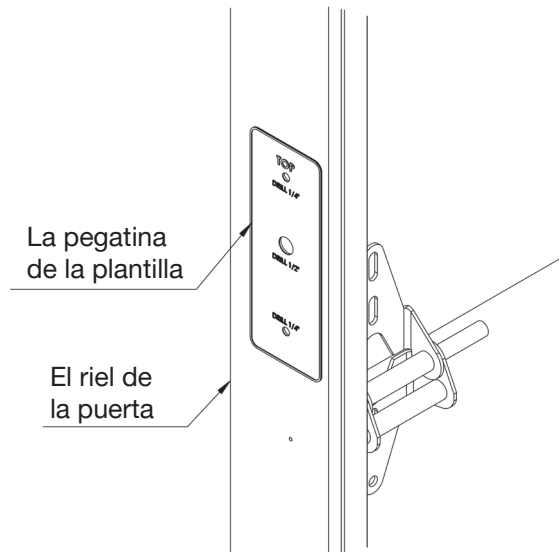

- 3) Perfore el riel de la puerta utilizando las mechas que correspondan, tal como se indica en la etiqueta.

NOTA: Se recomienda utilizar una mecha escalonada.

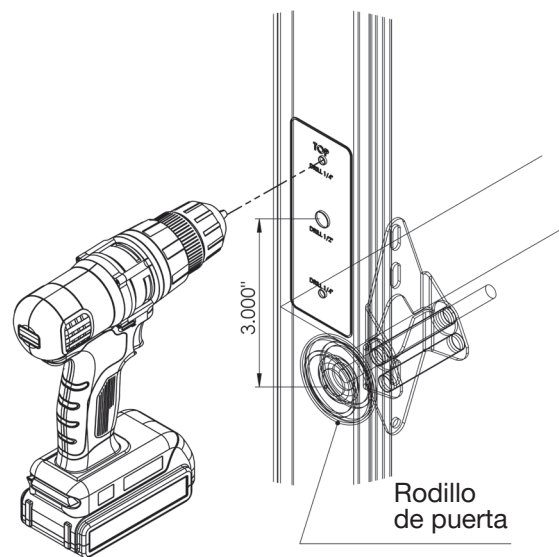

- 4) Realice el montaje con las tuercas y los tornillos provistos (como se muestra en el diagrama de despiece).

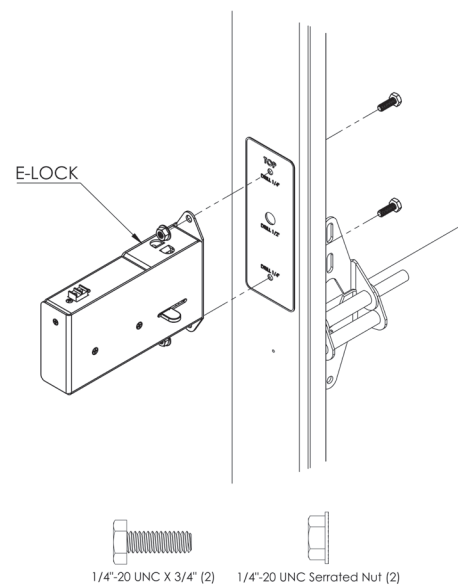

- 5) Conecte los cables de la cerradura electrónica a los terminales ELS en el operador.

NOTA: Ahora, el operador puede conectarse a la alimentación. Conecte la energía al abrepuertas y la fuente de alimentación de CA al receptáculo de pared.

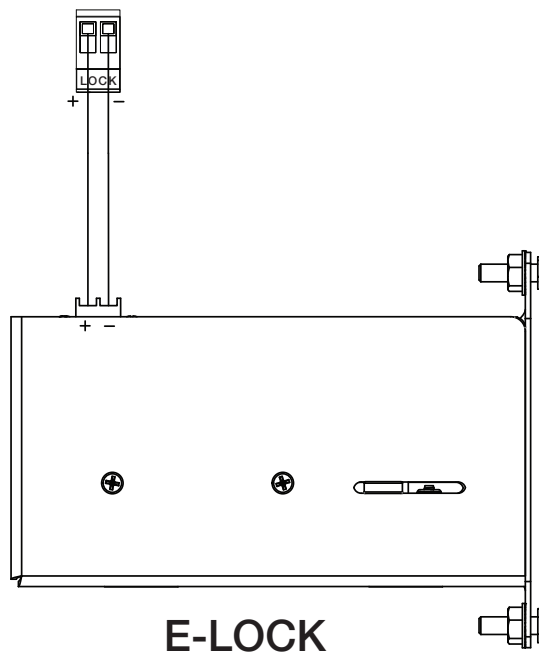

Operación manual de la cerradura electrónica

Es preferible que la puerta del garaje esté completamente cerrada.

- 1) Desactive la cerradura electrónica deslizando el desenganche manual a la posición abierta.

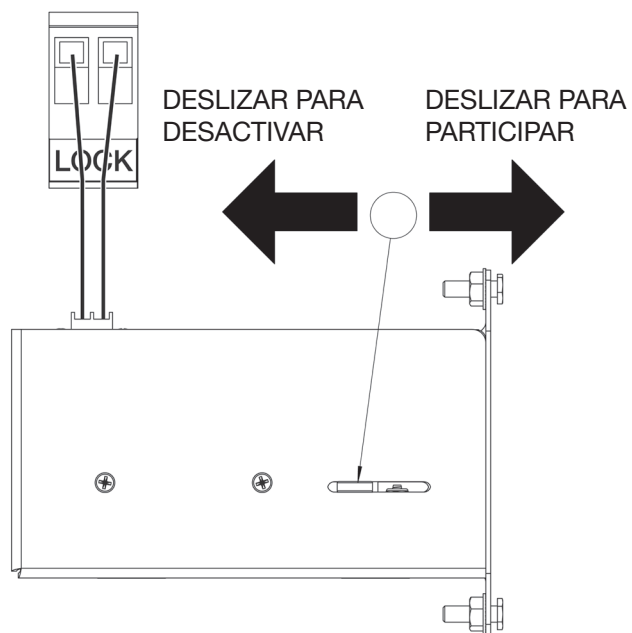

- 2) Tire de la manija de desconexión roja (A) del 1461J. La puerta ahora se puede abrir y cerrar manualmente.

- 3) Para volver a conectar el motor, tire de la manija gris (B). La cerradura electrónica se volverá a activar cuando la puerta del garaje se haya cerrado utilizando la estación de pared.

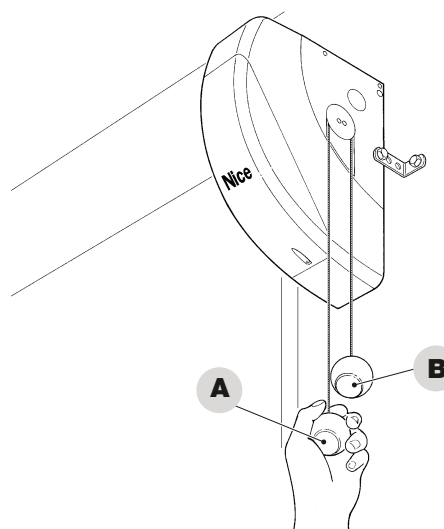

10

Alineación del haz de seguridad infrarrojo

El haz de seguridad tiene dos componentes: un emisor y un receptor. El emisor produce un haz infrarrojo estrecho que viaja a través de la parte inferior de la puerta que se abre al receptor de infrarrojos. Si un objeto bloquea el haz infrarrojo mientras la puerta se está cerrando, la puerta se detendrá, luego retrocederá y se abrirá completamente (la luz del operador parpadeará tres veces). **Como función de seguridad, el abridor ignorará las señales de todos los controles remotos si la puerta está abierta y el haz de seguridad infrarrojo está bloqueado o desalineado. En este caso, se puede forzar el cierre de la puerta al oprimir y mantener oprimida la flecha arriba/abajo de la estación de pared (asegúrese de que el área de la puerta esté a la vista).**

⚠ ADVERTENCIA ⚠

Con la puerta cerrada, desenganche el carrito de la cadena o correa durante estas pruebas de alineación tirando de la manija de liberación roja. Se pueden producir lesiones graves o la muerte por el cierre de la puerta del garaje debido a la falla en la prueba y el ajuste del sistema de reversa de seguridad. Repita esta prueba mensualmente y ajuste según sea necesario.

Operación del haz de seguridad

- 1) Verifique que el operador tenga energía. Las luces verdes del emisor y el receptor deben estar encendidas.

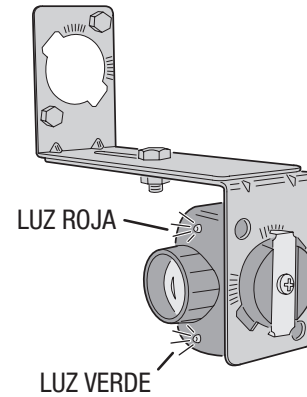

- 2) Si la luz verde del receptor está encendida, pero la luz roja está apagada, el receptor recibe energía, pero no detecta el haz infrarrojo del emisor. La luz roja puede parpadear cuando el haz se detecta parcialmente. Esto puede deberse a una desalineación o algo que bloquea el haz. Ajuste el emisor y el receptor del haz de seguridad mientras observa la luz roja del receptor (manténgase alejado del haz mientras lo alinea).
- 3) Cuando la luz roja permanezca encendida, gire el emisor hacia el techo y deténgase cuando la luz roja en el receptor comience a parpadear.
- 4) Gire el emisor de vuelta hacia una posición horizontal con el piso y deténgase tan pronto como la luz roja en el receptor se encienda. El haz estará ahora correctamente alineado.



Tabla de indicador del haz de seguridad

Verde encendido	Encendido
Verde apagado	Apagado
Rojo encendido	Haz ok - sin bloqueo
Rojo apagado	Haz bloqueado o mal alineado
Parpadeo rojo	Haz mal alineado

NOTA: Si la luz roja del receptor permanece apagada, verifique: **1)** suciedad en la lente del receptor; **2)** luz solar brillando en la lente del receptor; **3)** un cortocircuito en el cableado del haz de seguridad (de las grapas o en los terminales del operador).

11

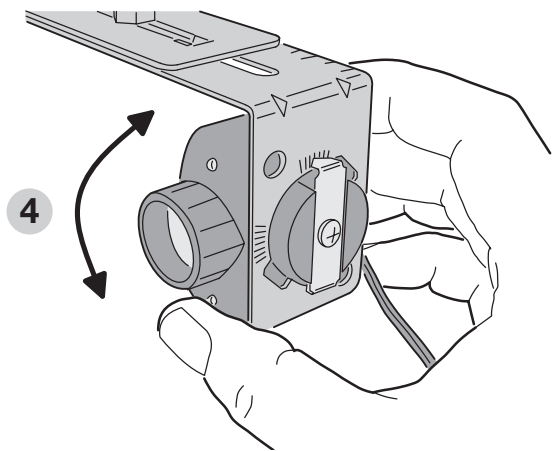
Ajuste de los límites de apertura y cierre

IMPORTANTE: LOS LÍMITES SE DEBEN ESTABLECER CON LA PUERTA COMPLETAMENTE CERRADA.

Cuando la alimentación esté conectada y las fotocélulas alineadas, los LED L3 y L4 parpadearán cada segundo. Esto indica que el operador está listo para la configuración de límites.

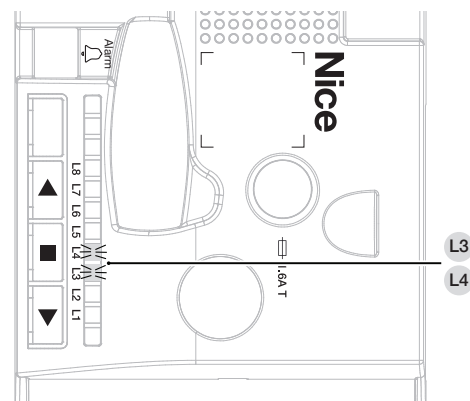

12

MODO DE PROGRAMACIÓN

L3 + L4 parpadeando	Modo de configuración de límite
L8 parpadeando	Modo de configuración de límite abierto
L1 parpadeando	Modo de configuración de límite de cierre
L6 parpadeando	Se debe forzar la puerta automáticamente

Establezca el límite de apertura y el límite de CIERRE usando los botones integrados

Si no se realiza ninguna acción durante 10 segundos mientras se ajustan los límites de apertura o cierre, el operador vuelve al modo de ajuste de límites. La luz de cortesía permanece apagada durante el procedimiento de configuración de límites.

- Para configurar el límite de apertura, mantenga presionados **▲** y **▲** durante 3 segundos.
- Mantenga presionados **▲** o **▼** para mover la puerta a la posición completamente abierta.
- Mantenga presionado **■** durante 5 segundos para confirmar la posición abierta.
- Después de configurar el límite de apertura, el operador pasa automáticamente al modo de configuración de límite de cierre.

Establezca el límite de CIERRE usando los botones integrados

- Mantenga presionados **▲** o **▼** para cerrar completamente la puerta.
- Mantenga presionado **■** durante 5 segundos para confirmar la posición cerrada.

Una vez ajustados ambos límites, L6 parpadeará cada segundo indicando que se debe realizar la configuración automática de la fuerza de la puerta.

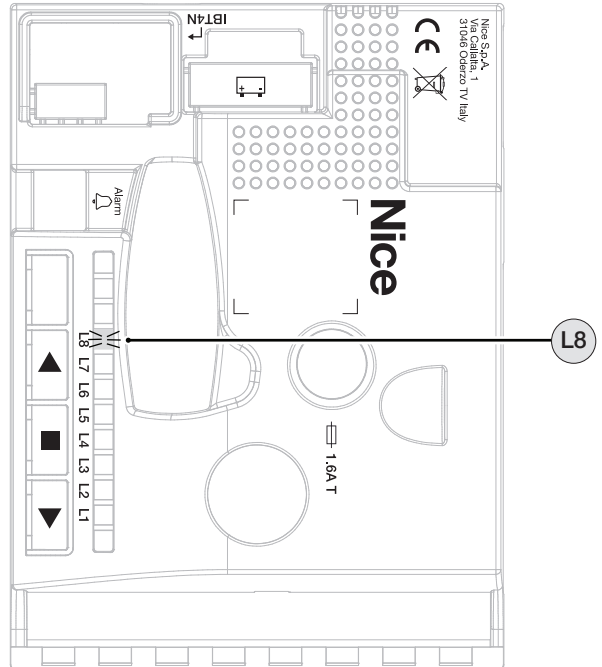

13

⚠ WARNING ⚠

La puerta completa 2.5 ciclos durante la configuración de la fuerza automática de la puerta.

Configuración automática de la fuerza de la puerta

- 1) Asegúrese de que L6 parpadee cada segundo.
- 2) Presione el botón **▲** para abrir la puerta. Luego, la puerta completará tres ciclos. Después de completar tres ciclos, la puerta volverá a la posición completamente cerrada y L8 permanecerá encendido.

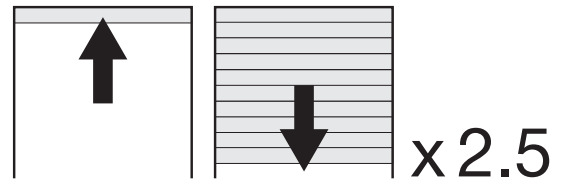

14

Prueba del sistema de reversa de seguridad

El operador determina que hay una obstrucción se detecta una cantidad de fuerza superior a la esperada durante un ciclo de puerta. Si se encuentra una obstrucción durante un ciclo de cierre, el operador y la puerta se detendrán y luego se abrirán por completo. Si se encuentra una obstrucción durante un ciclo de apertura, el abridor y la puerta se detendrán.

- 1) Coloque un tablón de 2 x 4 en el piso donde será golpeado por el centro de la puerta cuando se cierre.
- 2) Verifique que la puerta haga reversa cuando golpee el tablón. La puerta debe retroceder en hasta dos segundos después de golpear el tablón.

⚠ PRECAUCIÓN ⚠

Realice siempre la prueba del sistema de reversa de seguridad después de hacer cualquier ajuste al operador. ¡REALICE LA PRUEBA DEL SISTEMA DE REVERSA DE SEGURIDAD MENSUALMENTE!

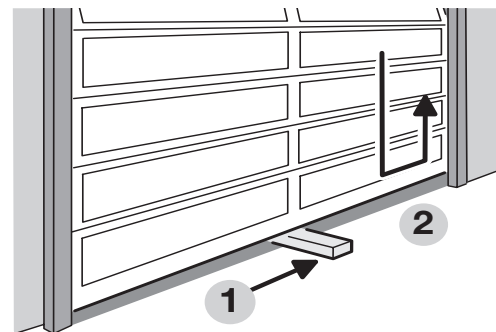

15

Conexión de la batería

 La conexión eléctrica de la batería a la central debe realizarse sólo después de completar todas las etapas de instalación y programación, ya que la batería es una fuente de alimentación de emergencia.

- 1) Inserte el otro extremo del cable (C) en la unidad de control (D).

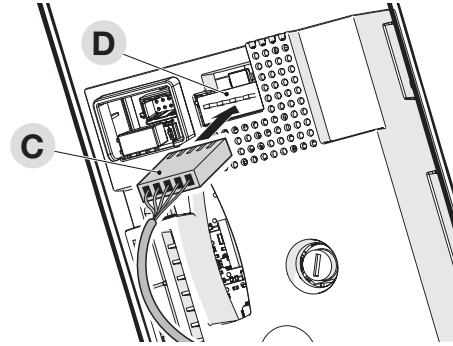
**16**

Controles remotos

El operador cuenta con un control remoto de tres botones (el segundo y tercer botón se pueden utilizar para controlar un operador o una puerta adicional si contiene un receptor Nice/Linear MegaCode®). Se pueden adquirir controles a distancia adicionales de uno o varios botones, teclados y receptores externos.

ADVERTENCIA

Los niños que operen o jueguen con un abridor de puerta de garaje pueden lastimarse o lastimar a otros. La puerta del garaje puede causar lesiones graves o la muerte. No permita que los niños operen los controles remotos ni la estación de pared. Una puerta de garaje en movimiento podría herir o matar a alguien debajo de la misma. Active el operador solo cuando la puerta sea claramente visible, libre de obstrucciones y ajustada adecuadamente.

El 1461J viene con un receptor de radio MegaCode preinstalado.

Para reemplazar un receptor:

- 1) Como se muestra, conecte la antena suministrada al terminal 1 del receptor. Alternativamente, si la recepción de la señal de la radio debe mejorarse mediante la instalación de una antena externa con un cable coaxial con impedancia de 50 Ω (tipo RG58), el cable coaxial debe conectarse directamente a los terminales 1 y 2 del receptor, ignorando el terminal "antena" (si está presente) en el panel de control.

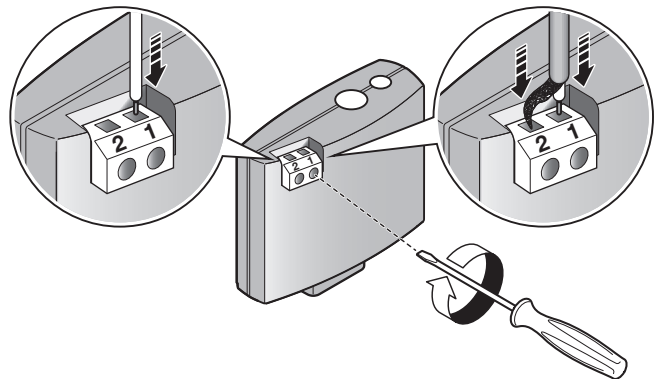

- 2) Inserte el receptor (A) en la ranura correspondiente (B) de la placa electrónica de la unidad de control.

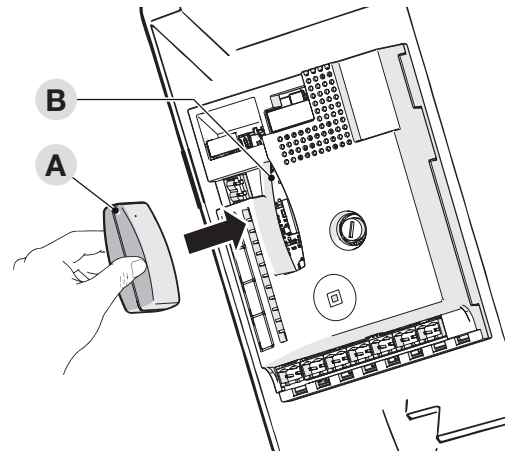

Programación de los transmisores

NOTA: Una vez que el LED B se torna ROJO, el transmisor debe emparejarse dentro de los 15 segundos. Si el LED ROJO ya no está encendido, regrese al paso 1.

Para agregar o quitar un teclado remoto u opcional

- 1) Mantenga presionado el botón Programa durante 1 segundo. El LED parpadeará en rojo una vez y se encenderá durante aproximadamente 15 segundos. **Se debe agregar un código de 1 a 6 dígitos del botón remoto o del teclado mientras la luz roja está encendida.**
- 2) Mantenga presionado el botón remoto deseado o el botón del transmisor del teclado (◊). El LED parpadeará en verde 4 veces. La luz verde se apagará indicando que el proceso de emparejamiento se completó.
- 3) Repita los pasos 1 y 2 para cualquier transmisor adicional.

Eliminar un transmisor

- 1) Mantenga presionado el botón Programa durante un segundo. El LED parpadeará en rojo una vez y se encenderá durante aproximadamente 15 segundos.
- 2) Mantenga presionado el botón del transmisor del control remoto o del teclado durante 10 segundos. Luego, suelte el botón.
- 3) El LED parpadeará en rojo 3 veces. Esto indica que el transmisor fue eliminado.

Eliminar todos los transmisores

- 1) Mantenga presionado el botón Programa durante 10 segundos.
- 2) El LED parpadeará en rojo 3 veces. Esto indica que el transmisor fue eliminado.

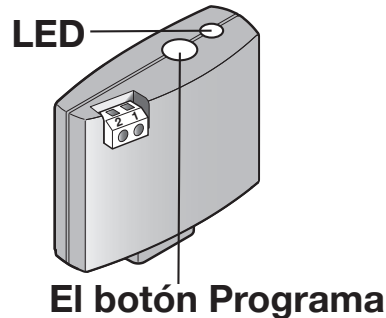

Probar el control remoto

Manténgase alejado de la puerta, oprima el botón del control remoto y verifique que el operador arranque. **OPRIMA EL BOTÓN DEL CONTROL REMOTO OTRA VEZ PARA DETENER LA PUERTA A MITAD DE RECORRIDO.**

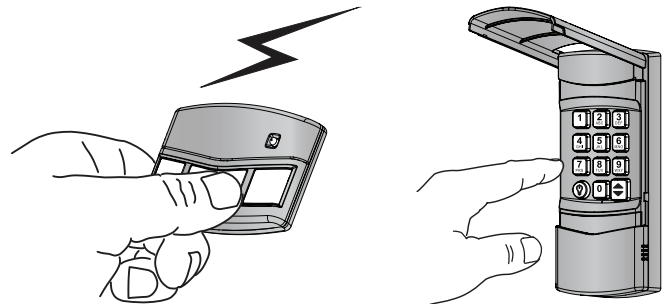

Reemplazo de la batería del control remoto

Cuando la luz azul del control remoto se ilumine tenuemente o no se encienda cuando el control remoto esté activado, la batería deberá reemplazarse. Siga los pasos de la ilustración.

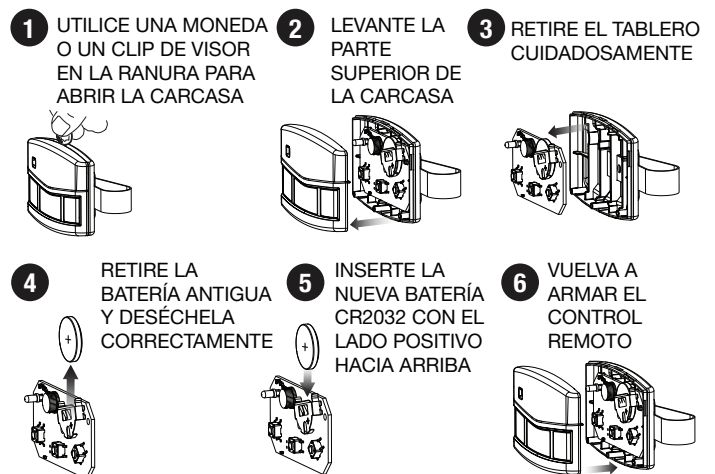

Configuración de la estación de pared

Esta estación de pared permite el funcionamiento de la luz y la puerta con los botones. cuando se combina con la aplicación Nice G.O., puede operar las puertas de garaje, administrar el acceso de su familia, controlar las luces y le informa de las personas que entran y salen desde cualquier lugar.

Requisitos

Para usar con la aplicación, necesitará:

- una red wifi con conectividad a Internet;
- una buena señal de wifi en el garaje donde está instalando la estación de pared y;
- un teléfono Android o iOS.

Pruebe la intensidad de la señal de wifi con su teléfono inteligente

Si tiene 2 o 3 barras en su teléfono desde la red wifi, la señal es buena y puede continuar. De lo contrario, use una de estas opciones para ampliar el alcance de su red wifi.

- Acerque su enrutador wifi al garaje.
- Compre un extensor de alcance wifi.



La estación de pared con wifi debe recibir una buena señal del enrutador wifi de su hogar para funcionar.

LED en la estación de pared

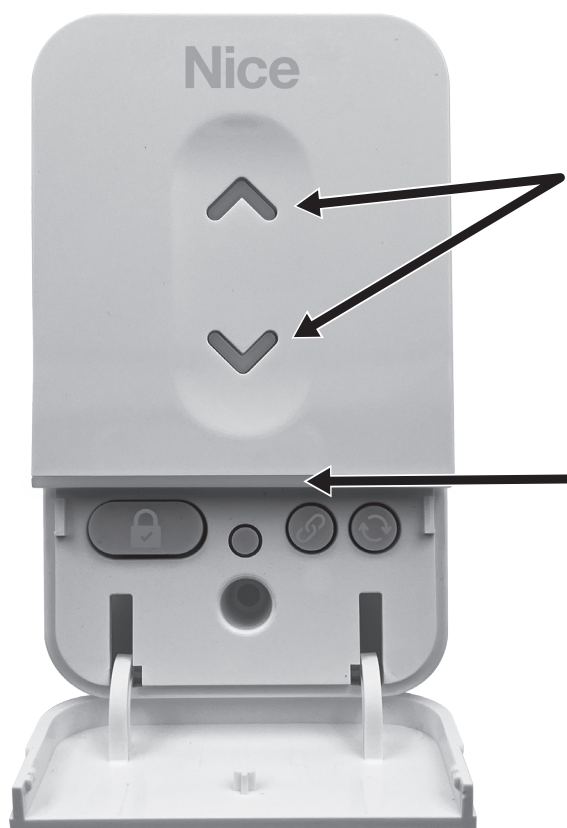

La estación de pared tiene dos LED que transmiten información de un vistazo. El LED superior proporciona información sobre el modo de vacaciones.

LED de modo de vacaciones

Encendido	Funcionamiento normal. Modo de vacaciones deshabilitado.
Parpadeo	Modo de vacaciones habilitado.

El LED inferior indica el estado de la conexión wifi y el dispositivo.

LED de conectividad wifi

ROJO - Sólido	No emparejado, no conectado al punto de acceso
ROJO - Parpadeo	Modo de emparejamiento
AZUL - Sólido	Conectado y funcionando normalmente
AZUL - Parpadeo	Emparejado, pero incapaz de conectarse a internet
MAGENTA - PARPADEO	Actualización inalámbrica
MAGENTA - SÓLIDO	Reinicio por aire
AMARILLO - Parpadeo	No se puede conectar a Wi-Fi

Instalación de la aplicación Nice G.O. Homeowner

Descargar, Registrar y Activar Aplicación

Use el teléfono inteligente o tableta dueño de casa para ir a su tienda de aplicaciones y descargar e instalar la aplicación Nice G.O. En el primer uso, se le pedirá que se registre y cree una cuenta. Una vez realizado, inicie sesión con la información de la nueva cuenta (Código QR disponible a continuación).

Conectar la aplicación Opener Nice G.O

Párese cerca de la estación de pared Wi-Fi. En su dispositivo móvil en la aplicación Nice G.O., toque el signo más de la parte inferior derecha de la pantalla para Conectar su dispositivo. Siga las instrucciones en la aplicación para conectar su dispositivo.

Advertencia de seguridad de pre-cierre

Una vez que una estación de pared se empareja con la aplicación Nice G.O., el operador emitirá una advertencia de pre-cierre con un timbre y una luz intermitente antes de que la puerta se cierre. Esta alerta de seguridad se aplica a todos los comandos de cierre, incluidos los de la aplicación Nice G.O., la estación de pared o el transmisor. Para desactivar la advertencia de pre-cierre:

1. Elimine el dispositivo de la aplicación Nice G.O.
 2. Realice un ciclo de encendido y apagado del motor.
- Si hay una batería de respaldo, asegúrese de que esté desconectada antes de apagar y encender.

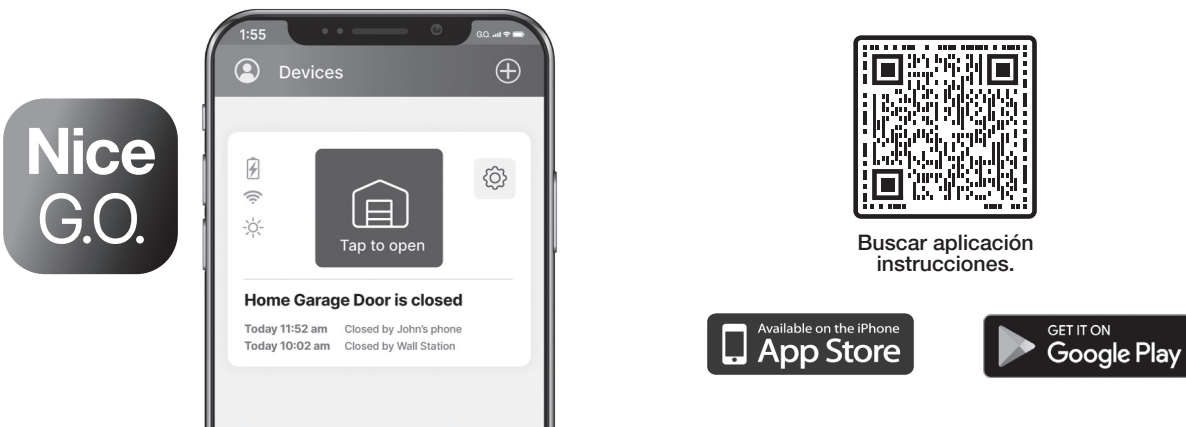

Operación del operador de la puerta de garaje

Instrucciones importantes de seguridad

⚠ ADVERTENCIA ⚠

1. **¡UNA PUERTA DE GARAJE EN MOVIMIENTO PUEDE CAUSAR LESIONES O LA MUERTE! PARA REDUCIR EL RIESGO DE MUERTE O LESIONES GRAVES:**
2. LEA Y SIGA TODAS LAS INSTRUCCIONES DE INSTALACIÓN.
3. Nunca permita que los niños operen o jueguen con los controles de la puerta. Mantenga el control remoto fuera del alcance de los niños.
4. Mantenga siempre la puerta móvil a la vista y alejada de personas y objetos hasta que esté completamente cerrada. NADIE DEBE CRUZAR EL RECORRIDO DE LA PUERTA EN MOVIMIENTO.
5. NUNCA PASE POR DEBAJO DE UNA PUERTA DETENIDA, PARCIALMENTE ABIERTA.
6. Pruebe la puerta mensualmente. La puerta del garaje DEBE retroceder al entrar en contacto con un objeto de 1-1/2 pulgada de alto (o un tablón de 2 x 4 plano) en el piso. Después de ajustar la fuerza o el límite de desplazamiento, vuelva a probar el abridor de puerta. Si no ajusta el abridor correctamente, aumenta el riesgo de lesiones graves o la muerte.
7. Para los productos que tienen una liberación de emergencia, cuando sea posible, use la liberación de emergencia solo cuando la puerta esté cerrada. Tenga cuidado al usar esta liberación con la puerta abierta. Los resortes desgastados o rotos pueden aumentar la velocidad de cierre de la puerta y el riesgo de lesiones graves o la muerte.
8. MANTENGA LAS PUERTAS DE GARAJE CORRECTAMENTE EQUILBRADAS. (Consulte **Mantenimiento, página 65**.) Una puerta mal equilibrada aumenta el riesgo de lesiones graves o la muerte. Haga que una persona de mantenimiento calificada repare los cables, los conjuntos de resorte y otros accesorios.
9. Este sistema de operador está equipado con una función de operación sin supervisión. La puerta podría moverse inesperadamente. NADIE DEBE CRUZAR EL RECORRIDO DE LA PUERTA EN MOVIMIENTO

10. GUARDE ESTAS INSTRUCCIONES.

Apertura de la puerta

Con la puerta a la vista, oprima el botón de la estación de pared, el botón asignado para el abridor en el control remoto o ingrese un código de acceso válido y oprima  en un teclado inalámbrico.

Cuando se active el abridor, la luz del abridor se encenderá y la puerta comenzará a abrirse.

La puerta se abrirá hasta que se alcance el límite de apertura. Si se encuentra un obstáculo mientras la puerta se abre, la luz del abridor parpadeará cuatro veces y la puerta se detendrá.

La luz del abridor permanecerá encendida durante unos cinco minutos después de que la puerta se detenga.

ESTACIÓN DE PARED



- O -

TECLADO REMOTO



CONTROL REMOTO



- O -

Cierre de la puerta

Con la puerta a la vista, oprima el botón de la estación de pared o el botón asignado al abridor en el control remoto o ingrese un código de acceso válido y oprima  en un teclado inalámbrico.

Cuando el abridor esté activado, la luz del abridor se encenderá y la puerta comenzará a cerrarse.

La puerta se cerrará hasta alcanzar el límite de cierre. Si se encuentra un obstáculo (la luz del operador parpadea cuatro veces) o se interrumpe el haz de seguridad (la luz del operador parpadea tres veces) durante el cierre, la puerta se detendrá y luego se volverá a abrir.

La luz del abridor permanecerá encendida durante aproximadamente cinco minutos después de que la puerta se detenga.

ESTACIÓN DE PARED



NOTA: UNA LUZ INTERMITENTE INDICA PROBLEMAS

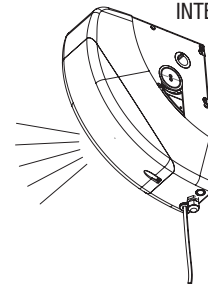

Detener la puerta a mitad de recorrido

- 1) La puerta se puede detener de inmediato en cualquier momento si oprime la FLECHA ARRIBA/ABAJO de la estación de pared, el botón del control remoto o el botón  en un teclado inalámbrico (si se utiliza el teclado inalámbrico para encender la puerta).
- 2) La próxima vez que se active el abridor, la puerta se moverá en la dirección opuesta.

CONTROL REMOTO

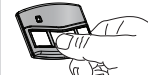

ESTACIÓN DE PARED



TECLADO REMOTO



Bloqueo por vacaciones para seguridad adicional

- 1) Oprima el botón BLOQUEAR () para evitar que los controles remotos abran la puerta después de que la puerta esté completamente cerrada. Los controles remotos pueden cerrar la puerta, pero no abrirla. La puerta aún se puede abrir o cerrar con la FLECHA ARRIBA/ABAJO de la estación de pared o usando la aplicación Nice G.O.

NOTA: Para indicar que el bloqueo de vacaciones está habilitado, las flechas azules parpadearán.

NOTA: Si se activa un transmisor en un intento de abrir la puerta mientras está en el modo de vacaciones, el operador emitirá un pitido y parpadeará 5 veces.

- 2) Oprima de nuevo el botón LOCK de la estación de pared para desbloquear y retomar el funcionamiento normal del operador.



Controlar la luz del abridor

- 1) La luz del abridor se puede ENCENDER si oprime el botón de encendido/apagado de la estación de pared. La luz permanecerá encendida hasta que se oprima nuevamente el botón o se vuelva a encender el abridor.
- 2) La luz permanecerá encendida hasta que se oprima nuevamente el botón o se vuelva a encender el abridor.



21

Mantenimiento

Las condiciones climáticas pueden afectar el funcionamiento de la puerta, lo que podría requerir una nueva configuración de los ajustes del abridor. Las puertas pueden hincharse y volverse más pesadas durante los períodos húmedos; las bisagras y los rodillos de las puertas podrían atascarse durante los períodos fríos. Para garantizar un funcionamiento seguro de la puerta, realice las siguientes pruebas, incluidos los pasos de prueba adicionales descritos.

Todos los meses

- 1) Con la puerta cerrada, tire de la manija de liberación roja para desconectar el abridor de la E-Lock.
- 2) Desde afuera del garaje, abra lentamente la puerta manualmente hasta el final y luego ciérrela completamente. Observe si hay algún atasco, adhesión o roce. La puerta debe moverse suavemente en ambas direcciones.
- 3) Levante la puerta del garaje hasta la mitad. Con cuidado, suelte la puerta y vea si la puerta se balancea. Debería permanecer en su lugar. Cierre la puerta.

NOTA: Si la puerta del garaje está desequilibrada o el recorrido de la puerta no es fluido, haga que un profesional calificado especializado en puertas de garaje ajuste o repare la puerta.

Después de realizar tareas de mantenimiento en el abridor

- 1) Para volver a conectar el abridor, con la puerta cerrada, levante la palanca de liberación y accione el abridor.
- 2) Realice la Operación del haz de seguridad (**consulte la página 58**).
- 3) Realice la prueba del sistema de reversa de seguridad (**consulte la página 59**).

⚠ ADVERTENCIA ⚠

Los componentes de la puerta de garaje (resortes, cables, soportes, poleas, etc.) están bajo presión y tensión extremas. NO INTENTE AFLOJAR, APRETAR O AJUSTAR NINGÚN ACCESORIO DE LA PUERTA. ¡LLAME A UN PROFESIONAL DE INSTALACIÓN DE PUERTAS DE GARAJE CALIFICADO!

Restablecer

Este procedimiento permite restaurar el codificador a la configuración predeterminada para permitir la instalación del operador con la puerta cerrada.

NOTA: Este procedimiento debe realizarse con el operador en la mesa de trabajo o en el piso.

- 1) Mantenga ▲ y ▼ simultáneamente. Los LED L1-L8 se encenderán.
- 2) Cuando L1-L8 se apague y un LED se encienda, suelte hacia ▲ y ▼ abajo.
- 3) Mantenga presionado ■ hasta que el operador comience a moverse. Esto indica que el codificador se reinicia. Una vez que se reinicia el codificador, todos los LED se encenderán y luego se apagarán, seguido de L3 y L4 que parpadearán cada segundo para indicar que se deben configurar los límites.

Solución de problemas

LED	ESTADO	SOLUCIÓN
L3 + L4 parpadeando cada segundo	Límites no establecidos	Consulte el Paso 12 (p. 13) - Ajuste de los límites de apertura y cierre
L8 parpadeando cada segundo	El operador está en modo de configuración de límite ABIERTO (solo en modo de programa)	Consulte el Paso 13 (p. 14) - Configure el límite de APERTURA utilizando los botones integrados
L1 parpadeando cada segundo	El operador está en modo de configuración de límite de CIERRE (solo en modo de programa)	Consulte el Paso 13 (p. 14) - Configure el límite de CIERRE utilizando los botones integrados
L8 está encendido	La puerta está completamente abierta	
L1 está encendido	La puerta está completamente cerrada.	
La luz del operador parpadea 2 veces; la puerta retrocede	Haz de seguridad bloqueado	Compruebe si hay obstáculos. Alinee los haces de seguridad.
La luz del operador parpadea 3 veces; la puerta retrocede, no abre o no cierra	Intervención de fuerza	Compruebe si hay obstrucciones o atascos en la puerta del garaje. Realice un restablecimiento de campo si es necesario.
La luz del operador parpadea 4 veces; la puerta no se mueve	Falta el puente del terminal STOP	Asegúrese de que el puente en los terminales de PARADA esté instalado
La luz del operador parpadea 5 veces; la puerta no se mueve	Error en la unidad de control	Espere al menos 30 segundos antes de dar otro comando. Si el error persiste, se debe reemplazar el tablero de control.
La luz del operador parpadea 6 veces; la puerta no se mueve	Se ha alcanzado el número máximo de ciclos por hora	Espere unos minutos antes de intentar abrir la puerta.
El operador parpadea 7 veces; la puerta no se mueve	Error eléctrico interno	Apague y encienda el operador y luego intente dar una orden nuevamente; si el problema persiste, hay una falla en el tablero de control o en el cableado del motor. Realice las comprobaciones y reemplazos necesarios.
El operador parpadea 8 veces; la puerta no se mueve	El motor ha recibido múltiples comandos simultáneos	Apague y encienda el operador
L5 parpadea rápidamente	Error de memoria	
L6 parpadea rápidamente	Procedimiento automático de búsqueda forzosa pendiente	
Todos los LED están apagados	Funcionamiento normal (la puerta no está en la posición abierta o cerrada)	

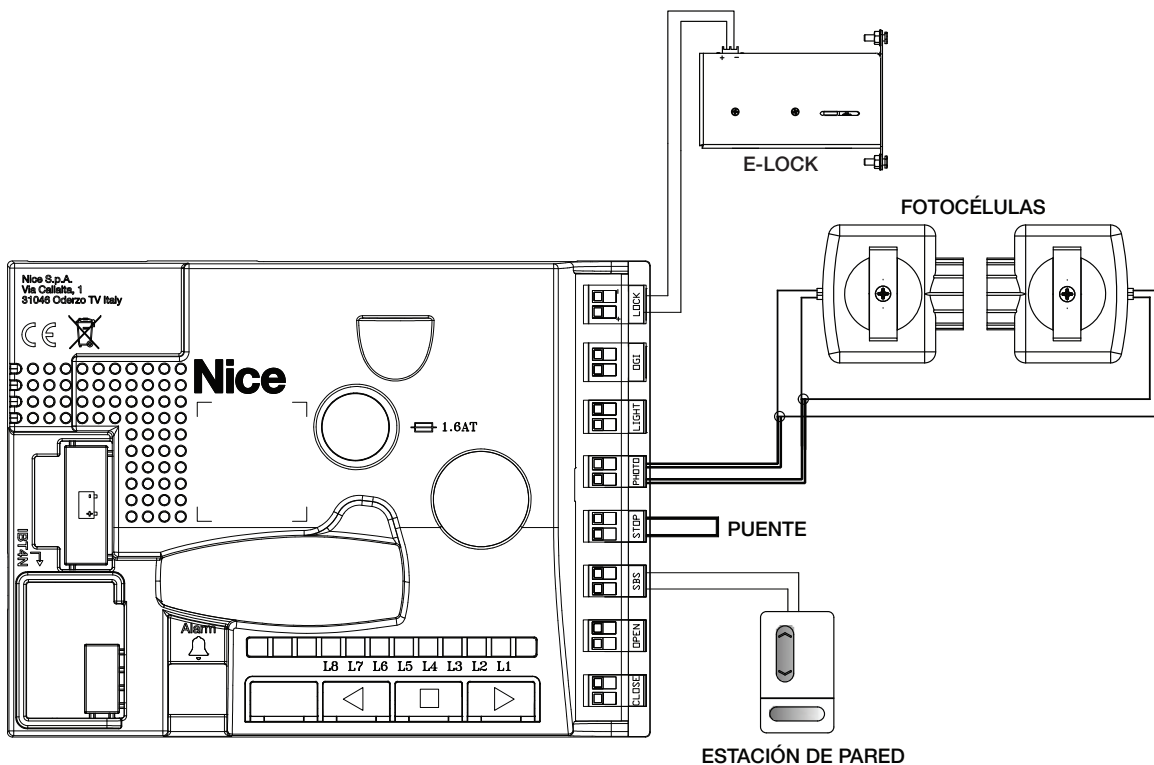

Aviso de la FCC

Los cambios o modificaciones no descritos expresamente en este manual o aprobados por el fabricante podrían anular la autoridad del usuario para operar el equipo.

Este equipo ha sido probado y cumple con los límites para un dispositivo digital de Clase B, de conformidad con Industry Canada y la Parte 15 de las Reglas de la FCC. Estos límites están diseñados para proporcionar una protección razonable contra interferencias perjudiciales en una instalación residencial. Este equipo genera, utiliza y puede irradiar energía de radiofrecuencia y, si no se instala y utiliza de acuerdo con las instrucciones, puede causar interferencias perjudiciales en las comunicaciones de radio. Sin embargo, no hay garantía de que no se produzcan interferencias en una instalación en particular. Si este equipo causa interferencias perjudiciales en la recepción de radio o televisión, lo que puede determinarse apagando y encendiendo el equipo, se recomienda al usuario que intente corregir la interferencia mediante una o más de las siguientes medidas:

- Reorientar o reubicar la antena receptora.
- Aumentar la separación entre el equipo y el receptor.
- Conectar el equipo a una toma de corriente en un circuito diferente al que está conectado el receptor.
- Consultar con el distribuidor o con un técnico experimentado de radio/TV para obtener ayuda.



Garantía limitada

Este producto cuenta con garantía para el consumidor original contra defectos de material y mano de obra para lo siguiente:

MODELO	ELECTRÓNICA Y BATERÍA	MECÁNICOS	MOTOR
1461J-01	1 Año	5 Años	De por vida

Este producto cuenta con garantía para el consumidor original contra defectos de material y mano de obra durante los períodos mencionados anteriormente. El fabricante reparará o, a su criterio, reemplazará cualquier dispositivo que considere que requiere servicio en virtud de esta garantía, y devolverá el dispositivo reparado o reemplazado al consumidor al costo del fabricante. Los dispositivos deben enviarse al fabricante para su reparación a cargo del propietario. Esta garantía no abarca daños al producto por negligencia, abuso, uso anormal, uso indebido, accidentes, desgaste normal, por no seguir las instrucciones del vendedor, o por una instalación, almacenamiento o mantenimiento incorrectos. En ningún caso el fabricante será responsable de daños incidentales, compensatorios, punitivos, consecuentes, indirectos, especiales u otros. Los recursos provistos por esta garantía son exclusivos. Algunos estados no permiten la exclusión o limitación de daños incidentales y consecuentes, por lo que es posible que la limitación o exclusión anterior no se aplique en su caso. Cualquier garantía implícita por ley está limitada a los períodos establecidos anteriormente. Algunos estados no permiten limitaciones sobre la duración de una garantía implícita, por lo que es posible que la limitación anterior no se aplique en su caso. Esta garantía le otorga derechos legales específicos y también puede tener otros derechos que varían de estado a estado.

Para obtener servicio de garantía e instrucciones de envío, comuníquese con el fabricante al número de teléfono que se muestra a continuación. Para estar protegido por esta garantía, guarde su comprobante de compra y envíe una copia con el equipo en caso de que sea necesario repararlo. Todos los productos enviados al servicio de garantía requieren un número de autorización de devolución del producto (n.º de RPA). Comuníquese con el Servicio técnico al 760-438-7000 para obtener un n.º de RPA y otros detalles importantes. Para obtener información adicional sobre nuestras políticas de garantía, consulte <https://niceforyou.support/>

Advertencia

Los cambios o modificaciones no aprobados expresamente por el fabricante podrían anular la autoridad del usuario para utilizar el equipo.

Technical Support
760-438-7000
M-F, 6:00 a.m.-4:00 p.m. PST

Nice North America
c/o Customer Service
5919 Sea Otter Place, Ste. 100
Carlsbad, CA 92010



Niceforyou.com