

PRO-T/APT

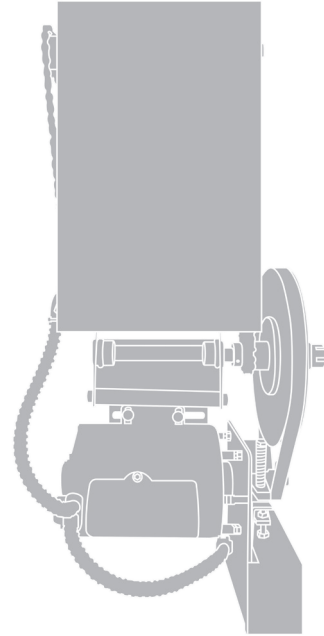

Automatisation pour des portes sectionnelles

FR - Instructions et avertissements pour l'installation

Nice

Contents

Garantie	3
Vérification de l'opérateur et quincaillerie	4
Spécifications : Pro-T & Pro-APT	5
Mesures de sécurité	6
Instructions importantes d'installation	6
Directives d'installation	7
Préparation	8
Support mural et installation de l'opérateur:	9
Section A : Pour tous types de contrôles operator	11
Réglage des interrupteurs de fin de course	11
SECTION B : Relais lourds et contacteur inverseur avec verrouillage mécanique et électrique	12
Connexion de source d'alimentation et boîte de contrôle	12
Raccordement d'une bordure de sécurité et accessoires contrôles	13
SECTION C : Pro-T(E) & Pro-APT(E) Plaquette électronique	14
Instructions de la Plaquette électronique	14
Instructions de filage d'alimentation	14
Instructions des boutons Ouvrir/Fermer/Arrêter intégrés	14
Vérification du direction du moteur	14
Ajustements des interrupteurs de fin de course	15
Connexion du dispositif externe de boutons poussoir Ouvrir/Fermer/Arrêt	15
Fonction de sécurité intégré	16
Bordure de renverse électrique à 4 fils	16
Connexion du dispositif externe à un bouton	16
Modes d'opération	16
Instructions de programmation	19
Programmation du receveur intégré	20
Programmer le receveur radio intégré	20
Opération	20
Pour effacer toutes les émetteurs programmés	20
Remplacer les batteries de la télécommande	21
SECTION D : Pour les opérateurs avec modules d'interface ou cartes logiques	22
Installation des cellules photoélectriques de la série Nice N-1 ou N-4	22
Précautions de sécurité pour l'installation	22
Installations murales	22
Pour les faisceaux Nice Nema-1 et Nema-4	23
Installation murale	23
Pour les faisceaux Nice Nema-1 et Nema-4 :	24
Cellule Photoélectrique à la série FRABA N-4/4 Thru-Beam (MK00697)	25
Réglage du système d'embrayage	26
Réglage du frein (Pour modèle PRO-TB & APTB seulement)	26
Opération en mode manuel d'urgence	27
Entretien de l'opérateur	28
Emplacements des pièces PRO-T/TB	29
Liste des Pièces de Remplacement PRO-T/TB	30
Emplacements des pièces PRO-APT/APTB	32
Liste des Pièces de Remplacement PRO-APT/APTB	33
MS100APT-WW-F 1-phase	35
MS100APT-DT-WW-F 1-phase	36
MS100APT-DT-220-WW-F 1-phase	37
MS300APT-WW-F 3-phase	38
MS100APT-DT-WW-F 3-phase	39

Garantie

Nice Canada garantissent les matériaux contre tous défauts pour une période de quatre (4) ans a partir de la date facturée or 100 000 cycles, selon la première éventualité.

Nice Canada ne seront tenus responsable pour toutes autres dépenses encourues pour retourner le matériel défectueux. Tout matériel retourné doit être expédié port-payé ou il sera refusé.

Cette garantie est limitée, et remplace toute autre garantie, implicite ou formelle. Il n'y a aucune responsabilité au vendeur.

MP00041-44	Chaîne d'entraînement #40
MP00023	Courroie Double en V
MP00007	Contrôle 115 Volt
MP00096	Minuterie double, filage pour lumieres rouge/vert
MP00106	Minuterie double, filage et boitier separe pour lumieres rouge/vert
PRO-PANEL	Panneau de contrôle séparé
MP00024	Palan à chaîne pour chariot
MP00030, 78-80	Ensemble de chariots doubles
MP00035	Modification pour dégagement réduit

AVERTISSEMENT

NE PAS CONNECTER À LA SOURCE D'ALIMENTATION PENDANT
L'INSTALLATION OU LA MISE EN SERVICE DE L'OPÉRATEUR.

IMPORTANT

POUR TOUTE INFORMATION CONCERNANT LA SÉCURITÉ OU LA MISE EN MARCHÉ DE CET OPÉRATEUR SVP COMMUNIQUER AVEC NICE AU 1-877-888-1116.

Vérification de l'opérateur et quincaillerie

Sur réception de votre ouvre-porte commercial à chariot de Nice, SVP faire l'inspection et vérifier s'il ya des dommages. Assurez-vous que la puissance, le voltage, la phase et l'ampérage de l'opérateur sont adéquats pour la source d'alimentation et les besoins de l'application. Assurez-vous d'avoir reçu avec votre opérateur la quincaillerie suivante :

1 x Station de contrôle 3 boutons OUVRIER/FERMER/ARRÊT

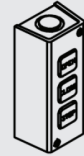

1 x Paire de rails (hauteur de porte + 2'6")

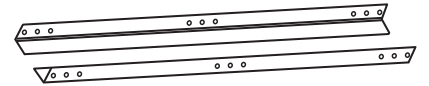

1 x Kit de chaîne d'entraînement #41 (hauteur de porte x 2 + 5' 6" (1.65m)) c/a maillon



1 x Chariot et Boulon 3/8 de retenue

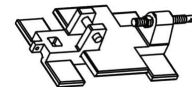

1 x Soutien de rail

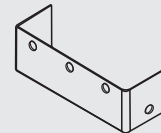

1 x Guide de Chaîne avec pignon 41B12



2 x Tenseurs

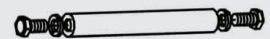

1 x Ensemble de Bras de levage

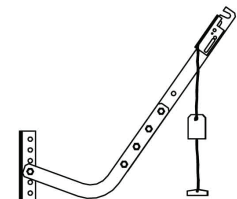

1 x Panneau d'avertissement.



1 x Paire de photocellule surveillé Nice

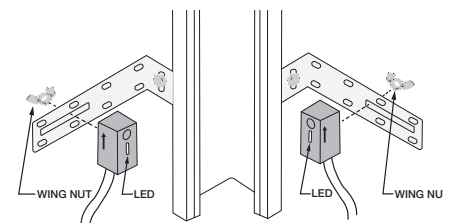

Spécifications : Pro-T & Pro-APT

Pro-T / Pro-APT : l'opérateur commercial à chariot est conçu pour une porte de garage sectionnelle industrielle avec élévation standard. Le modèle PRO-APT_B est principalement le même modèle que le PRO-APT sauf qu'il est pourvu d'un système de frein solénoïde.

Poids d'opérateur Standard	55-75 livres	
Moteur		
• La puissance	1/2 HP	3/4HP
• Moteur type industriel à usage continu de 1725 tr/min		
• Protection contre surcharge intégrée (triphase) ou protection contre surcharge séparée (monophasé).		
• Voltage	115V monophasé	230V triphasé
	230V monophasé	460V triphasé
		575V triphasé
Réduction	Primaire : Courroie (5L) en V et poulies (2" a 9" de diamètre) Secondaire : chaîne et pignons #41	
Vitesse d'arbre de sortie	120 tr/min	
Vitesse de la porte	12"/seconde	
Frein	(Seulement pour le modèle PRO-APT _B): Pourvu d'un frein à tambour électrique à solénoïde pour éviter le dérapage et maintenir la position de la porte.	
Câblage (Standard)	T (Minuterie de fenêtrure) procurant une ouverture et un arrêt à contact momentané et une fermeture automatique a minuterie ajustable. Permet de recevoir un dispositif de détection, une commande photoélectrique, des radiocommandes et des dispositifs OUVRIER. Filage optionelle pour minuterie double pour lumieres rouge et vert.	
Transformateur	Circuit de commande 24VAC, alimente les relais d'entraînement libérant 15VA pour les accessoires auxiliaires. Transformateur 120V (50VA) fourni en option pour lumieres rouge et vert.	
Réglage des interrupteurs de fin de course	La course de la porte est réglée par 4 interrupteurs de fin de course avec cames ajustables sur arbre fileté.	
Levier amovible	Levier amovible à désengagement rapide pour opération en cas de panne d'électricité.	
Embrayage	Embrayage automatique à friction ajustable pour la protection de la porte, de l'opérateur et des véhicules.	

Dimensions de l'opérateur

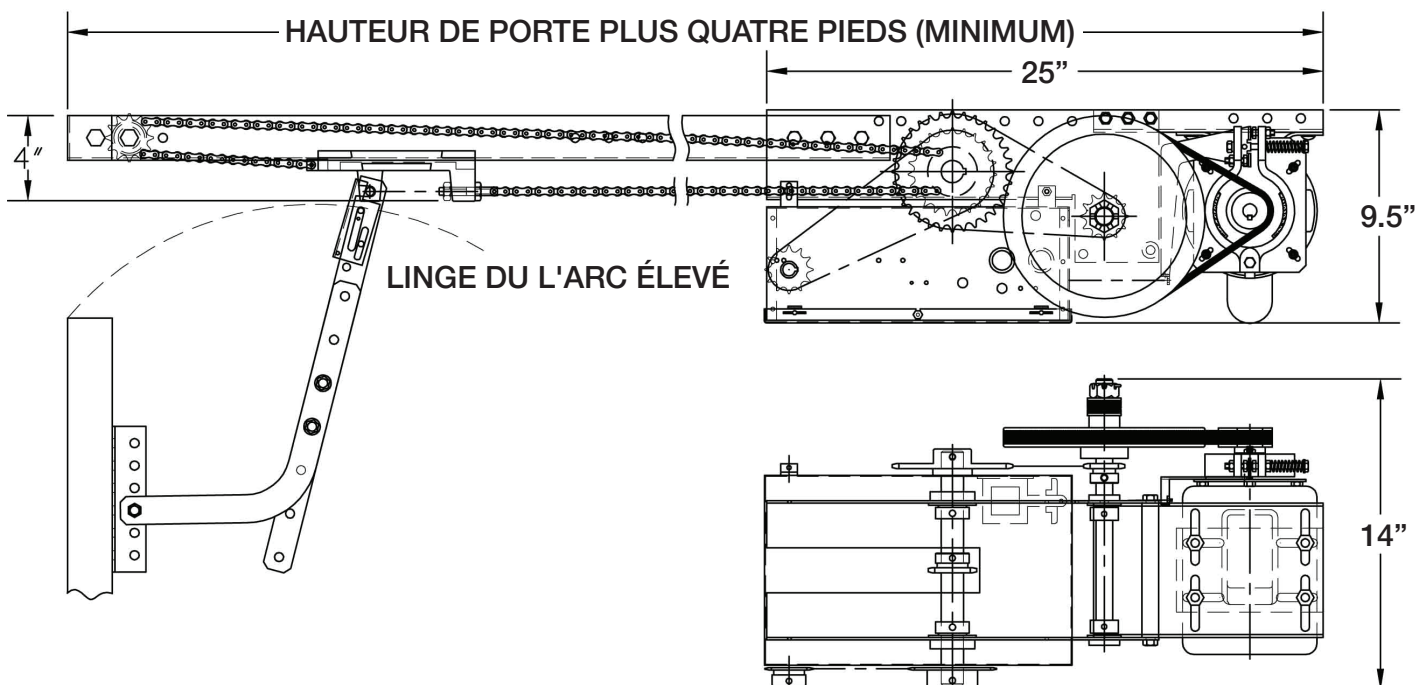

Mesures de sécurité

AVERTISSEMENT

POUR RÉDUIRE LE RISQUE DE BLESSURES OU DE MORT.
LIRE ET SUIVRE ATTENTIVEMENT TOUTES LES INSTRUCTIONS.

- Ne permettez pas aux enfants de jouer avec la porte.
- Avant l'installation, assurez-vous que l'opérateur est conçu pour le type de porte et son application.
- Installez une bordure de sécurité pour prévenir d'être piégé si la porte est située près d'un trafic piéton.
- Disposez les accessoires à vue de la porte s'assurant d'allouer une distance minimale avec la porte pour prévenir que l'utilisateur soit en contact avec celle-ci lorsqu'elle se déplace.
- Commandes et accessoires extérieurs devraient être sécurisés pour prévenir tout accès non autorisé.
- Ne traversez jamais en dessous d'une porte en marche.
- Activer un contrôle "OUVRIR" ou libérer le désengagement rapide si une personne est coincée sous la porte.
- Ne pas utiliser le système de désengagement ou opérer la porte manuellement sans s'assurer que le courant est désengagé.
- Garder toujours la porte en bon état. Vérifier l'état de la porte et la réviser régulièrement. Choisissez un technicien de service qualifié pour faire les réparations. **Un système de porte sans entretien peut causer de graves blessures ou la mort.**
- Le Propriétaire ou l'utilisateur doit comprendre et s'assurer de la sécurité et du bon fonctionnement du système de porte. Faites en sorte que ce manuel d'installation soit situé près du système de porte.

Instructions importantes d'installation

- LIRE ET SUIVRE TOUTES LES INSTRUCTIONS D'INSTALLATION
- Les opérateurs de portes commerciales ne doivent jamais être installés sur une installation résidentielle
- Installer uniquement sur une porte fonctionnant correctement et équilibrée. Une porte fonctionnant incorrectement pourrait causer des blessures graves. Faire réparer les câbles, les ensembles de ressorts et les autres matériels par du personnel de service qualifié avant d'installer l'opérateur.
- Retirer toutes les cordes de traction et retirer, ou rendre inopérantes, toutes les serrures (sauf si mécaniquement et/ou électriquement verrouillées à l'unité de puissance) qui sont connectées à la porte avant d'installer l'opérateur.
- Installer l'opérateur de porte à au moins 2,4 mètres ou plus au-dessus du sol si l'opérateur a des parties mobiles exposées.
- Ne pas connecter l'opérateur à la source d'alimentation avant d'y être invité.
- Localiser le poste de commande : (a) à vue de la porte, (b) à une hauteur minimale de 1,5 mètre afin que les petits enfants ne puissent pas l'atteindre, et (c) à l'écart de toutes les parties mobiles de la porte.
- Installer la Placarde d'Avertissement d'Entraînement à côté du poste de commande dans un endroit bien visible.
- Pour les produits ayant un déclenchement manuel, instruire l'utilisateur final sur le fonctionnement du déclenchement manuel.
- Installer des dispositifs de protection contre l'enfermement sans contact (cellules photoélectriques) et/ou des dispositifs de protection contre l'enfermement par contact (bords sensibles au renversement).

REMARQUE : les cellules photoélectriques doivent être installées à pas plus de 15 cm du sol. Les bords doivent être installés sur le bord avant de la porte.

Directives d'installation

⚠ AVERTISSEMENT ⚠

N'INSTALLER PAS CET OPÉRATEUR AVANT D'AVOIR LU CE MANUEL ATTENTIVEMENT.

REMARQUE :

- L'installation de l'opérateur doit être faite par un technicien de service qualifié. La porte doit être installée correctement et être en bonne condition de travail. Enlever toutes les serrures de porte avant l'installation.
 1. Installer la station de contrôle à vue de la porte, éloignée de la trajectoire de celle-ci et à un minimum de 5 pi (1.5 m) du sol.
 2. Installer l'enseigne d'avertissement près de la station pousoir.



3. N'enlever pas l'étiquette d'avertissement qui est rattachée au bras de désengagement.

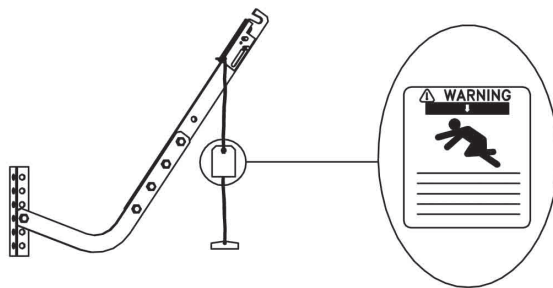

Preparation

1. Placer l'opérateur ainsi que les rails au sol devant la porte en s'assurant que le moteur de l'ouvre-porte est situé en direction opposée à la porte.
2. Installer les tenseurs de rails d'une manière uniforme sur les rails.
3. Installer le boulon de 3/8" de retenue au chariot utilisant deux écrous de 3/8" et une rondelle.
4. Insérer le chariot sur les rails en s'assurant que le boulon de retenue pointe vers l'opérateur.
5. Installer le guide chaîne au deuxième trou situé à l'extrémité des rails.
6. Boulonner l'ensemble des rails au châssis de l'opérateur en utilisant quatre boulons 3/8" x 3/4" et écrous hex. 3/8" fournis.

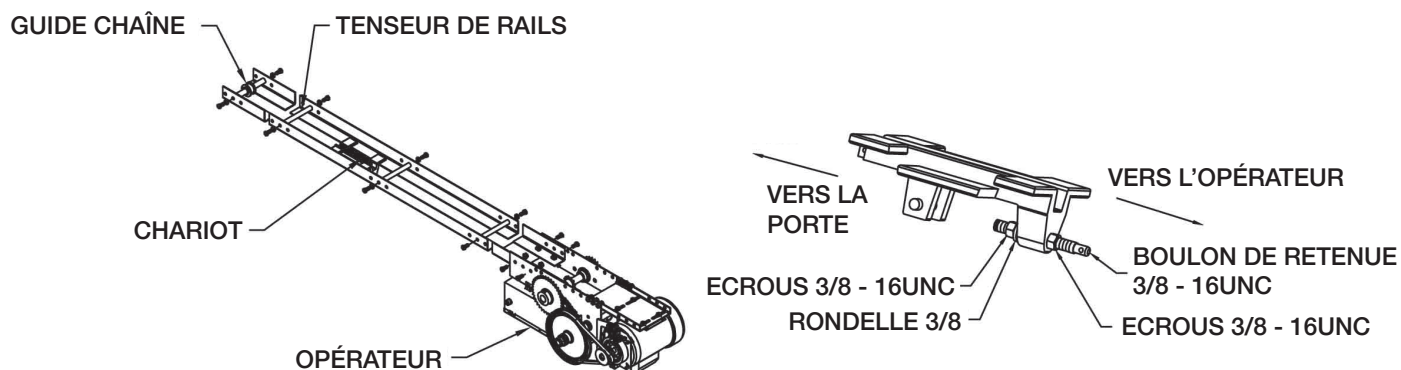

7. Joindre un côté de la chaîne d'entraînement au chariot en utilisant le maillon. Faire circuler la chaîne autour du guide chaîne, au-dessus des tenseurs, autour du pignon et le raccorder au boulon de retenue en utilisant le maillon de chaîne. Ajuster le boulon de retenue en sorte que la chaîne s'affaisse de 3" (7.5 cm) au point centre des rails. Enlever des maillons de chaîne si nécessaire pour y arriver.

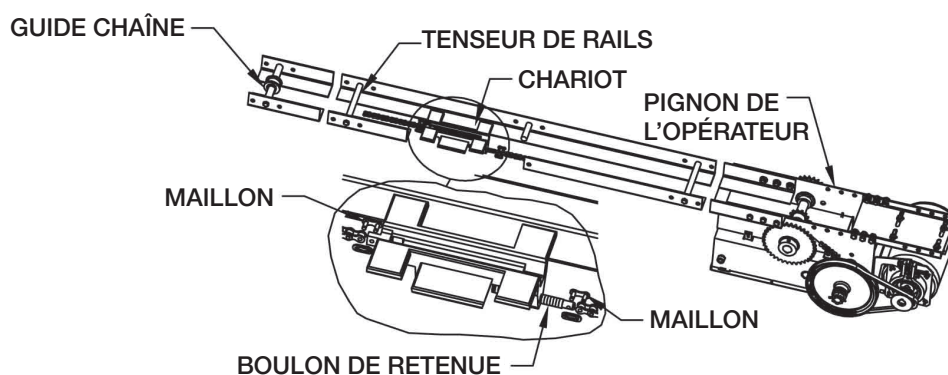

Support mural et installation de l'opérateur:

REMARQUE : Les opérateurs a chariot devraient généralement être installés directement au centre de la porte et la distance minimale des rails d'opérateur au dessus des rails de porte serait de 2-1/2" (6.5 cm). Cependant, si certaines structures ou autres raisons vous en empêchent, c'est possible d'installer l'opérateur jusqu'à 18" horscentre pour les portes installées avec ressorts torsion.

1. Identifier le centre de la porte en mesurant la largcur de la porte et tracer une ligne verticale au dessus de la porte.
2. Identifier le point le plus élevé de la porte en l'opérant manuellement. En utilisant un niveau, projeter une ligne débutant à l'endroit où la dernière section de porte est à son plus haut point. Tracer l'endroit où ce point rejoint la ligne verticale tracée.

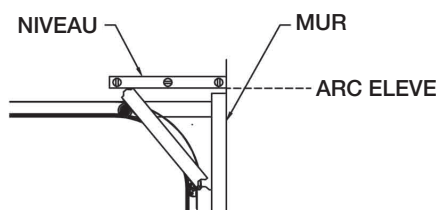

3. Fixer à un bloc de bois ou angle en fer au mur au-dessus de la porte tel que montré ici-bas. Le support mural contient 3 trous pour s'ancrer au bloc de bois ou à l'angle. Le support devrait être centré avec la porte et placé 2-1/2" (6.5 cm) au-dessus de l'arc élevé de la porte. Fixer solidement le support en utilisant la quincaillerie appropriée.

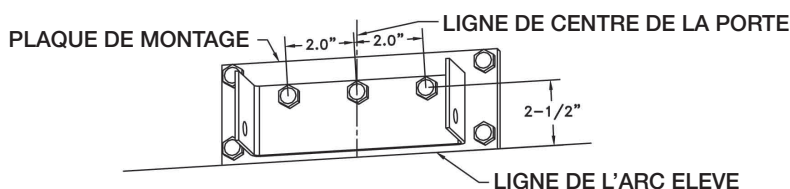

4. En disposant le moteur au sol, elever la partie avant des rails et fixer le tout (sans resserrer) au Support mural à l'aide de boulons et écrous 3/8" fournis.

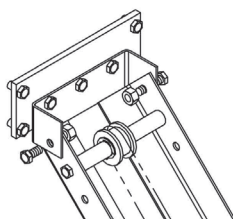

5. Lever l'ouvre-porte et les rails au dessus des rails de porte et fixer le tout avec de la corde ou chaîne. Ouvrer la porte avec soins. Aligner l'opérateur et les rails avec le centre de la porte. En utilisant la porte comme support, fixer l'opérateur afin d'avoir 3" (7.5cm) entre la porte et le dessous de l'opérateur. Serrer les boulons d'ancrage pour le support mural.

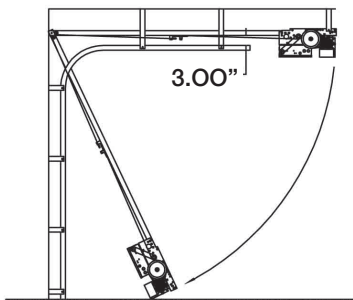

6. Installer des supports de soutiens (entretoises) du plafond ou structure aux 5 trous de 3/8" situés sur le châssis de l'opérateur. Pour les rails de plus de 14' de long, nous recommandons des supports aux rails de 4' (1.2m) à 5' (1.5m) de l'opérateur.

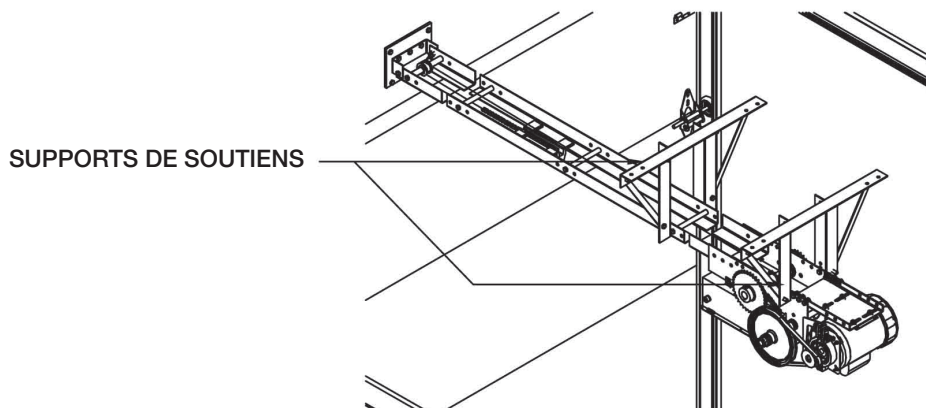

L'INSTALLATION DU BRAS DE LEVÉE

1. Fermer la porte manuellement jusqu'au bout. Glisser le chariot vers le guide rail et engager le bras de levée à la goupille d'entraînement en tirant sur la corde. Une fois installé, le côté ouvert de l'encoche devrait faire face à la porte.
2. Utilisant les boulons et écrous de 3/8" fournis, aligner les trous du bras droit à ceux du bras courbe en s'assurant que le boulon de pivot sur le support de porte est en ligne avec les roulettes du haut. Aligner le support de porte avec le centre de porte et fixer le tout utilisant la quincaillerie appropriée.

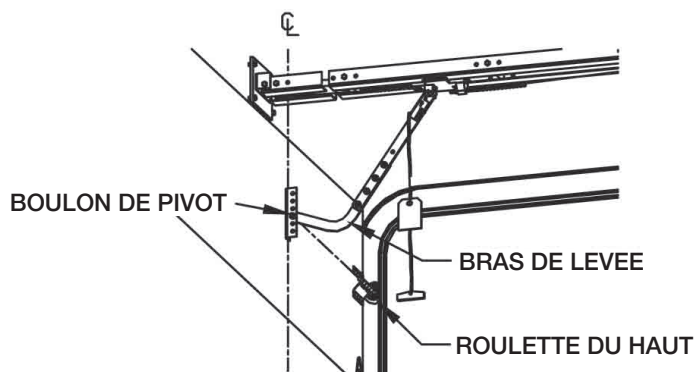

3. Une fois installé correctement, le bras devrait pencher légèrement vers l'opérateur lorsque fermée.

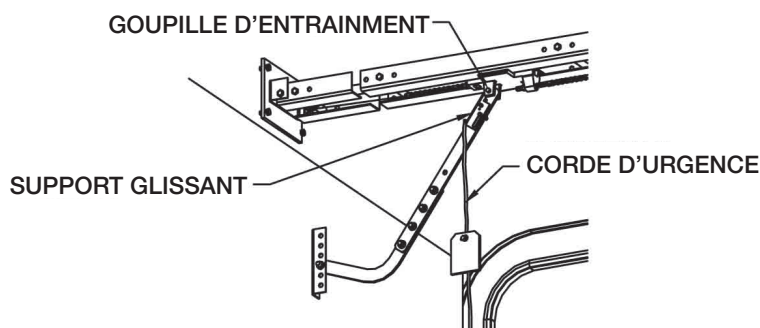

4. Maintenant, vérifier que tout est bien serré.

Section A : Pour tous types de contrôles operator

Réglage des interrupteurs de fin de course

L'ajustement du parcours de porte se fait en déplaçant les cames sur un arbre fileté. L'emplacement des 4 interrupteurs est déterminé en usine et ne devrait être changé. Les interrupteurs sont :

- interrupteur "Ouvrir" : Fin du parcours de porte en position ouverte
- interrupteur "Fermer" : Fin du parcours de porte en position fermée
- interrupteur "Ouvert Avance" : Utilisé pour contrôles ouvrir/fermer ou minuterie de fermeture
- interrupteur "Fermer Avance" : Utilisé pour prévenir que les accessoires de renverse ouvrent la porte lorsqu' elle est presque fermée.

⚠ AVERTISSEMENT ⚠

POUR REDUIRE LE RISQUE DES BLESSURES OU DE MORT :

NE PAS RÉGLER LES INTERRUPTEURS DE FIN DE COURSE À MOINS DE DÉSACTIVER LA SOURCE D'ALIMENTATION.

Pour ajuster le parcours de la porte :

1. **Cycle Ouverture** : Abaisser la plaquette de came et tourner la came "Ouvrir" en s'éloignant de la limite "Ouvrir" pour augmenter le parcours ou en se rapprochant de la limite "Ouvrir" pour diminuer le parcours de la porte. Après tout ajustement, s'assurer que la plaquette est bien rentrée dans les écrous de limites.
2. Ajuster la limite "Ouvrir" pour que la porte s'arrête à la position ouverte désirée.
3. **Cycle Fermeture** : Abaisser la plaquette de came et tourner la came "Fermer" en s'éloignant de la limite "Fermer" pour augmenter le parcours ou en se rapprochant de la limite "Fermer" pour diminuer le parcours de la porte. Après tout ajustement, s'assurer que la plaquette est bien rentrée dans les écrous de limites.
4. Ajuster la limite "Fermer" pour que la porte s'arrête à la position fermée désirée.

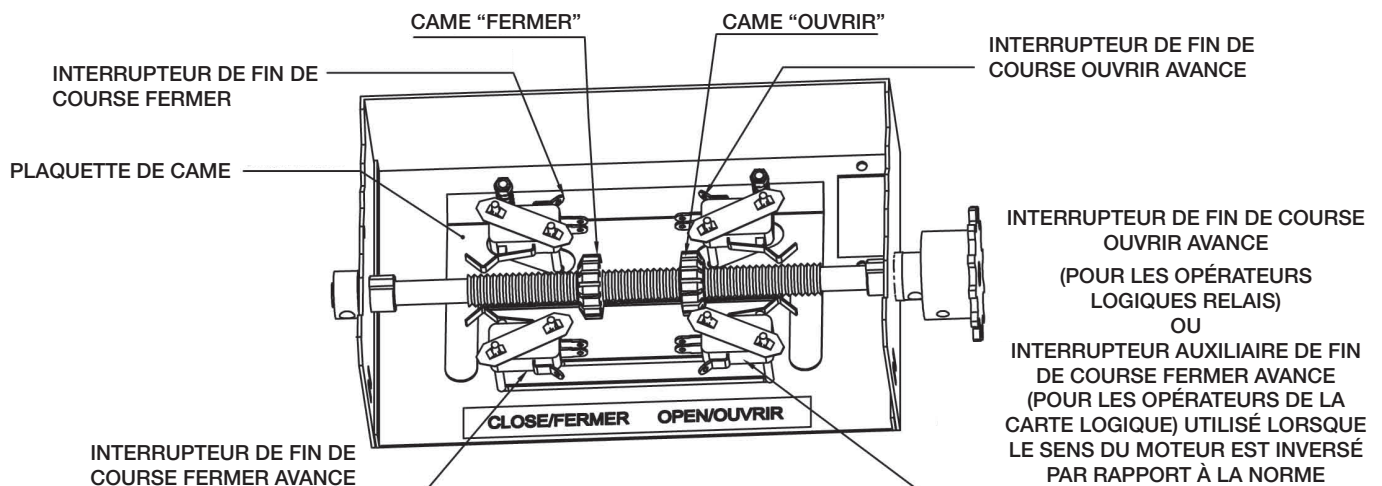

SECTION B : Relais lourds et contacteur inverseur avec verrouillage mécanique et électrique

(Non UL 325 - non disponible aux Canada, États-Unis ou dans d'autres secteurs où UL 325 est mandat)

Connexion de source d'alimentation et boîte de contrôle

⚠ AVERTISSEMENT ⚠

COMPARER LE VOLTAGE DE LA SOURCE D'ALIMENTATION DISPONIBLE AVEC LA PLAQUE DE L'OPÉRATEUR AVANT DE CONNECTER. UN RACCORDEMENT INAPPROPRIÉ POURRAIT ENDOMMAGER L'OPÉRATEUR.

Se référer au diagramme électrique à l'intérieur de la boîte de contrôle ou à la fin de ce manuel avant de se connecter à la source d'alimentation ou à la boîte de contrôle.

⚠ AVERTISSEMENT ⚠

POUR RÉDUIRE LE RISQUE DE BLESSURES OU DE MORT :

TOUT RACCORDEMENT ÉLECTRIQUE DEVRAIT ÊTRE FAIT PAR UN TECHNICIEN QUALIFIÉ. NE PAS RACCORDER À L'OPÉRATEUR SANS AVOIR COUPÉ LA SOURCE D'ALIMENTATION. L'OPÉRATEUR DOIT ÊTRE CONNECTÉ EN NORME AVEC LES CODES ÉLECTRIQUES LOCAUX ET MIS À LA TERRE AVEC LE TENON DE LA BOÎTE DE CONTRÔLE.

CÂBLE D'ALIMENTATION : Utiliser des trous de 1-1/8" (2.85 cm) pour le câblage d'alimentation.

1. **Monophasé :** Connecter l'alimentation simple phase aux bornes L/L1 et N/L2 sur la bande de raccords trois pôles.
2. **Triphasé :** Connecter l'alimentation triphasé aux bornes L1, L2 et L3 sur la bande de raccords trois pôles.

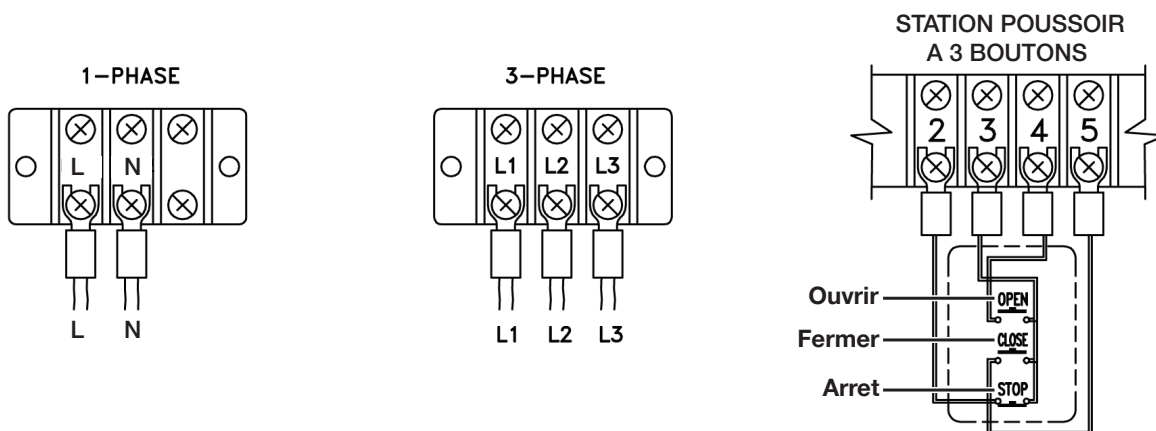

FILAGE POUR CONTRÔLES : Utiliser des trous de 7/8" (2.22 cm) en diamètre pour le câblage des acc. contrôles.

REMARQUE : Ne pas filer le câblage d'alimentation et celui des accessoires contrôles dans le même tuyau.

- Installer la station poussoir à vue de la porte mais au loin des pièces en mouvement ou de la quincaillerie. Installer l'enseigne d'avertissement près de la station poussoir. Raccorder la station poussoir (Ouvrir/Fermer/Arrêter) aux bornes 2, 3, 4 et 5. Se référer au diagramme électrique pour connexion de deux stations.

REMARQUE : Après le raccordement électrique, déplacer la porte manuellement à mi-chemin et, en utilisant la station appuyez sur le bouton "Ouvrir" pendant plusieurs secondes et appuyez le bouton "Arrêt". Si la porte ne s'est pas déplacée dans la direction prévue, vérifier la boîte de contrôle. Pour les opérateurs triphasés, si la porte se déplace dans la mauvaise direction, interchanger 2 des 3 fils d'alimentation pour corriger.

Raccordement d'une bordure de sécurité et accessoires contrôles

1. Bordure de sécurité (doit être contact normalement ouvert) :

REMARQUE : Une bordure de sécurité doit être installée si la porte est contrôlée par un accessoire quelconque ou qu'elle n'est pas contrôlée par une pression constante sur fermeture.

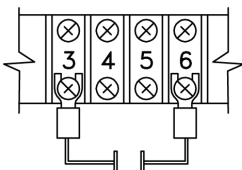

2. Entrebarrage externe : Enlever le cavalier entre les bornes 1 et 2 et filer le dispositif d'entrebarrage entre ces deux bornes.

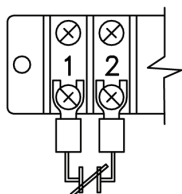

3. Receveur radio : Connecter le receveur radio standard de Nice aux bornes radio sur le côté de la boîte de contrôle ou aux bornes 7, 8 et 9 dans la boîte de contrôle.

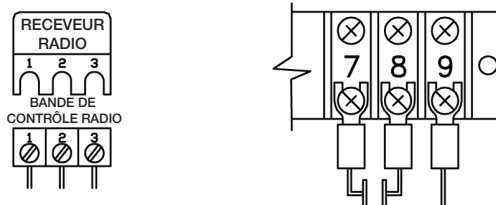

4. Commande simple bouton ouvrir : Connecter aux bornes 7 et 8 de le bande de raccords.

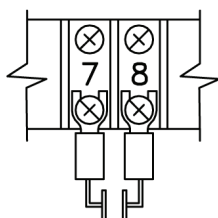

5. Détecteurs de boucles, cellules photo-électrique et autres accessoires de renverse : Connecter aux bornes 3 et 6 sur la bande de raccords.

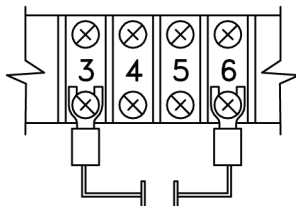

6. Alimentation 24VAC : Connecter aux bornes 1 et 9 sur la bande de raccords.



SECTION C : Pro-T(E) & Pro-APT(E) Plaquette électronique

(Conforme UL 325)

Instructions de la Plaquette électronique

(Sans dispositifs de renverse surveillé intégré)

IMPORTANT : LIRE LES INSTRUCTIONS AVANT DE FAIRE DES CONNEXIONS

REMARQUE : L'opérateur est expédié de l'usine dans le mode d'usage D1 (pression maintenue pour fermer). L'opérateur devrait rester dans ce mode jusqu'à ce que toutes les connexions et ajustements des Interrupteurs de fin de course sont complétés.

Instructions de filage d'alimentation

Installer l'alimentation électrique primaire au bornier externe fourni en utilisant n'importe quels des trous de 1-1/8" (2.85cm) de diamètre sur la boîte de contrôle. Ne pas connecter directement à la plaquette électronique.

1. **Monophasé :** Connecter l'alimentation électrique monophasé au borniers, L/L1 et N/L2 sur le bornier d'alimentation à 3-poles (110V ou 220V monophasé).
2. **Triphasé :** Connecter l'alimentation électrique triphasé aux borniers L1, L2 et L3 sur le bornier d'alimentation à 3 poles. (208V, 230V, 380V, 460V ou 575V).

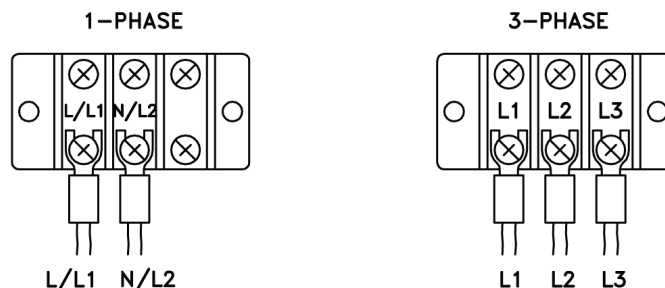

Instructions des boutons Ouvrir/Fermer/Arrêter intégrés

Boutons ouvrir, fermer, arrêt sont fournis directement sur la plaquette électronique pour faciliter l'installation et les problèmes techniques. Pour pouvoir opérer l'unité par les boutons O/F/A intégrés, le cavalier fourni entre les borniers, COM et STOP sur le bornier de la plaquette doit rester connecté.

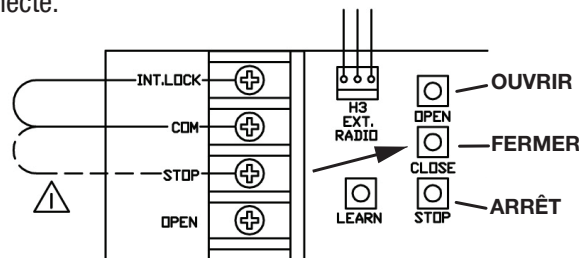

Vérification du direction du moteur

Vérifier que le mode d'opération est à D1. Après que les connexions d'alimentation électriques sont complétées, déplacer manuellement la porte à mi-position. Utilisant les boutons intégrés, activer le bouton OPEN pour quelques secondes et après, activer le bouton STOP. Si la poite ne voyage pas dans la bonne direction (ou si les cames de limites ne voyagent pas dans la bonne direction vers l'interrupteur ouvrir) voir ci-dessous.

Pour opérateurs monophasés. Les opérateurs sont fabriqués à l'usine avec la direction appropriée du moteur et de l'arbre de limite selon les installations standard des portes. Cependant, pour les portes spéciaux à feu, monture à travers mur ou autres applications spéciales de portes, la direction du moteur et de l'interrupteur de fin de course doivent possiblement être renversés. Un culbutateur (dip #1) est fourni pour renverser la direction du moteur et de l'interrupteur de fin de course. Si la direction du moteur est renversée, les interrupteurs de fin de course ouvrir et fermer vont être renversés automatiquement. Cependant, l'interrupteur de fin de course fermé avancé doit être changé manuellement. Pour faire ceci, déconnecter les 2 fils de l'interrupteur de fin de course fermer avancé et reconnecter à l'interrupteur de fin de course auxiliaire fourni.

REMARQUE : Assurer que quand le bouton OPEN Intégré est activé et la porte voyage dans la bonne direction ouverte, que l'activation de l'interrupteur de fin de course ouvrir allume le LED "OPEN LIMIT" et arrête la porte.

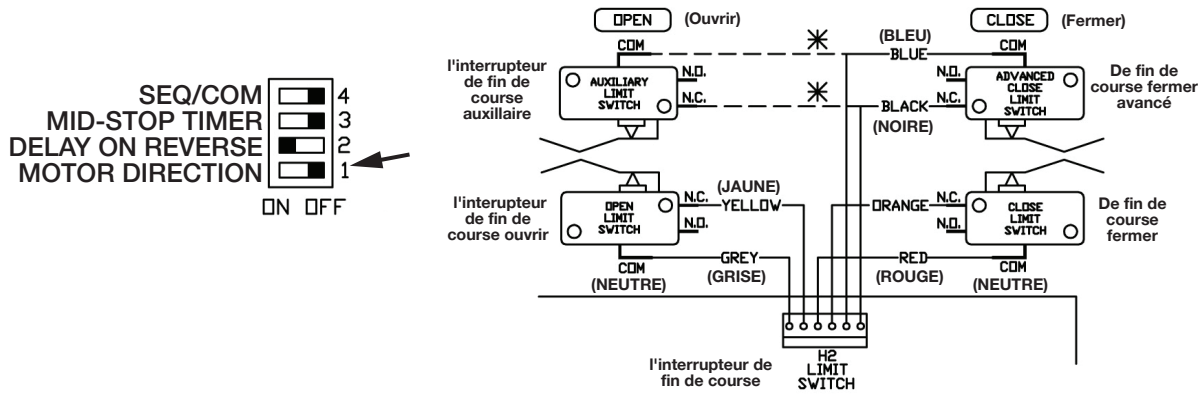

Pour les opérateurs triphasés : Si la porte voyage dans la mauvaise direction, coupe l'alimentation et renverser n'importe quelles des 2 des 3 fils d'alimentation pour corriger la rotation. Active, le bouton "OPEN" encore. Si la porté ouvre dans la bonne direction, activer l'interrupteur de fin de course ouvrir pour assurer que la porte arrête. Si la porte n'arrête pas, couper l'alimentation et interchanger encore une fois 2 des 3 fils d'alimentation et glisser le culbutateur (dip #1) pour renverser la direction du moteur. Si la direction du moteur est renversée, les interrupteurs de fin de course ouvrir fermés sont automatiquement renversés. Cependant, l'interrupteur de fin de course fermer avancé doit être manuellement changée. Pour faire ceci, déconnecter les 2 fils de l'interrupteur de fin de course fermer avancé et reconnecter à l'interrupteur de fin de course auxiliaire fourni.

REMARQUE : Assurer que quand le bouton OPEN intégré est activé et la porte voyage dans la bonne direction ouverte, que l'activation de l'interrupteur de fin de course ouvrir allume le LED "OPEN LIMIT" et arrête la porte.

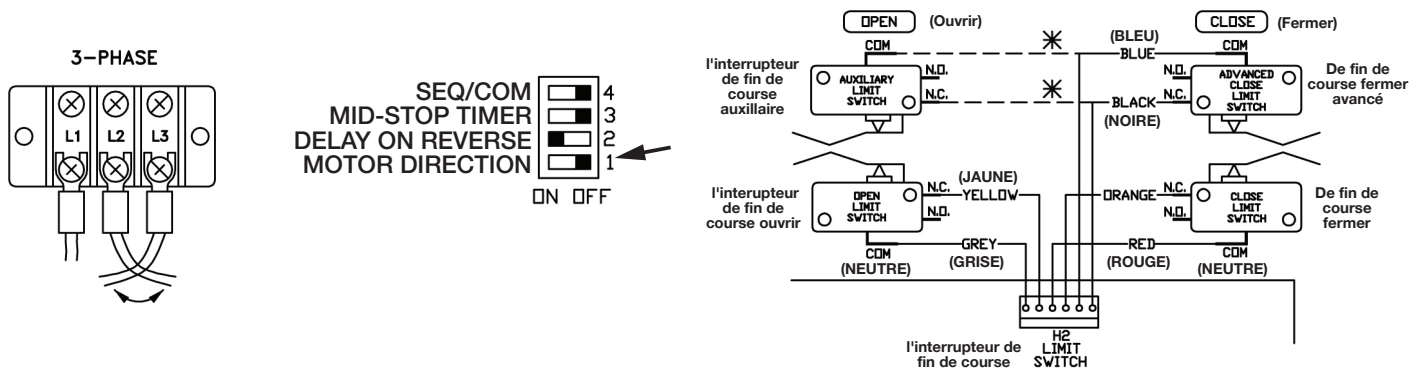

Ajustements des interrupteurs de fin de course

Une fois que la rotation du moteur et la direction des cames de limites de l'interrupteur de fin de course sont vérifiées, ajuster les cames de limites pour la position ouverte et fermer de la porte. NOTE que quand chaque interrupteur de fin de course est activée, le LED correspondant s'allumera. Consulter le manuel d'installation pour les instructions complètes des ajustements des interrupteurs de fin de course.

Connexion du dispositif externe de boutons poussoir Ouvrir/Fermer/Arrêt

Connecter le dispositif O/F/A selon le diagram ci-dessous.

REMARQUE : Cavalier #1 doit être enlevé après que le dispositif boutons pou, soir est installé.

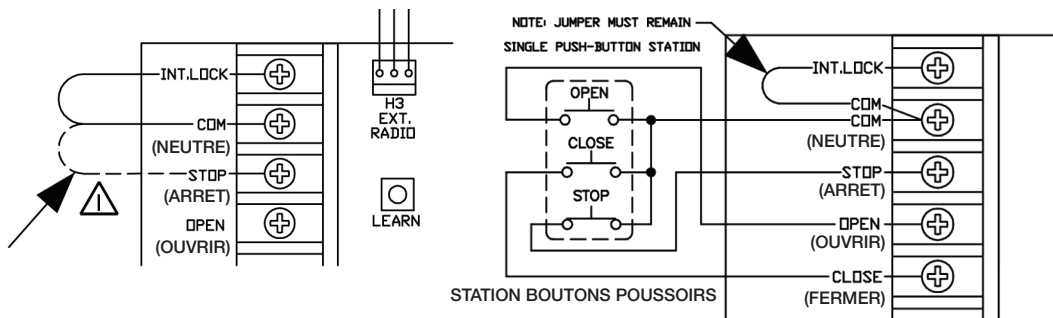

Fonction de sécurité intégré

Une fonction de sécurité intégrée est installée dans la plaquette électronique. La plaquette électronique a des provisions pour connecter un dispositif primaire surveillé ainsi qu'un autre dispositif secondaire non-surveillé.



Une bordure de renverse à 2 fils, photocellules non-surveillé ou toutes autres dispositifs de renverse non-surveillés avec contacte normalement ou vert peuvent être connectés aux terminaux S1 et S2 comme dispositif de sécurité non surveillé secondaire.

REMARQUE : Plus qu'un dispositif de sécurité peut être connecté aux terminaux S1 et S2.

IMPORTANT : Ne pas enlever la résistance installée à l'usine à travers les terminaux, S1 et S2 à moins qu'une bordure de renverse électrique à 4 fils est installée.

Bordure de renverse électrique à 4 fils

Une bordure de renverse électrique à 4 fils peut être connectée à travers les terminaux S1 et S2 comme appareil de sécurité secondaire. En employant une bordure de renverse électrique à 4 fils, enlever la résistance installée à l'usine à travers les terminaux S1 et S2.



Connexion du dispositif externe à un bouton

Connecter un dispositif externe à un bouton selon le diagramme ci-dessous.

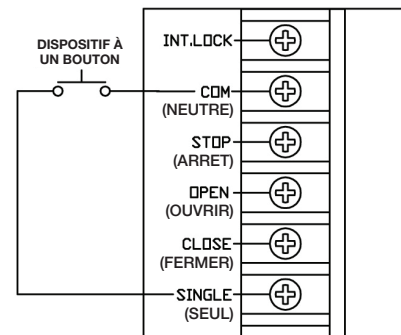

Modes d'operation

Toutes les plaquettes électroniques sont préreglées à l'usine avec le sélecteur de mode dans la position D1. SVP lire toutes les modes d'opération pour déterminer quelle mode de contrôle à utiliser.

B2 : (Activation momentanée pour ouverture et fermeture)

- **Bouton OUVRIR :** Activation momentanée ouvre la porte. Quand la porte ferme, l'activation momentanée renverse la porte. Activation momentanée au mi-arrêt ouvre la porte jusqu' à la position complètement ouverte. Activation maintenue lorsque la porte ouvre dérive le mi-arrêt si engagé.
- **Bouton FERMER :** Activation momentanée sur fermeture.
- **Bouton ARRÊT :** Activation momentanée arrête la porte.
- **Dispositif à 1 bouton, radio à 1 canal ou radio à 3-canaux :**
 - » **FONCTION SEQUENTIELLE :** Ouvrir/Arrêt/Fermer/Renverser.
 - » **FONCTION COMMERCIALLE :** Ouvrir/Fermer/Renverser.

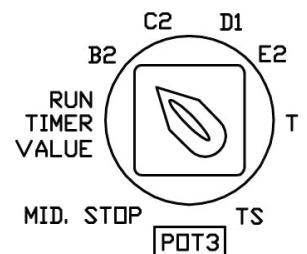

- **Radio à 3-boutons (O/F/A) :** Même que les boutons Ouvrir/Fermer/Arrêter.
- **Dispositifs de renverse :** Quand la porte ferme, activation momentanée renverse la porte.
- **Minuterie de fermeture :** N/A

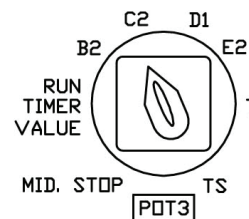

C2 (Activation momentanée pour ouverture, activation maintenue pour fermeture)

- **Bouton OUVRIR :** Activation momentanée ouvre la porte. Quand la porte ferme, l'activation momentanée renverse la porte. Activation momentanée au mi-arrêt ouvre la porte à la position complètement ouverte. Activation maintenue lorsque la porte ouvre dérive le mi-arrêt si engagé.
- **Bouton FERMER :** Activation maintenue pour fermeture. Porte arrêtera lorsque le bouton est relâché.
- **Bouton ARRÊT :** Activation momentanée arrête la porte.
- **Dispositif à 1 bouton :**
 - » **FONCTION SEQUENTIELLE :** Ouvrir/Arrêt/Activation maintenue pour fermer/arrêt.
 - » **FONCTION COMMERCIALLE :** Ouvrir/Activation maintenue pour fermer/arrêt.
- **Radio à 1 canal, radio à 3 canaux, et radio 3-boutons (O/F/A) :** Activation momentanée ouvre la porte. Activation momentanée du bouton OUVRIR sur radio 3-boutons (Ouvrir/Fermer/Arrêter) au mi-arrêt ouvre la porte à la position complètement ouverte. Porte ne ferme pas.
- **Dispositifs de renverse :** Quand la porte ferme, activation momentanée renverse la porte.
- **Minuterie de fermeture :** N/A

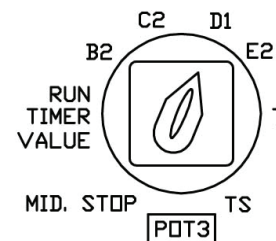

D1 : (Activation maintenue pour ouverture et fermeture)

- **Bouton OUVRIR :** Activation maintenue ouvre la porte. La porte arrête quand l'activation maintenue est relâchée. Activation maintenue à mi-arrêt ouvre la porte jusqu'à à la position complètement ouverte.
- **Bouton FERMER :** Activation maintenue pour fermeture. Porte arrêtera lorsque le bouton est relâché.
- **Dispositif à 1 bouton, radio à 1 canal, radio à 3 canaux et radio 3-boutons (O/F/A) :** N/A
- **Dispositifs de renverse :** Quand la porte ferme, activation momentanée renverse la porte.
- **Minuterie de fermeture :** N/A

E2 : (Activation momentanée pour ouverture, activation maintenue sur fermeture avec fonction renverse)

- **Bouton OUVRIR :** Activation momentanée ouvre la porte. Quand la porte ferme, l'activation momentanée renverse la porte. Activation momentanée au mi-arrêt ouvre la porte jusqu'à à la position complètement ouverte. Activation maintenue lorsque la porte ouvre dérive le mi-arrêt si engagé.
- **Bouton FERMER :** Activation maintenue pour fermeture. Porte arrêter à lorsque le bouton est relâché.
- **Dispositif à 1 bouton :**
 - » **FONCTION SEQUENTIELLE :** Ouvrir/Arrêt/Pression maintenue pour fermeture/arrêt
 - » **FONCTION COMMERCIALLE :** Ouvrir/Activation maintenue pour fermeture/arrêt.
- **Radio à 1 canal radio à 3 canaux, et radio 3-boutons (O/F/A) :** Activation momentanée ouvre la porte. Activation momentanée du bouton OUVRIR sur radio 3-boutons (O/F/A) au mi-arrêt ouvre la porte jusqu'à à la position complètement ouverte. Porte ne ferme pas.
- **Dispositifs de renverse :** Quand la porte ferme, activation momentanée renverse la porte.
- **Minuterie de fermeture :** N/A

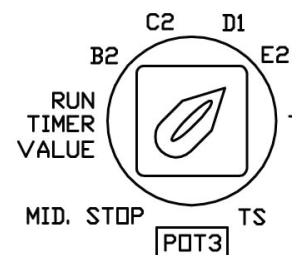

T : Momentané sur ouvert et fermer, minuterie de fermeture, activation de sécurité, time disable.

- **Bouton OUVRIF :** Activation momentanée ouvre la porte. Quand la porte ferme, activation momentanée renverse la porte, Contacte momentanée du mi-arrêt ouvre la porte à la position complètement ouverte. Contacte momentanée sur l'ouverture rafraichit la minuterie si activée sur ouverture complète. Contacte momentanée à la position complètement ouverte ré-active la minuterie si elle est désactivée avant par la bouton arrête. Activation maintenue quand la porte ouvre contoume le mi-arrêt si désactivée.
- **Bouton FERMER :** Momentanée sur ferme.

- **Bouton ARRÊT** : Si la porte ouvre ou ferme, activation momentanée arrête la porte. Activation momentanée lorsque la minuterie compte à mi-arrêt, ou ouverture complète désactive la minuterie.
- Radio à un canal, radio à 3 canaux et radio à un bouton.
 - » **FONCTIONSEQ** : Ouvrir/Fermer/Arrêter/Reverser
 - » **FONCTION COMMERCIALE** : Ouvrir/Reverser/Rafraichir minuterie.
- **Radio 3-canaux** : Même que les boutons Ouvrir/Fermer/Arrêter.
- **Dispositif de renverse** : Quand la porte ferme, activation momentanée renverse la porte complètement ouverte et désactive la minuterie.
- **Minuterie de fermeture** : Ferme la porte de mi-arrêt ou complètement ouverte. Activation momentanée du bouton arrêt désactivera la minuterie. Quand la porte ferme, activation momentanée des appareils de sécurité renversera la porte à mi-arrêt (si activé) ou complètement ouverte et désactive la minuterie. La minuterie reprend sa opération normal durant l'activation momentanée du bouton ouvrir ou, une fois que le cycle de fermeture est complété. Si le mi-arrêt est activé et la "Mid-stop timer" dip-switch est activé, la minuterie est activé seulement du mi-arrêt et désactivé de complètement ouvert. Si le mi-arrêt est activé et "Mid-stop timer" dip-switch n'est pas activé, la minuterie est activé de complètement ouvert et mi-arrêt.

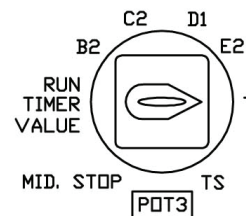

TS : (Momentanée : pour ouverture et fermeture, minuterie pour securer fermeture, BOUTON ARRÊT DÉACTIVE MINUTERIE)

- **Bouton OUVRIR** : Activation momentanée ouvre la porte. Quand la porte ferme, activation momentanée renverse la porte. Contacte momentanée de mi-arrêt ouvre la porte à la position complètement ouverte. Contacte momentanée à ouverture complète rafraichit le minuteur si activé a ouverture complète. Contacte momentaire à ouverture complète ré-active la minuterie si la minuterie était desactivée avant par le bouton arrêt. Activation constant quand la porte ouvre, contourner mi-arrêt si activé.
- **Bouton FERMER** : Momentanée sur fermer.
- **Bouton ARRÊT** : Si la porte ouvre ou ferme, activation momentanée arrête la porte. Activation momentanée lorsque la minuterie compte a mi-arrêt ou a ouverture complete désactive le minuteur.
- **Dispositif à 1 bouton, radio à 1 canal ou radio à 3-canaux** :
 - » **FOOCTION SEQ** : Ouvrir/Fermer/Arrêter/Reverser
 - » **FONCTION COMMERCIALE** : Ouvrir/Reverser/Rafraichir minuterie.
- **Radio 3-canaux** : Mème que les boutons Ouvrir/Fermer/Arrêter.
- **Rayon et bordure** : Quand la porte ferme, activation momentanée renverse la porte. Activation momentanée rafraichit la minuterie de fermeture.
- **Minuter le de fermeture** : Ferme la porte de mi-arrêt ou complètement ouverte. Activation momentanée du bouton arrêt désactivera la minuterie. Quand la porte ferme, activation momentanée des appareils de sécurité renversera la porte à mi-arrêt (si activé) ou complètement ouverte et désactive la minuterie. La minuterie reprend so opération normal durant l'activation momentanée du bouton ouvrir ou, une fois que le cycle de fermeture est complété. Si le mi-arrêt est activé et la "Mid-stop timer" dip-switch est activé la minuterie est activé seulement du mi-arrêt désactivé de complètement ouvert. Si le mi-arrêt est activé et "Mid-stop timer" dip-switch n'est pas activé, la minuterie est activé de complètement ouvert et mi-arrêt.

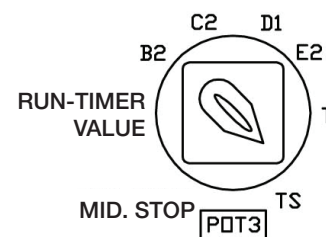

AVERTISSEMENT : En remplaçant la plaquette électronique dans un opérateur monophasé, assurer que le cavalier 2 est installé corredement avant opérer la porte. Ci cette avertissement n'est pas respectée, ca endommagera la plaquette électronique.

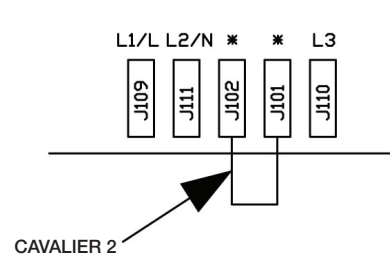

Instructions de programmation

REMARQUE : TOUTES LES FONCTIONS DE PROGRAMMATION PEUVENT ÊTRE ACTIVÉS PAR AJUSTER LE CADRANT À LA MODE D'OPÉRATION DÉSIRÉE. A N'IMPORTE QUEL POINT PENDANT L'OPÉRATION EXCEPTÉ POUR LE MI-ARRÊT ET MODE DE RUN TIMER, PROGRAMATION DEVRAIT COMMENCER À LA POSITION COMPLÈTEMENT FERMÉE.

Minuterie de fin de course :

La minuterie de fin de course est le temps maximum que le moteur engagera en recevant une commande d'ouverture ou de fermeture. La valeur de défaut de l'usine value pour run-timer est : 45 secondes.

Modifier la minuterie de fin de course du défaut de l'usine :

1. Fermer la porte complètement.
2. Ajuster le cadrant à la position RUN TIMER. Le LED "Delay On Close Timer" dignotera.
3. Pousser le bouton ouvert. Attendre que la porte se rend à la position complètement ouverte. La valeur du RUN TIMER est ajusté par le temps que ca prend pour que la porte se rend de complètement fermée à complètement ouverte, plus 2 secondes.
4. Ajuster le cadrant à la mode d'operation désirée.

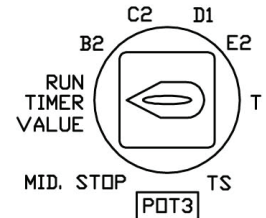

Modifier la minuter le de fin de course au défaut de l'usine :

1. Fermer la porte complètement.
2. Ajuster le cadrant à la position RUN TIMER.
3. Pousser le bouton arrêt. Le run-timer est modifié au défaut de l'usine. Après, ajusterie cadrant à la mode d'operation désirée.

Configuration du mi-arrêt :

1. Fonction mi-arrêt peut être utilisé pour ouvrir la porte à un point programmé avant la position complètement ouverte. Pour activé le mi-arrêt :
2. Fermer la porte à la position complètement fermée.
3. Pousser le bouton ouvrir. La porte ouvrir. Une fois que la porte atteint la position mi-arrêt désirée, arrêt la porte par pousser le bouton arrête.
4. Ajuster le cadrant au mode d'opération désirée.

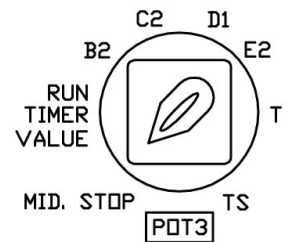

REMARQUE : Quand la porte ouvre à la position mi-arrêt programmée, le LED "Mid-Stop" allumera.

Pour désactiver la position mi-arrêt :

1. Fermer la porte à la position complètement fermée.
2. Ajuster le cadrant à la position "Mid-Stop".
3. Pousser le bouton arrête, le mi-arrêt est désactivé.

Modifier la position mi-arrêt :

Pour modifier la position courante, suivre les mêmes étapes pour activé le mi-arrêt. La nouvelle position mi-arrêt annulera la vieille position mi-arrêt.

Configuration du Minuteur de fermeture :

Le minuteur de fermeture est activé seulement dans les modes d'opération TS et T. Pour ajuster la valeur du mlnuteur, tourner POT1 dans le sens des aiguilles au valeur désiré. La valeur minimum pour ferner est de 3 secondes et la valeur maximum est a 300 secondes.



Configuration du délais sur fermeture (seulement pour usage avec la plaquette d'appartement optionnelle) :

La minuterie du délais de fermeture peut être utilisée pour retarder la fermeture de la porte au modes d'opération B2 and TS. La minuterie est désactivée au modes d'opérations C2, D1, E2 et T. Le délais de la minuterie de fermeture est fermée quand le cadrant "Delay on close" est à la position fermée.

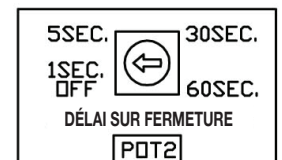

Pour ajuster la minuterie, tourner le cadrant à droite à la valeur désiré. La valeur minimum pour le délais du minuterie de fermeture est à seconde et la valeur maximum est à 60 secondes. C'est recommandé d'utiliser cette fonction pour les applications d'appartements ou les lumières de circulation VERT et ROUGE sont utilisés.

REMARQUE : Dans le mode TS, la minuterie "Delay on close" commence seulement une fois que le "Timer to close" a terminé de compter. À moins qu'un délai sur fermeture est requis, ce cadran devrait être tournée à la position fermée.

Programmation du receveur intégré

La plaquette électronique a un receveur radio 372 MHz Intégré qui peut être utilisé seulement le bouton simple, 3 boutons (OUVRIR/FERMER/ARRÊT) et les émetteurs radio à 3 canaux.

Connexion Directe :

Attacher l'antenne fourni avec l'opérateur au connecteur F sur la boîte de contrôle. Pour la meilleure réception, tenir l'antenne vers le haut et loin des objets métaux.

Connexion indirecte (Monter l'antenne dans un emplacement éloigné) :

1. Connecter le câble d'extension coaxial (non-fourni) au connecteur F sur la boîte de contrôle.
2. Router le câble dans le boîtier en métal.
3. Router et sécuriser le câble loin des pièces mobiles.
4. Monter le support d'antenne (non-fourni) de hors du boîtier.
5. Attacher l'antenne au fil d'extension.
6. Positionner le fil de l'antenne tout droit. Pour la meilleure réception, tenir l'antenne loin des objets métaux.

REMARQUE : Ne pas router le câble coaxial près des pièces mobiles de l'opérateur. Si nécessaire, sécuriser le fil coaxial loin des pièces mobiles.

Programmer le receveur radio intégré

Avertissement : Durant la programmation, l'opérateur de porte activera. Garder les personnes et les objets loin de la porte.

1. Connecter l'alimentation à l'opérateur.
2. Pesez et relâcher le bouton LEARN une fois. Le LED du receveur allumera.
3. Pour programmer un émetteur à un bouton, pousser le bouton sur l'émetteur. Le LED du receveur clignotera 2 fois, indiquant une programmation réussie.
4. Pousser le bouton sur l'émetteur une autre fois pour confirmer l'opération de l'opérateur de porte.
5. Pour programmer un émetteur à 3 canaux, pousser sur n'importe quels des 3 boutons sur l'émetteur. Le LED du receveur clignotera 2 fois, indiquant une programmation (1, 2, 3) réussie. Pousser le même bouton OUVRE sur sur l'émetteur pour confirmer l'opération de l'opérateur de porte. Ce bouton est maintenant associé avec ce receveur particulier. Vous pouvez répéter le processus de programmation pour les 2 autres boutons pour contrôler 2 autres receveurs.
6. Pour programmer un émetteur à 3 boutons, pousser le bouton OUVRE sur l'émetteur. Le LED du receveur clignotera 2 fois, indiquant une programmation réussie. Pousser le bouton OUVRE sur l'émetteur pour confirmer l'opération de l'opérateur du porte. Les boutons OUVRIR, FERMER et ARRÊTER sur l'émetteur peuvent être utilisés pour ouvrir, fermer et arrêter l'opérateur respectivement.
7. Tester la distance de l'émetteur. Repositionner l'antenne peut une plus grande distance.
8. Répéter les étapes de programmation pour des émetteurs additionnels.

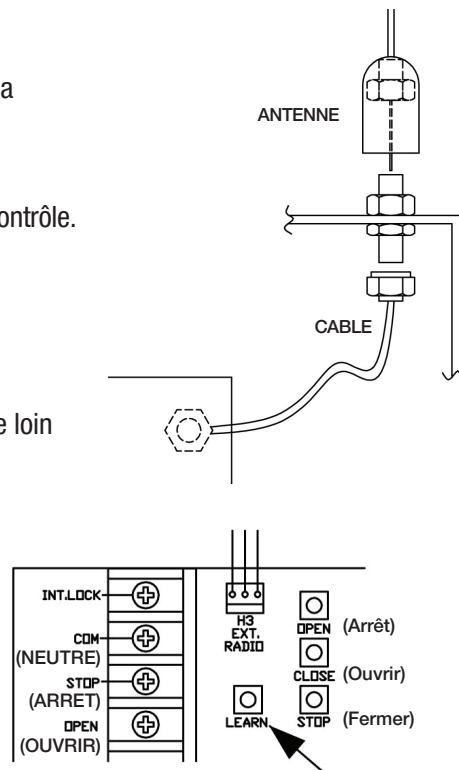

Operation

1. Pousser et relâcher le bouton sur l'émetteur.
2. Le LED du receveur allumera momentanément et la porte se mettra en marche.

Pour effacer toutes les émetteurs programmés

1. Pousser le bouton LEARN pour quelques secondes.
2. Après 5 secondes, le LED clignotera pour 5 secondes.
3. Relâcher le bouton LEARN pendant que le LED clignote.
4. Après que le bouton est relâché, le LED clignotera 5 fois indiquant que toutes les émetteurs sont effacés de la mémoire du receveur.

Remplacer les batteries de la télécommande

Les batteries (lithium 3V) devraient produire l'alimentation pour jusqu'à 5 ans. Pour remplacer la batterie, ouvrir l'émetteur par enlever les vis en arrière du receveur. Agencer les bornes positives et négatives de la batterie aux bornes positives et négatives du receveur.

REMARQUE : Le receveur et l'émetteur doivent conformer à la partie 15 des règlements de la FCC avec RSS-210 de L'industrie Canada. L'opération est soumise à deux conditions suivantes : (1) Cet appareil ne causera pas d'interférence, (2) Cet appareil doit accepter n'importe quelle interférence reçue, y compris les interférences qui peuvent causer l'opération non-désirée.

REMARQUE : Si un receveur radio externe est utilisé au lieu que le receveur radio intégré, il est extrêmement recommandé de connecter le câble coaxial de la plaque électronique.

REMARQUE : Si n'importe quel receveur externe est utilisé, un receveur Nice ne devrait pas être utilisé.

	"ON"	"OFF"	REMARQUES
SEQ/COM	Un bouton et radio dans le mode SEQ	Un bouton et radio dans le mode COM	
Mid-stop timer	Minuteur est activé du mi-arrêt seulement	Minuteur est activé du mi-arrêt complètement ouvert	Mode T ou TS doit être sélectionné pour activer le minuteur pour mi-arrêt
Delay on reverse	Délai sur renverse est 1.5 secondes	Délai sur renverse est 0.5 secondes	NICE recommande un de 1.5 sec. pour toutes applications
Motor direction	Renverser direction du moteur	Direction du moteur standard	Voir note ci-dessous

REMARQUE : Si la direction du moteur est renversée, les interrupteurs de fin de course ouverts et fermés sont automatiquement renversés. Cependant, l'interrupteur de fin de course doit être manuellement changé. Pour faire ceci, déconnecter les 2 fils de l'interrupteur et reconnecter à l'interrupteur de fin de course auxiliaire fourni.

LED	Status	Cause	
Fault	Allumé	» Appareils de sécurité sont activés » Résistor 10K Ohm (entre S1 et S2) enlevé ou ne fonctionne pas	FAULT <input type="checkbox"/>
Fault	Clignote	» Entrebarrage est activé » Cavalier entrebarrage n'est pas connecté	RUN-OUT TIMER <input type="checkbox"/>
RUN-OUT-TIMER	Ouvert	Minuterie de fin de course à terminer de compter	DELAY ON CLOSE TIMER <input type="checkbox"/>
Délai sur fermeture	Clignote	» Minuterie de délais de fermeture compte » Le cadran est sélectionné à "Run-timer"	TIMER TO CLOSE <input type="checkbox"/>
Minuterie de fermeture	Clignote	Minuterie de fermeture compte.	SAFETY/PHOTO <input type="checkbox"/>
Sécurité/Photo	Ouvert	» Appareils de sécurité sont activés » Résistor 10K Ohm (entre S1 et S2) enlevé ou ne fonctionne pas	MID. STOP <input type="checkbox"/>
Mid. Stop	Ouvert	La porte est à la position mi-arrêt.	CLOSE LIMIT <input type="checkbox"/>
Interrupteur fermé	Ouvert	Interrupteur de fin de course fermé est activé	OPEN LIMIT <input type="checkbox"/>
Interrupteur ouvert	Ouvert	Interrupteur de fin de course ouvert est activé	STOP P.B. <input type="checkbox"/>
Bouton arrête	Ouvert Fermé	» Bouton arrête est connecté et fonctionne » Bouton arrête est activé (ou circuit arrêt est ouvert).	CLOSE RELAY <input type="checkbox"/>
Relais fermé	Clignote	» La porte fermée. » Relais fermé est activé.	OPEN RELAY <input type="checkbox"/>
Relais ouvert	Clignote	» La porte ouverte. » Relais ouvert est activé.	POWER <input type="checkbox"/>
Alimentation	Ouvert	Alimentation 24 VAC à la plaque électronique est ouverte.	

SECTION D : Pour les opérateurs avec modules d'interface ou cartes logiques

Installation des cellules photoélectriques de la série Nice N-1 ou N-4

Précautions de sécurité pour l'installation

⚠ AVERTISSEMENT ⚠

Les systèmes de faisceaux photo infrarouges des séries Nice MK00649 NEMA-1 et FRABA MK00697 NEMA 4/4X sont destinés à être utilisés uniquement avec les opérateurs de carte logique Nice ou les opérateurs de logique à relais munis du module d'interface Nice à sécurité intégrée. L'utilisation de cet appareil sur les opérateurs autres que ceux recommandés peut entraîner de blessures graves ou mortelles. Suivez attentivement les instructions.

IMPORTANT

Pour l'activation momentanée à la fermeture, les faisceaux photo Nice (ou un bord contrôlé 2 fils Nice) doivent être installés dans le cadre du système opérateur. Si un bord contrôlé 2 fils Nice ou le système de faisceaux photo infrarouges n'est pas installé (ou ne fonctionne pas correctement), l'opérateur ne fonctionnera qu'en mode de défaillance « pression constante pour fermer ».

LISEZ et SUIVEZ toutes les instructions d'installation

1. Avant d'installer le faisceau photo, lisez entièrement le manuel d'instructions de l'opérateur de porte, afin que vous soyez conscient de toutes les fonctions et caractéristiques de l'appareil.
2. Portez des gants de protection et des lunettes de protection en utilisant les outils.
3. Avant d'installer le faisceau photo, débranchez toute l'alimentation de l'opérateur de porte pour empêcher le fonctionnement involontaire et avoir la porte complètement ouverte ou fermée.
4. Ne rebranchez pas l'alimentation de l'opérateur que lorsque cela est avant que l'on vous le demande.
5. N'installez que les faisceaux photo sur un opérateur de porte fonctionnant correctement.
6. L'installation et le câblage doivent respecter les codes du bâtiment et électriques locaux. Cet appareil n'est pas destiné et ne doit pas être installé dans un environnement explosif.

⚠ AVERTISSEMENT ⚠

Gardez les doigts et les autres parties du corps à l'écart de toutes les parties mobiles du système opérateur de porte tout en le système est utilisé.

Pour empêcher le fonctionnement involontaire, débranchez l'alimentation de l'opérateur de porte avant d'installer le système de faisceaux photo.

Cellule photoélectrique de la série NICE N-1 (MK00649)

REMARQUE : Le système de cellule photoélectrique à la série MK00649 a une portée maximale de 24 pieds. Un pare-soleil est facultatif. Les faisceaux photo devrait être montés aussi près du rail de porte à l'intérieur de la porte pour offrir une protection maximale contre le piègeage.

Installations murales

1. Sélectionnez un emplacement sur le mur pas plus de 6 pouces du sol pour installer les supports de montage mural sur les côtés gauche et droit de la porte. Les deux supports doivent être montés à la même hauteur pour un alignement correct. Percez des trous dans le mur et fixez les supports au mur en utilisant les vis et les clous fournis comme le montre la Figure 1.

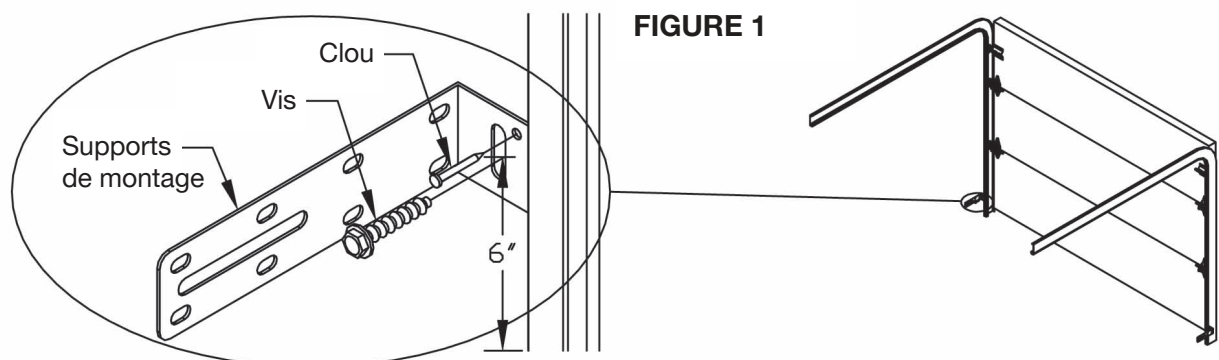

- En utilisant les écrous à oreilles, fixez le récepteur et l'émetteur du système photo aux supports de montage (avec la flèche pointant vers le haut). Notez que le récepteur et l'émetteur peuvent être installés sur les côtés gauche et droit de la porte.
- Ajustez la position de l'émetteur et du récepteur sur la rainure des supports. Fixez le récepteur et l'émetteur aux supports de montage comme le montre la Figure 2.

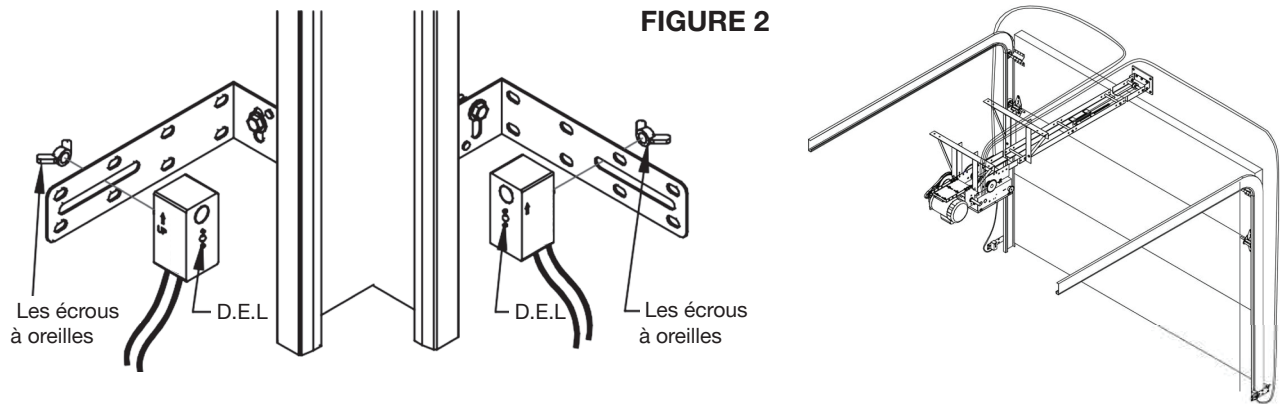

- Jumelez ensemble les deux fils blancs et les deux fils blancs/gris de l'émetteur et du récepteur.
- Branchez ces fils jumelés aux bornes P1 et P2 sur la carte logique (ou le module d'interface, le cas échéant) comme le montre la Figure 3.

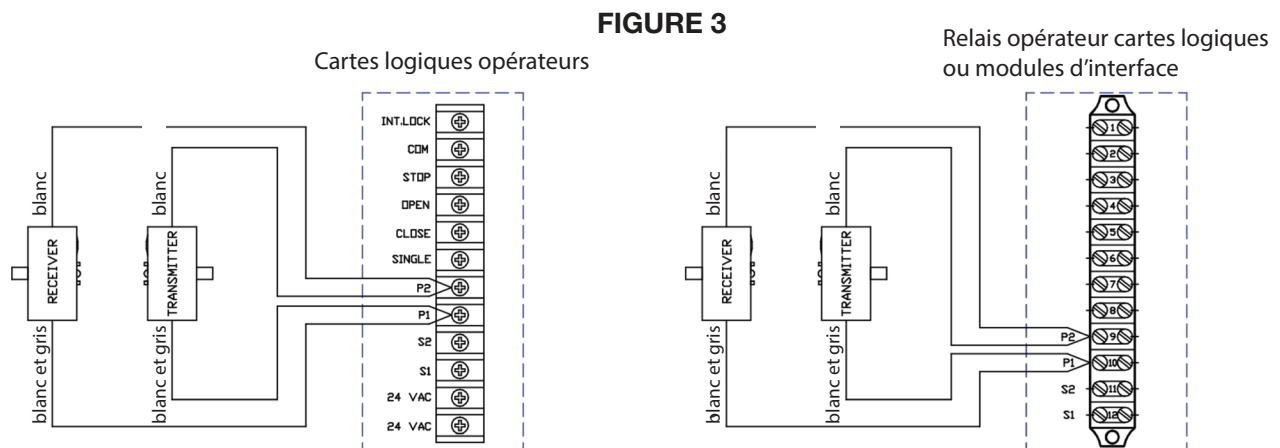

Pour les faisceaux Nice Nema-1 et Nema-4

REMARQUE : Le système de photocellules MK00650 a une portée maximale de 24 pieds. Protecteur de pare-soleil en option. Les faisceaux photo doivent être montés aussi près du rail de porte à l'intérieur de la porte pour offrir une protection maximale contre le piégeage.

Installation murale

- Choisissez un emplacement sur le mur à une distance maximale de 6 pouces du sol pour installer les supports de fixation murale sur les côtés gauche et droit de la porte. Les deux supports doivent être montés à la même hauteur pour un alignement correct.
- Percez des trous dans le mur et fixez les supports au mur en utilisant les vis et les clous fournis comme le montre la Figure 1.

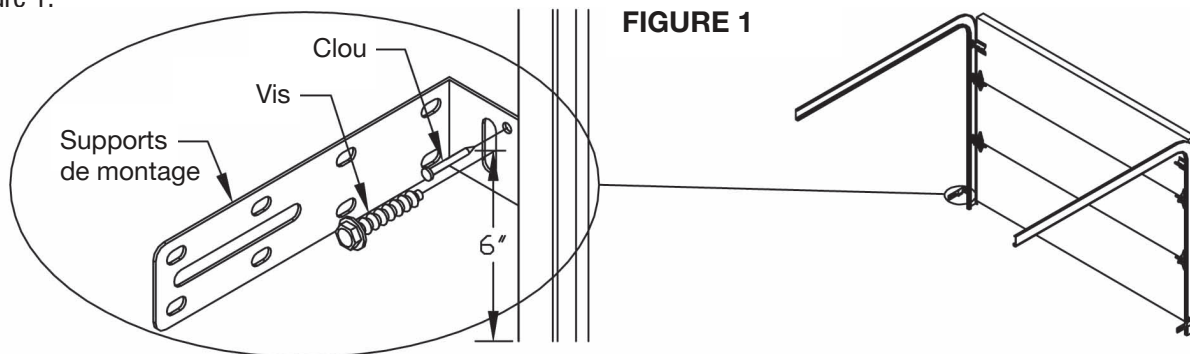

- À l'aide des 8 vis à tête Phillips, fixez le récepteur et l'émetteur aux deux plaques de montage (Figure 2A).

- En utilisant les écrous à oreilles, fixez le récepteur et l'émetteur du système photo aux supports de montage en L avec la flèche pointant vers le haut (Figure 2B). Notez que le récepteur et l'émetteur peuvent être installés sur les côtés gauche et droit de la porte. Pour les applications nécessitant que les photobeams soient plus éloignés du mur, utilisez les supports d'extension fournis comme indiqué sur la figure 2C.

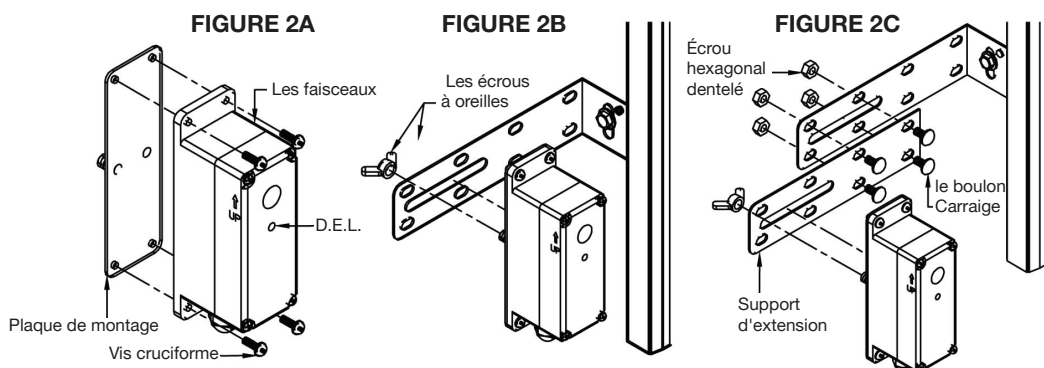

- Ajustez la position de l'émetteur et du récepteur sur la fente des supports et fixez rainure les écrous à oreilles.
- Desserrez les 4 vis de fixation, retirez le couvercle des boîtiers de l'émetteur et du récepteur du photobeam et insérez le fil électrique à travers le serre-câble (Figure 3A). Jumelez ensemble les deux fils blancs et les deux fils blancs/gris de l'émetteur et du récepteur.
- Branchez ces fils jumelés aux bornes P1 et P2 sur la carte logique (ou le module d'interface, le cas échéant) comme le montre la Figure 3B. Use minimum 18 gauge wires and secure the wires to wall or ceiling.

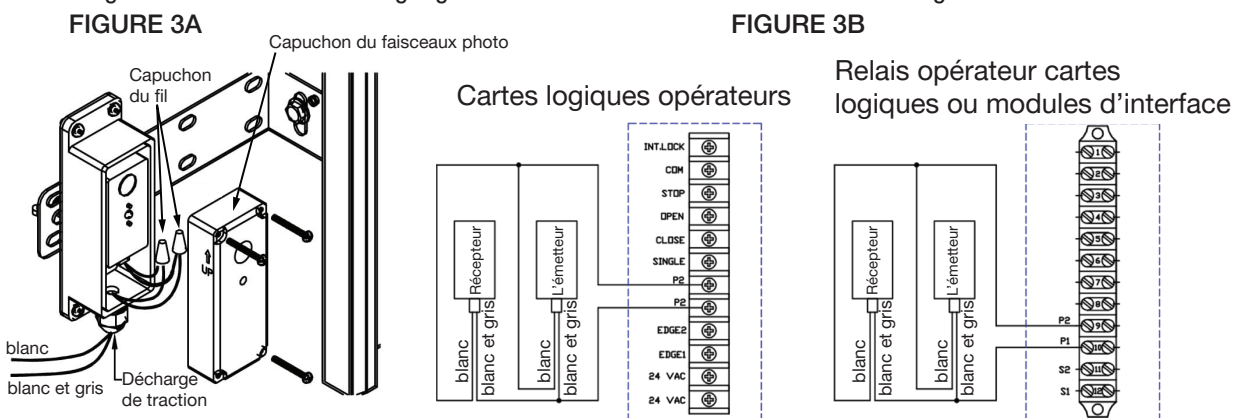

Pour les faisceaux Nice Nema-1 et Nema-4 :

Aligner les faisceaux photo :

- Mettez l'opérateur sous tension. Si l'émetteur et le récepteur sont installés correctement, les lumières sur et l'émetteur (D.E.L. rouge) et le récepteur (D.E.L. verte) sera ALLUMÉE.
- Si les faisceaux photo ne sont pas correctement alignés, la lumière du récepteur (verte) est ÉTEINTE. Ajustez la position de l'émetteur et du récepteur sur la rainure du support de montage jusqu'à ce que la lumière sur le récepteur est ALLUMÉE et puis fixée au support.

Opération du système photo :

Les faisceaux photo Nice doivent être branchés pour que la porte se ferme en mode momentané (à moins qu'un bord contrôlé 2 fils Nice soit branché). lorsque le système est correctement installé ou aligné, le faisceau infrarouge détectera toute obstruction dans le trajet du faisceau. Lors de la détection d'une obstruction, la porte qui se ferme s'arrêtera et s'inversera jusqu'à la position entièrement ouverte.

Le circuit de commande d'opérateur Nice contrôle en permanence le fonctionnement correct du système photo. Si les faisceaux photo ne sont pas branchés ou ne fonctionne pas correctement, l'opérateur passera en mode de sécurité intégrée et la porte qui se ferme s'arrêtera et s'inversera jusqu'à la position entièrement ouverte. En mode de sécurité intégrée, la porte ne se ferme que par pression constante pour fermer.

Pour tester le système photo :

- Ouvrez la porte à la position complètement ouverte.
- Fermez la porte.
- Quand la porte se ferme, obstruez le faisceau. La porte devrait s'arrêter et s'inverser.

Cellule Photoélectrique à la série FRABA N-4/4 Thru-Beam (MK00697)

NOTE: Le système de cellule photoélectrique à la série MK00697 a une portée maximale de 45 pieds. Un pare-soleil est facultatif.

1. Select a location on the wall no more than 6 inches from the floor to install wall mounting brackets on the left and right side of the door. Both brackets must be mounted at the same height for proper alignment.
2. Drill holes in the wall and attach brackets to the wall using screws provided as shown in Figure 1.

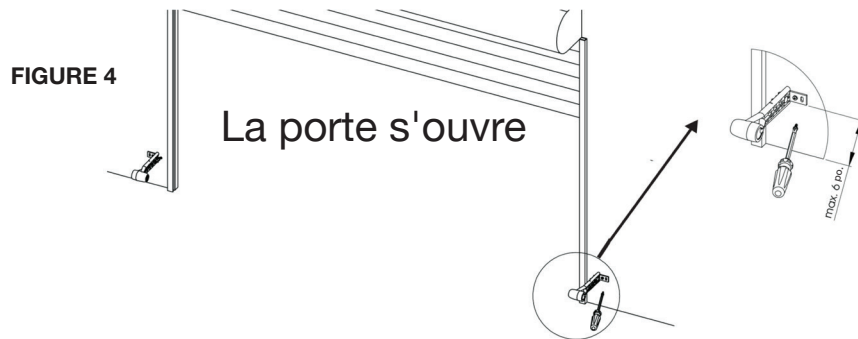

3. Branchez les capteurs dans les adaptateurs souples comme le montre la Figure 4. Veuillez noter que les 2 supports ne sont pas identiques. Le récepteur (Rx) doit être installé dans le récepteur adaptateur, et l'émetteur (Tx) doit être installé dans l'émetteur adaptateur (la Figure 5).

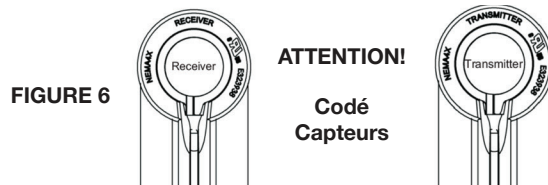
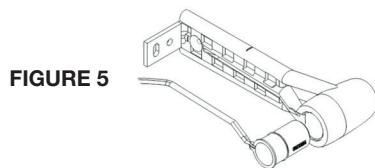

4. Jumelez ensemble les deux fils traceurs noirs et les deux fils traceurs noirs et blancs de l'émetteur et du récepteur. Branchez ces fils jumelés aux bornes P1 et P2 sur la carte logique (ou le module d'interface, le cas échéant) comme le montre la Figure 7. Utilisez un minimum de 18 fils de calibre et fixez les fils au mur et au plafond.

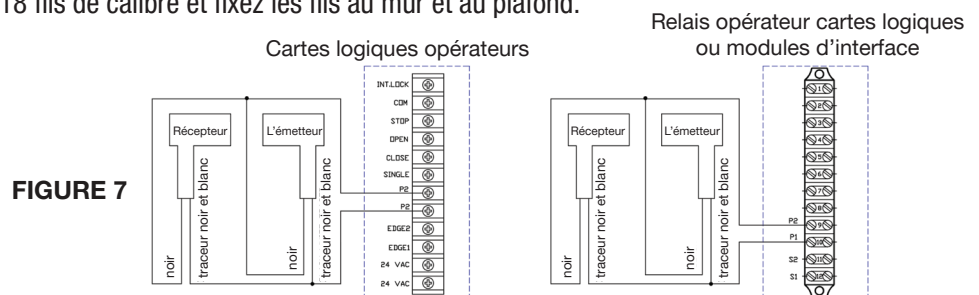

5. Mettez l'opérateur sous tension. Alignez l'émetteur et le récepteur en ajustant l'angle et la hauteur de l'appareil (les Figures 8A et 8B).

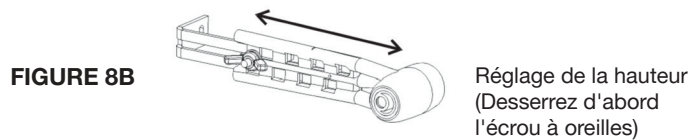
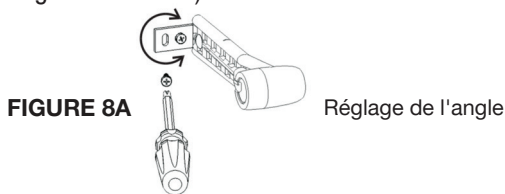

6. Utilisez les D.E.L. sur les cellules photoélectriques pour l'alignement et le dépannage. Assurez-vous de serrer les vis et les écrous à oreilles après avoir aligné les cellules photoélectriques.

- **D.E.L. rouge (ALLUMÉE), D.E.L. verte (ALLUMÉE) :** Fonctionnement normal
- **D.E.L. rouge (ALLUMÉE), D.E.L. verte (ALLUMÉE) :** Pas d'alimentation. Vérifiez le câblage
- **D.E.L. rouge (clignote deux fois), D.E.L. Verte (ALLUMÉE) :** Mauvais alignement, ou faisceau obstrué, ou défaut du Rx
- **D.E.L. rouge (Clignote deux fois), D.E.L. verte (ÉTEINTE) :** vérifiez l'alimentation et le câblage du Rx, ou défaut du Rx
- **D.E.L. rouge (clignote trois fois), D.E.L. verte (ALLUMÉE) :** Rx qui reçoit la lumière du soleil (ou des interférences). Installez le pare-soleil ou échangez les positions de l'émetteur et du récepteur pour réduire la lumière du soleil qui affecte le récepteur.

Pour tester le système photo : Ouvrez la porte à la position complètement ouverte. Fermez la porte. Quand la porte se ferme, obstruez le faisceau. La porte devrait s'arrêter et s'inverser.

Réglage du système d'embrayage

1. Enlever la goupille qui est attachée à la poulie.
2. Pivoter l'écrou d'embrayage sens inverse des aiguilles (desserrer) jusqu'à ce que la tension disparaisse.
3. Resserrer l'écrou graduellement jusqu'à ce que la tension sur les rondelles belleville soit suffisante pour permettre à l'embrayage d'activer la porte facilement mais aussi que l'embrayage glisse si la porte est obstruée. Il devrait être possible d'arrêter la porte manuellement si l'embrayage est bien ajusté.
4. Bloquer l'écrou d'embrayage en place à l'aide d'une goupille.

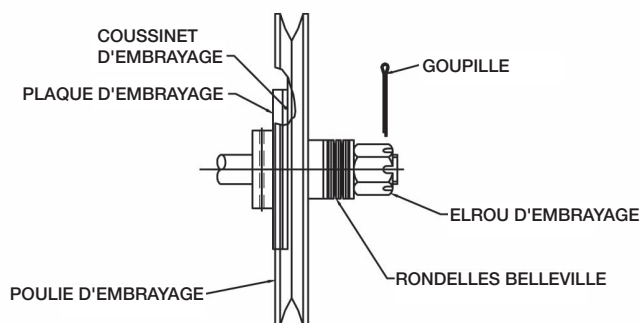

Réglage du frein (Pour modèle PRO-TB & APTB seulement)

Le frein est ajusté en usine et ne devrait nécessiter que des ajustements mineurs après un usage important.

Vérifier l'ajustement du frein en retenant manuellement le levier du solénoïde. Lorsque le frein est bien ajusté, les coussinets devraient faire contact entièrement avec le tambour et maintenir assez de tension pour arrêter et travailler sur la porte lorsque le solénoïde est hors-tension. Lorsque mis sous tension, les sabots de frein se distancent du tambour avec une distance telle qu'il n'y a aucun contact entre les sabots et le tambour.

Pour modifier la tension du frein, resserrer (pour augmenter) ou desserrer (pour diminuer) l'écrou en nylon sur le boulon ressort. Observer le solénoïde pendant l'essai du frein. La tension du ressort frein doit être ajustée de sorte que le solénoïde puisse s'avancer et reculer facilement. Le solénoïde peut brûler s'il y a trop ou pas assez de tension sur le frein.

Pour ajuster les sabots de frein individuellement, desserrer l'écrou sur le sabot de frein et ajuster le boulon. Si ajusté correctement, il doit y avoir une distance minimale entre le boulon d'ajustement et la plaquette du solénoïde lorsque celui-ci est hors-tension. Sous tension, les sabots de frein devraient se distancer du tambour d'un espace tel qu'il n'y a aucune friction entre les coussinets de sabots de frein et le tambour. S'assurer de resserrer les écrous sur les boulons d'ajustement.

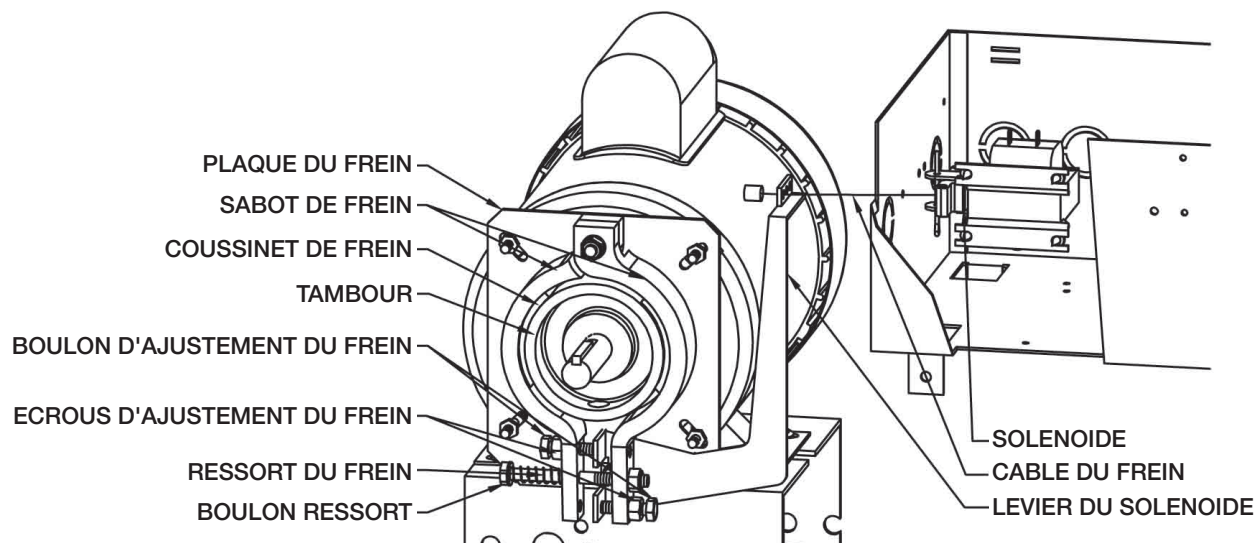

Opération en mode manuel d'urgence

L'opérateur est équipé d'un système de désengagement rapide permettant d'opérer la porte manuellement en cas d'urgence. Ce mode ne devrait être utilisé pour opérer une porte en mauvaise condition.

⚠ AVERTISSEMENT ⚠

POUR RÉDUIRE LE RISQUE DE BLESSURES OU DE MORT :
N'ESSAYER PAS D'UTILISER LE SYSTÈME DE DÉSENGAGEMENT
PENDANT QUE L'OPÉRATEUR EST EN MARCHÉ.

SOURCE ÉVITER D'ÊTRE FRAPPÉ PAR LE BRAS DE PORTE, NE
VOUS TENEZ PAS DIRECTEMENT SOUS LE BRAS LORSQUE VOUS
TIREZ SUR LA CORDE.

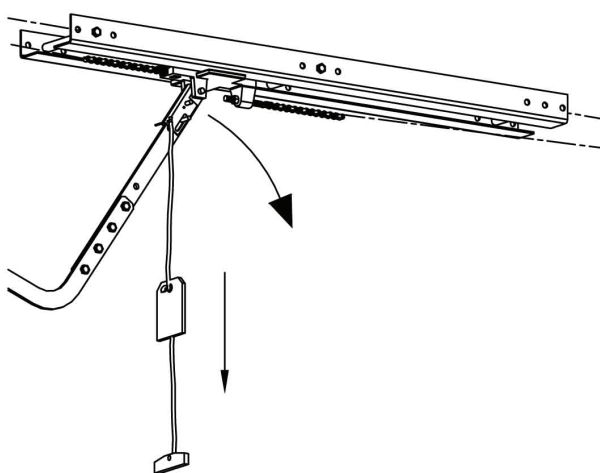

1. Tirez la corde de relâche vers le bas pour déconnecter le bras de levée du chariot et opérer manuellement la porte.
2. Pour reconnecter le bras au chariot, tirer la corde de relâche et réinsérer le bras à la goupille du chariot.

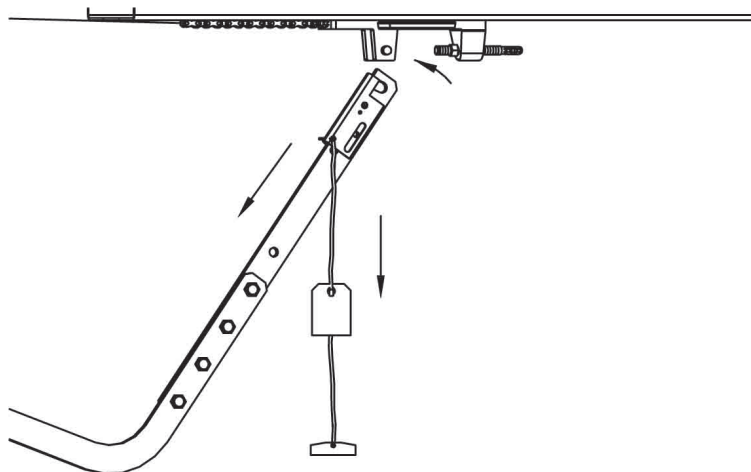

Entretien de l'opérateur

AVERTISSEMENT

POUR RÉDUIRE LE RISQUE DE BLESSURES OU DE MORT :

NE PAS FAIRE D'ENTRETIEN SUR L'OPÉRATEUR À MOINS QUE LA SOURCE D'ALIMENTATION AIT ÉTÉ DÉBRANCHÉE.

- Opérer la porte manuellement tous les 3 mois. Assurez-vous que la porte opère bien. Si la porte ne s'ouvre ou ferme pas bien manuellement, demandez à un technicien qualifié de faire les réparations. N'essayez pas d'opérer électriquement une porte qui est en mauvaise condition.
- Tous les 3 mois :
 1. Assurez-vous que la surface de la porte est toujours propre et entretenue. Enlever tout obstacle pouvant nuire au bon fonctionnement de la porte.
 2. Vérifier que la chaîne est bien tendue. S'il y a un ajustement de chaîne, régler les interrupteurs de fins de course, si nécessaire.
 3. Vérifier et ajuster l'embrayage et le frein (Ne pas lubrifier).
 4. Lubrifier les chaînes, roulements à billes et l'arbre des interrupteurs.
 5. S'assurer que le moteur, solénoïde et l'opérateur fonctionnent facilement et silencieusement. Vérifier que le chariot circule facilement sur les rails.
- Tous les 6 mois :
 1. S'assurer que les attaches sont bien serrées.
 2. Vérifier que l'opérateur tient bien en place.
 3. Faire l'inspection du système de désengagement manuel.
 4. Vérifier la tension ainsi que la condition de la courroie en V
- Tous les 12 mois :
 1. Faire un entretien complet.
 2. S'assurer que l'intérieur de la boîte de contrôle est propre et que les fils de mise à la terre et fiches ne démontrent pas de signes de corrosion.
 3. Vérifier que les fils sont bien rattachés aux bornes et à toutes connexions électriques.
 4. Vérifier la source d'alimentation ainsi que le voltage des bornes à l'entrée en service.
 5. S'assurer que la demande d'ampérage de l'opérateur correspond à l'information sur plaque.

Emplacements des pièces PRO-T/TB

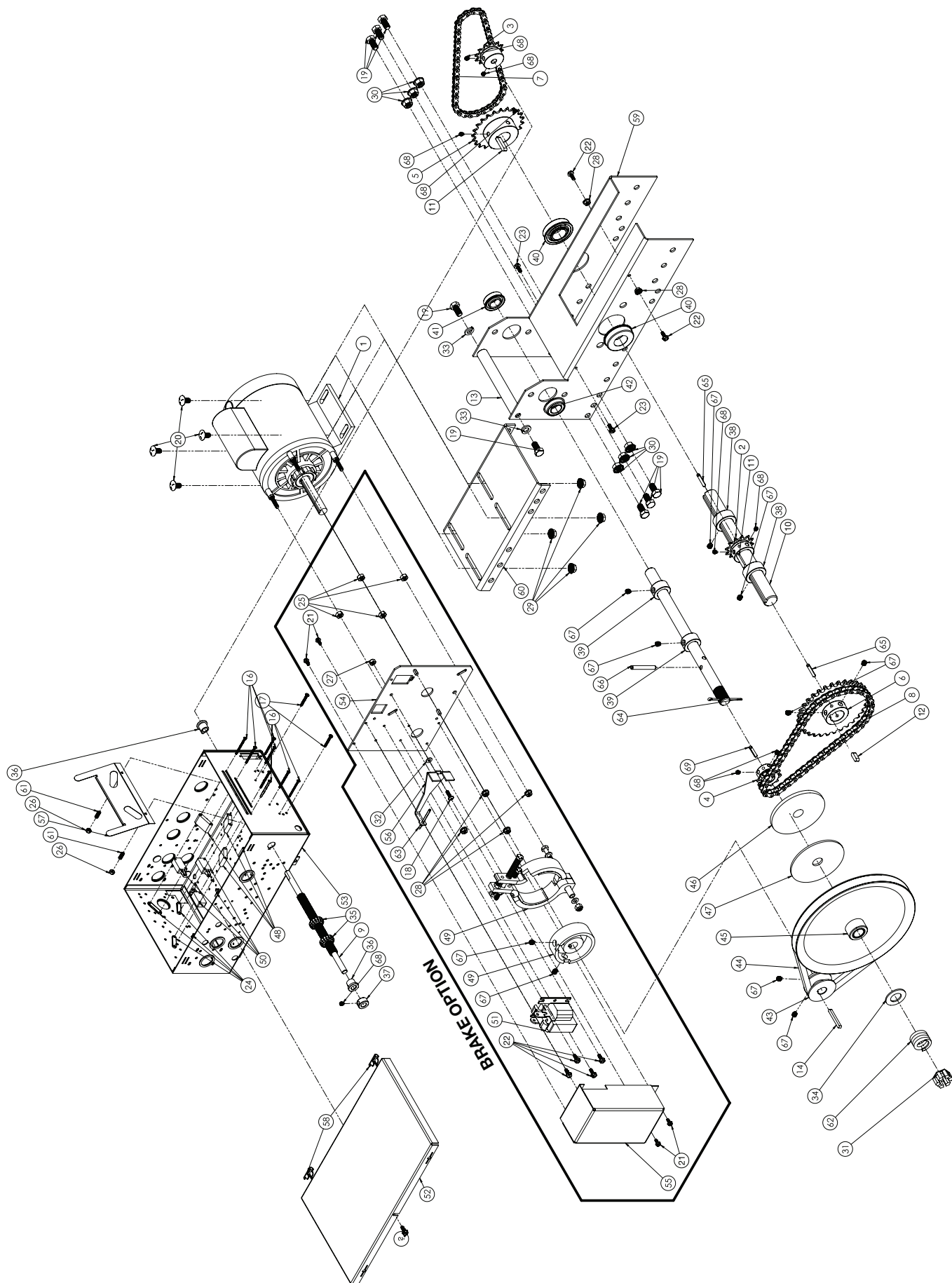

Liste des Pièces de Remplacement PRO-T/TB

CODE	ARTICLE#	DESCRIPTION	QUANTITÉ
MB01001	1	Motor 1/2HP 110/220V 1PH BM ODP	1
MB02001	1	Motor 3/4HP 110/220V 1PH BM ODP	1
MD00004	2	Sprocket 410B12 x 1" Bore 1/4" KW (2SS 1/4"-20) (1/2HP)	1
MD00007	2	SPROCKET 41B12 x 1" BORE 1/4KW 2SS (3/4HP, 1HP)	1
MD00005	3	410B12 x 3/8" Sprocket	1
MD00006	4	Sprocket 41B10 x 3/4" Bore C/W 3/16" KW 2SS	1
MD00025	5	Sprocket 410B23 x 1"	1
MD00280	6	41B32 Sprocket with 1" Bore x 0.25" KW 2SS	1
MD00381	7	#410 Chain (51 Links W/ 1x Con. Link)	1
MD00382	8	#41 Chain (49 Links C/W Link)	1
ME00001	9	Limit Shaft 3/8" - 1/2" x 9.75"	1
ME00006	10	Intermediary Shaft 1" x 10.438" PRO-HHD	1
ME00017	11	Keyway 1/4" SQ x 1-1/4" Long	2
ME00048	12	Keyway 1/4" SQ x 3/4" Long	1
ME00050	13	Frame Support Shaft 3/4" x 6"	1
ME00055	14	Square Keyway 3/16" x 1-3/4" Long	1
ME00057	15	Input Shaft 3/4" x 12.775" PRO-TBP	1
MF00003	16	R.H. Philips Machine Screw 4-40 UNC x 1-1/2"	8
MF00004	17	R.H. Philips Machine Screw 6-32 UNC x 1"	2
MF00005	18	R.H. Philips Machine Screw 10-32UNF x 5/8"	1
MF00011	19	Hex Head Bolt 3/8"-16UNC x 3/4" Long	8
MF00012	20	Carriage Bolt 5/16-18UNC x 5/8"	4
MF00045	21	"Hex Head Slotted Self Rounding Washer Head Screw 8-32UNF x 3/8"	4
MF00046	22	"Hex Head Slotted Self Rounding Washer Head Screw 10-32UNF x 1/2"	6
MF00124	23	HHB Ser Wash Type F Head Reg Thr #10-32 x 1/2"	3
MG00003	24	Double Nut for Lim-Sw	4
MG00006	25	Hex Nut 1/4-20UNC	4
MG00007	26	Hex Nylon Lock Nut 6-32UNC	2
MG00008	27	Hex Nylon Lock Nut 10-32UNF	1
MG00010	28	Ribbed Hex Nut 10-32UNF	6
MG00012	29	Ribbed Hex Nut 5/16-18UNC	4
MG00013	30	Ribbed Hex Nut 3/8" -16 UNC	6
MG00014	31	Slotted Hex Nut 3/4-24UNF	1
MG00016	32	Flat Washer #10	1
MG00018	33	Lock Washer for 3/8" Screw	2
MG00019	34	Flat Washer 13/16" ID x 1.5" OD	1
MG00030	35	Limit Cam 1/2"-20UNF	2
MH00001	36	T-Bushing 3/8" ID	2
MH00006	37	Collar 3/8" ID - 3/4" OD	1
MH00007	38	Collar 1" ID - 1.5" OD	2
MH00008	39	Collar 3/4" ID - 1.25" OD	2
MH00009	40	Flanged Bearing 1" ID x 2" OD	2
MH00013	41	Flange Bearing 3/4"ID x 1-3/8" OD	1
MH00109	42	Precision Flange Bearing 3/4" ID x 1-3/8" OD with Snap Ring	1
MI00001	43	Motor Pulley 5L 5/8" ID x 2" OD	1
MI00006	44	V Belt 5L-325	1
MI00034	45	Pulley 9" x 3/4" 5L	1
MJ00004	46	Clutch Plate 0.75" ID	1
MJ00005	47	Clutch Pad	1
MJ00006	48	Limit Switch Double Spacer 3/4"	4
MJ00013	49	Brake Assembly #1 (Standard Operator)	1

Liste des Pièces de Remplacement PRO-T/TB

CODE	ARTICLE#	DESCRIPTION	QUANTITÉ
MK00004	50	Limit Switch	4
MK00027	51	Solenoid 220V	1
MM00001	52	Control Box Cover	1
MM00002	53	Control Box MSI0001	1
MM00010	54	HHD Brake Plate MSI0007	1
MM00011	55	Solenoid Cover	1
MM00014	56	Solenoid Lever	1
MM00024	57	Cam Plate	1
MM00046	58	Control Box Hinge	2
MM00286	59	Frame PRO-APT/T	1
MM00288	60	Vertical Motor Bracket PRO-APT	1
MO00001	61	Cam Plate Compression Spring (0.178ID x 0.032G x 0.55L)	2
MO00027	62	Clutch Spring 0.812 ID x 0.218 WD x 1" - 4 Coil	1
MQ00001	63	Cotter Pin 1/8 x 1.5"	1
MQ00002	64	Cotter Pin 1/8 x 2.5"	1
MQ00005	65	Spring Pin 3/16" x 1-1/2" Long	2
MQ00007	66	Spring Pin 1/4" x 2"	1
MQ00008	67	Set Screw 5/16"-18UNC	10
MQ00009	68	Set Screw 1/4"-20	9
MQ00016	69	Spring Pin 3/16" x 1-1/4" Long	1

Emplacements des pièces PRO-APT/APTB

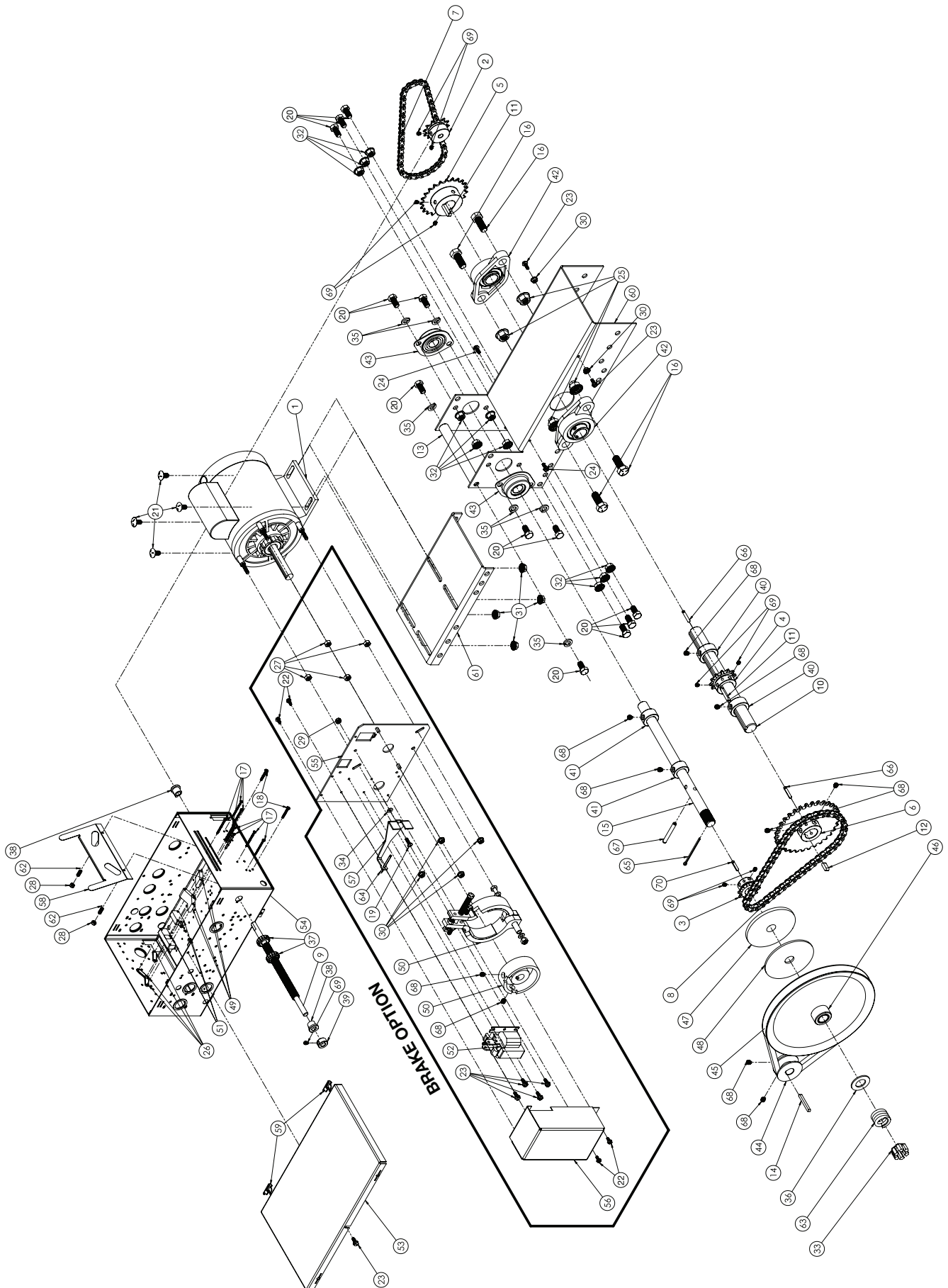

Liste des Pièces de Remplacement PRO-APT/APTB

CODE	ARTICLE#	DESCRIPTION	QUANTITÉ
MB01001	1	Motor 1/2HP 110/220V 1PH BM ODP	1
MB02001	1	Motor 3/4HP 110/220V 1PH BM ODP	1
MB01102	1	Motor 1/2HP 208/460V 3PH BM ODP	1
MB01202	1	Motor 1/2HP 575V 3PH BM ODP	1
MB02102	1	Motor 3/4HP 208/460V 3PH BM ODP	1
MB02202	1	Motor 3/4HP 575V 3PH BM ODP	1
MD00005	2	410B12 x 3/8" Sprocket	1
MD00006	3	Sprocket 41B10 x 3/4" Bore C/W 3/16" KW 2SS	1
MD00007	4	Sprocket 41B12 x 1" Bore 1/4" KW 2SS	1
MD00025	5	Sprocket 410B23 x 1"	1
MD00280	6	41B32 Sprocket with 1" Bore x 0.25" KW 2SS	1
MD00381	7	#410 Chain (51 Links W/ 1x Con. Link)	1
MD00382	8	#41 Chain (49 Links C/W Link)	1
ME00001	9	Limit Shaft 3/8" - 1/2" x 9.75"	2
ME00006	10	Intermediary Shaft 1" x 10.438" PRO-HHD	1
ME00017	11	Keyway 1/4" SQ x 1-1/4" Long	1
ME00048	12	Keyway 1/4" SQ x 3/4" Long	1
ME00050	13	Frame Support Shaft 3/4" x 6"	1
ME00055	14	Square Keyway 3/16" x 1-3/4" Long	4
ME00057	15	Input Shaft 3/4" x 12.775" PRO-TBP	8
MF00002	16	Hex Head Bolt 1/2"-13UNC x 1-1/4" (Full Thread)	2
MF00003	17	R.H. Philips Machine Screw 4-40 UNC x 1-1/2"	1
MF00004	18	R.H. Philips Machine Screw 6-32 UNC x 1"	12
MF00005	19	R.H. Philips Machine Screw 10-32UNF x 5/8"	4
MF00011	20	Hex Head Bolt 3/8"-16UNC x 3/4" Long	4
MF00012	21	Carriage Bolt 5/16-18UNC x 5/8"	7
MF00045	22	"Hex Head Slotted Self Rounding Washer Head Screw 8-32UNF x 3/8"	2
MF00046	23	"Hex Head Slotted Self Rounding Washer Head Screw 10-32UNF x 1/2"	4
MF00124	24	HFB Ser Wash Type F Head Reg Thr #10-32 x 1/2"	4
MG00001	25	Ribbed Hex Nut 1/2"-13UNC	4
MG00003	26	Double Nut for Lim-Sw	2
MG00006	27	Hex Nut 1/4-20UNC	1
MG00007	28	Hex Nylon Lock Nut 6-32UNC	6
MG00008	29	Hex Nylon Lock Nut 10-32UNF	4
MG00010	30	Ribbed Hex Nut 10-32UNF	10
MG00012	31	Ribbed Hex Nut 5/16-18UNC	1
MG00013	32	Ribbed Hex Nut 3/8" -16 UNC	1
MG00014	33	Slotted Hex Nut 3/4-24UNF	6
MG00016	34	Flat Washer #10	1
MG00018	35	Lock Washer for 3/8" Screw	2
MG00019	36	Flat Washer 13/16" ID x 1.5" OD	2
MG00030	37	Limit Cam 1/2"-20UNF	1
MH00001	38	T-Bushing 3/8" ID	2
MH00006	39	Collar 3/8" ID - 3/4" OD	2
MH00007	40	Collar 1" ID - 1.5" OD	2
MH00008	41	Collar 3/4" ID - 1.25" OD	2
MH00015	42	Flange Bearing C.I. 1" UCFL-205 16 2 Hole Pillow Block	1
MH00099	43	Bearing 6204-2RS-3/4" C/W Flange HHD	1
MI00001	44	Motor Pulley 5L 5/8" ID x 2" OD	1
MI00006	45	V Belt 5L-325	4
MI00034	46	Pulley 9" x 3/4" 5L	1

Liste des Pièces de Remplacement PRO-APT/APTB

CODE	ARTICLE#	DESCRIPTION	QUANTITÉ
MJ00004	47	Clutch Plate 0.75" ID	1
MJ00005	48	Clutch Pad	1
MJ00006	49	Limit Switch Double Spacer 3/4"	4
MJ00013	50	Brake Assembly #1 (Standard Operator)	1
MK00004	51	Limit Switch	4
MK00026	52	Solenoid 120V	1
MK00027	52	Solenoid 240V	1
MK00028	52	Solenoid 460V	1
MK00029	52	Solenoid 575V	1
MM00001	53	Control Box Cover	1
MM00002	54	Control Box MSI0001	1
MM00010	55	HHD Brake Plate MSI0007	1
MM00011	56	Solenoid Cover	1
MM00014	57	Solenoid Lever	1
MM00024	58	Cam Plate	1
MM00046	59	Control Box Hinge	2
MM00286	60	Frame PRO-APT/T	1
MM00288	61	Vertical Motor Bracket PRO-APT	1
MO00001	62	Cam Plate Compression Spring (0.178ID x 0.032G x 0.55L)	2
MO00027	63	Clutch Spring 0.812 ID x 0.218 WD x 1" - 4 Coil	1
MQ00001	64	Cotter Pin 1/8 x 1.5"	1
MQ00002	65	Cotter Pin 1/8 x 2.5"	1
MQ00005	66	Spring Pin 3/16" x 1-1/2" Long	2
MQ00007	67	Spring Pin 1/4" x 2"	1
MQ00008	68	Set Screw 5/16"-18UNC	10
MQ00009	69	Set Screw 1/4"-20	9
MQ00016	70	Spring Pin 3/16" x 1-1/4" Long	1

MS100APT-WW-F 1-phase

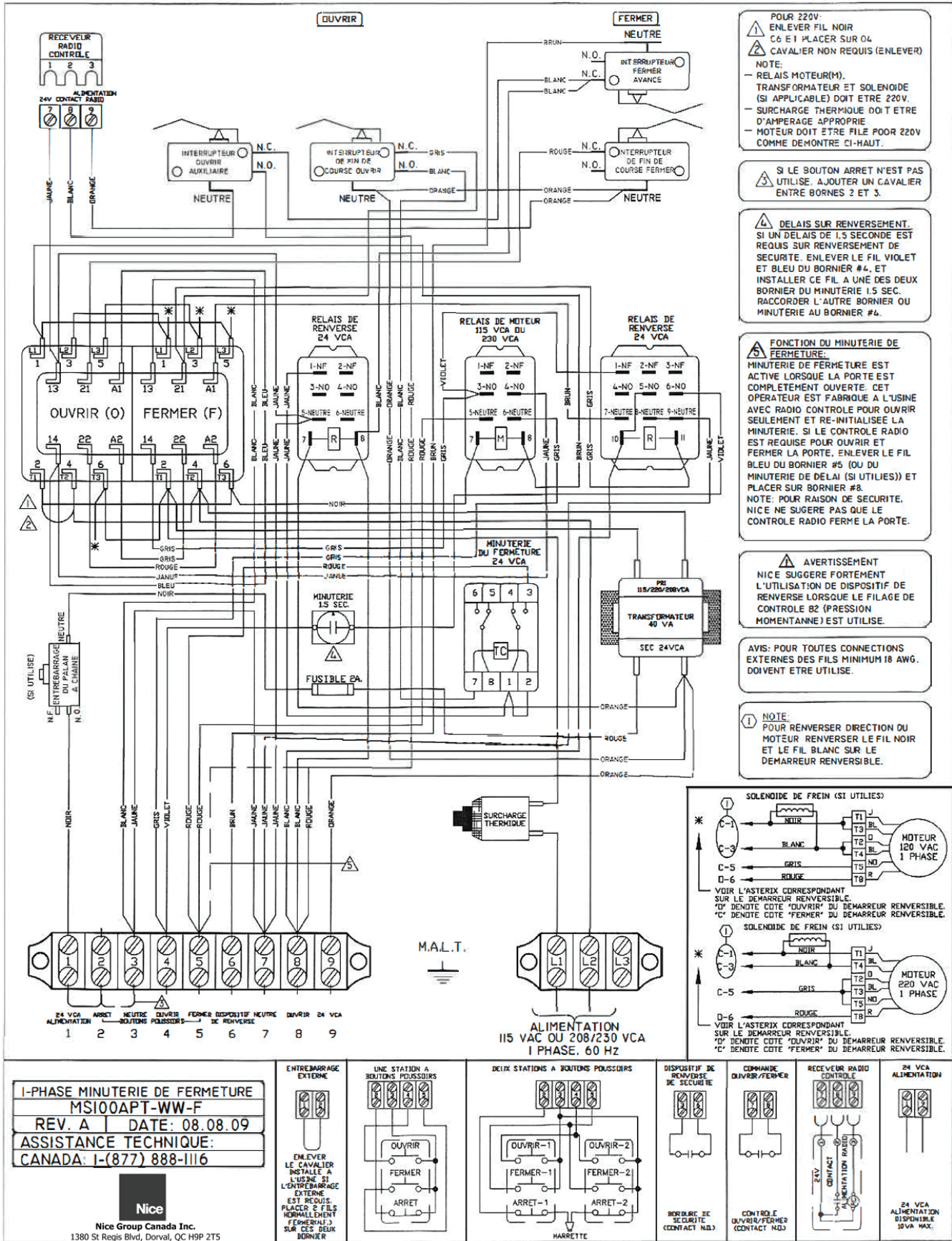

POUR 220V:
 ⚠ ENLEVER FIL NOIR
 C6 ET PLACER SUR 04
 CAVALIER NON REQUIS (ENLEVER)
 NOTE:
 - RELAIS MOTEUR(M),
 TRANSFORMATEUR ET SOLENOIDE
 (SI APPLICABLE) DOIT ETRE 220V.
 - SURCHARGE THERMIQUE DOIT ETRE
 D'AMPERAGE APPROPRIE
 - MOTEUR DOIT ETRE FILE POUR 220V
 COMME DEMONTE CI-HAUT.

⚠ SI LE SOUTON ARRÊT N'EST PAS
 UTILISÉ, AJOUTER UN CAVALIER
 ENTRE BORNES 2 ET 3.

⚠ DELAIS SUR RENVERSSEMENT.
 SI UN DELAIS DE 1,5 SECONDE EST
 REQUIS SUR RENVERSSEMENT DE
 SECURITE, ENLEVER LE FIL VIOLET
 ET BLEU DU BORNIER #4, ET
 INSTALLER CE FIL A UN DES DEUX
 BORNIER DU MINUTERIE 1.5 SEC.
 RACCORDER L'AUTRE BORNIER OU
 MINUTERIE AU BORNIER #4.

⚠ FONCTION DU MINUTERIE DE
 FERMETURE:
 MINUTERIE DE FERMETURE EST
 ACTIVE LORSQUE LA PORTE EST
 COMPLETEMENT OUVERTE. CET
 OPERATEUR EST FABRIQUE A L'USINE
 AVEC RADIO CONTROLE POUR OUVRIIR
 SEULEMENT ET RE-INITIALISEE LA
 MINUTERIE. SI LE CONTROLE RADIO
 EST REQUIS POUR OUVRIIR ET
 FERMER LA PORTE, ENLEVER LE FIL
 BLEU DU BORNIER #5 (OU DU
 MINUTERIE DE DELAI (SI UTILISE)) ET
 PLACER SUR BORNIER #8.
 NOTE: POUR RAISON DE SECURITE,
 NICE NE SUGERE PAS QUE LE
 CONTROLE RADIO FERME LA PORTE.

⚠ AVERTISSEMENT
 NICE SUGERE FORTEMENT
 L'UTILISATION DE DISPOSITIF DE
 RENVERSSE LORSQUE LE FILAGE DE
 CONTROLE B2 (PRESSION
 MOMENTANNE) EST UTILISE.

AVIS: POUR TOUTES CONNECTIONS
 EXTERNES DES FILS MINIMUM 18 AWG.
 DOIVENT ETRE UTILISE.

1 NOTE:
 POUR RENVERSSE DIRECTION DU
 MOTEUR RENVERSSE LE FIL NOIR
 ET LE FIL BLANC SUR LE
 DEMARREUR RENVERSIBLE.

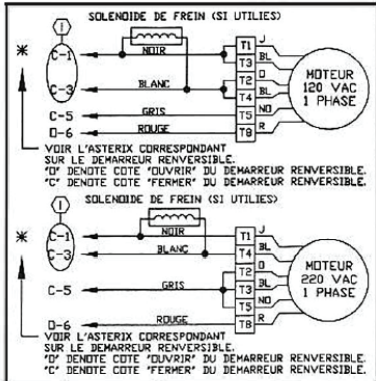

1-PHASE MINUTERIE DE FERMETURE
MS100APT-WW-F
 REV. A | DATE: 08.08.09
 ASSISTANCE TECHNIQUE:
 CANADA: 1-(877) 888-1116

Nice
 Nice Group Canada Inc.
 1380 St Regis Blvd, Dorval, QC H9P 2T5

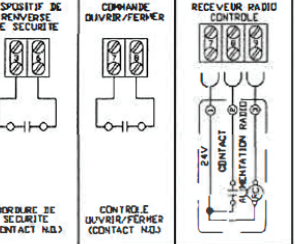
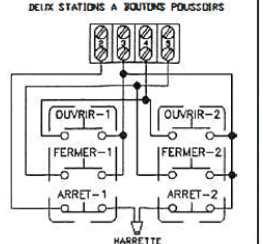
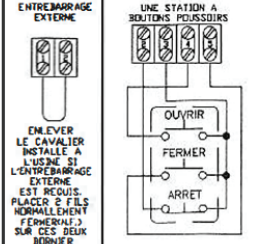

MS100APT-DT-WW-F 1-phase

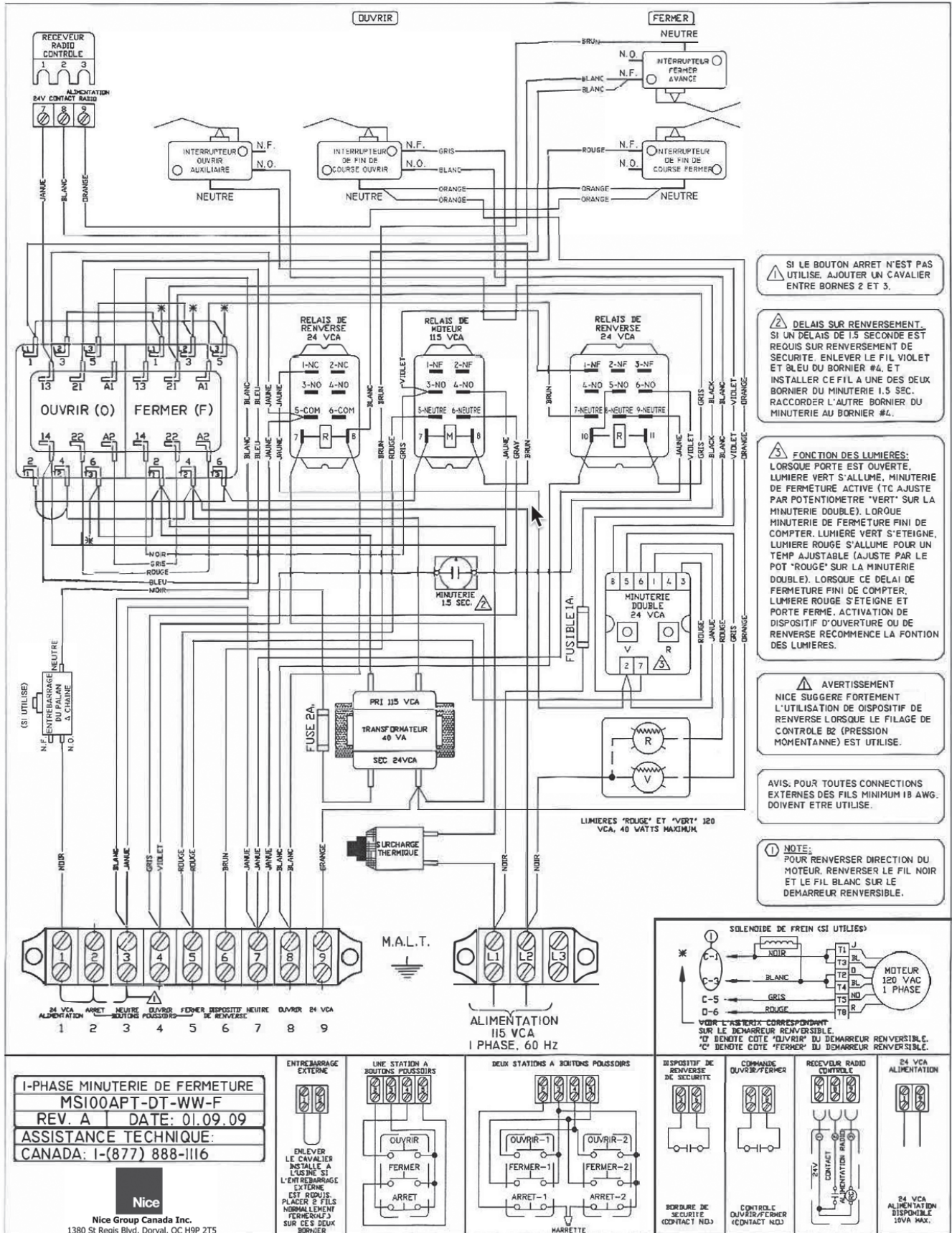

MS100APT-DT-220-WW-F 1-phase

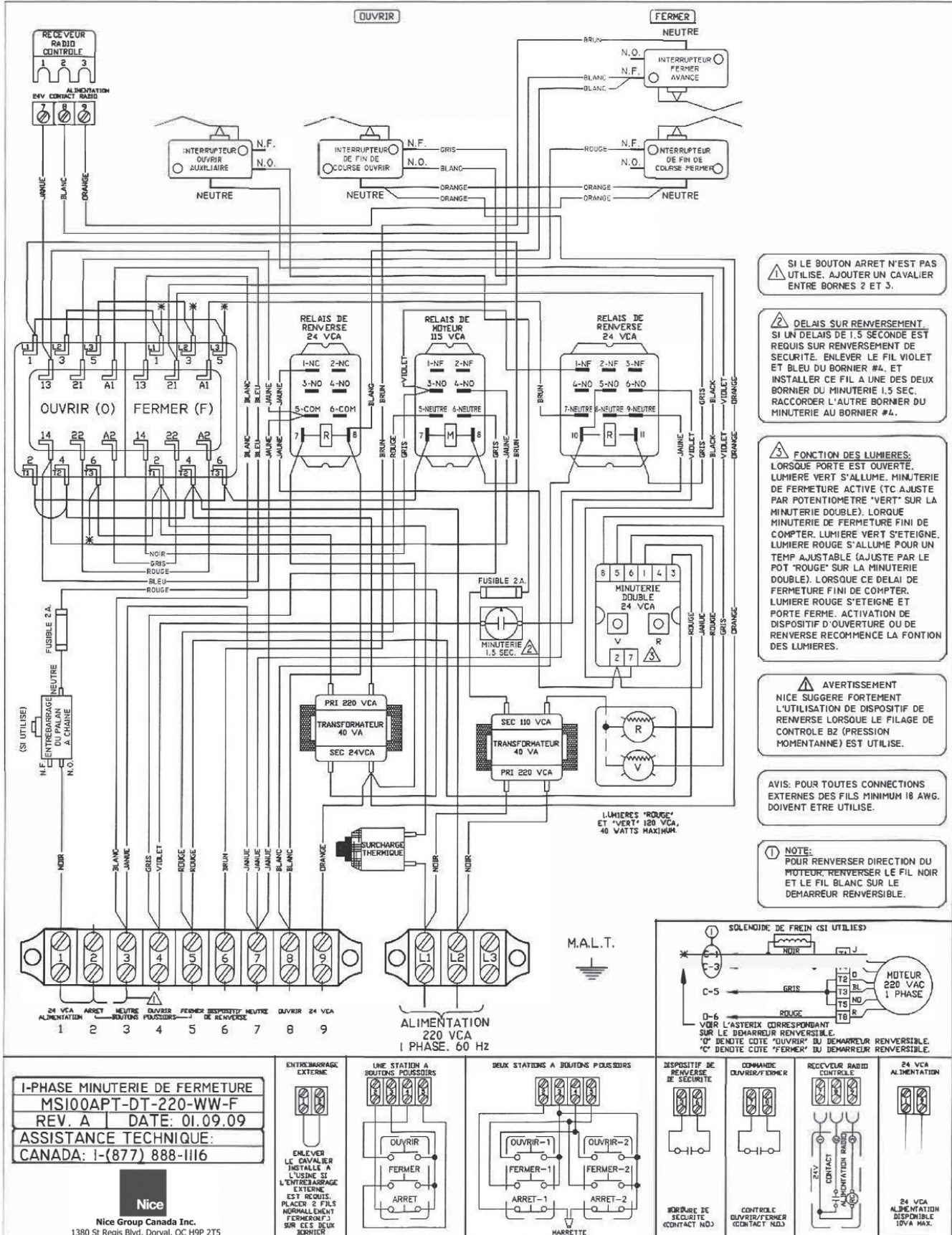

⚠ SI LE BOUTON ARRET N'EST PAS UTILISE, AJOUTER UN CAVALIER ENTRE BORNES 2 ET 3.

⚠ DELAIS SUR RENVERSEMENT: SI UN DELAIS DE 1.5 SECONDE EST REQUIS SUR RENVERSEMENT DE SECURITE, ENLEVER LE FIL VIOLET ET BLEU DU BORNIER #4, ET INSTALLER CE FIL A UNE DES DEUX BORNES DU MINUTERIE 1.5 SEC. RACCORDER L'AUTRE BORNIER DU MINUTERIE AU BORNIER #4.

⚠ FONCTION DES LUMIERES: LORSQUE PORTE EST OUVERTE, LUMIERE VERT S'ALLUME. MINUTERIE DE FERMETURE ACTIVE (TC AJUSTE PAR POTENTIOMETRE "VERT" SUR LA MINUTERIE DOUBLE). LORSQUE MINUTERIE DE FERMETURE FINI DE COMPTER, LUMIERE VERT S'ETEIGNE. LUMIERE ROUGE S'ALLUME POUR UN TEMP AJUSTABLE (AJUSTE PAR LE POT "ROUGE" SUR LA MINUTERIE DOUBLE). LORSQUE CE DELAI DE FERMETURE FINI DE COMPTER, LUMIERE ROUGE S'ETEIGNE ET PORTE FERME. ACTIVATION DE DISPOSITIF D'OUVERTURE OU DE RENVERSE RECOMMENCE LA FONCTION DES LUMIERES.

⚠ AVERTISSEMENT NICE SUGGERE FORTEMENT L'UTILISATION DE DISPOSITIF DE RENVERSE LORSQUE LE FILAGE DE CONTROLÉ B2 (PRESSION MOMENTANNE) EST UTILISE.

AVIS: POUR TOUTES CONNECTIONS EXTERNES DES FILS MINIMUM 18 AWG. DOIVENT ETRE UTILISE.

① NOTE: POUR RENVERSE DIRECTION DU MOTEUR, RENVERSE LE FIL NOIR ET LE FIL BLANC SUR LE DEMARREUR RENVERSIBLE.

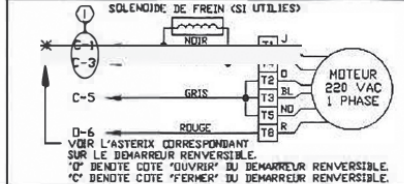

1-PHASE MINUTERIE DE FERMETURE
MS100APT-DT-220-WW-F
 REV. A DATE: 01.09.09
ASSISTANCE TECHNIQUE:
 CANADA: 1-(877) 888-1116

Nice
 Nice Group Canada Inc.
 1380 St Regis Blvd, Dorval, QC H9P 2T5

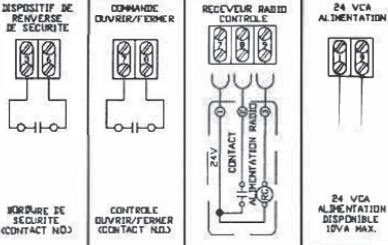
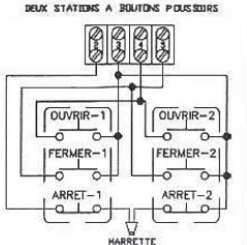
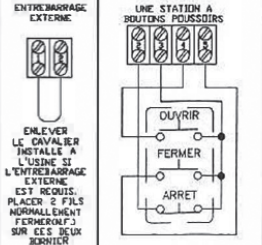

MS300APT-WW-F 3-phase



DIAGRAMME DE RACCORDEMENT 3-PHASE
MS300APT-WW-F
REV. A DATE: 08.08.09
ASSISTANCE TECHNIQUE:
CANADA: 1-(877) 888-1116

Nice
Nice Group Canada Inc.
1380 St Regis Blvd, Dorval, QC H9P 2T5



MS100APT-DT-WW-F 3-phase

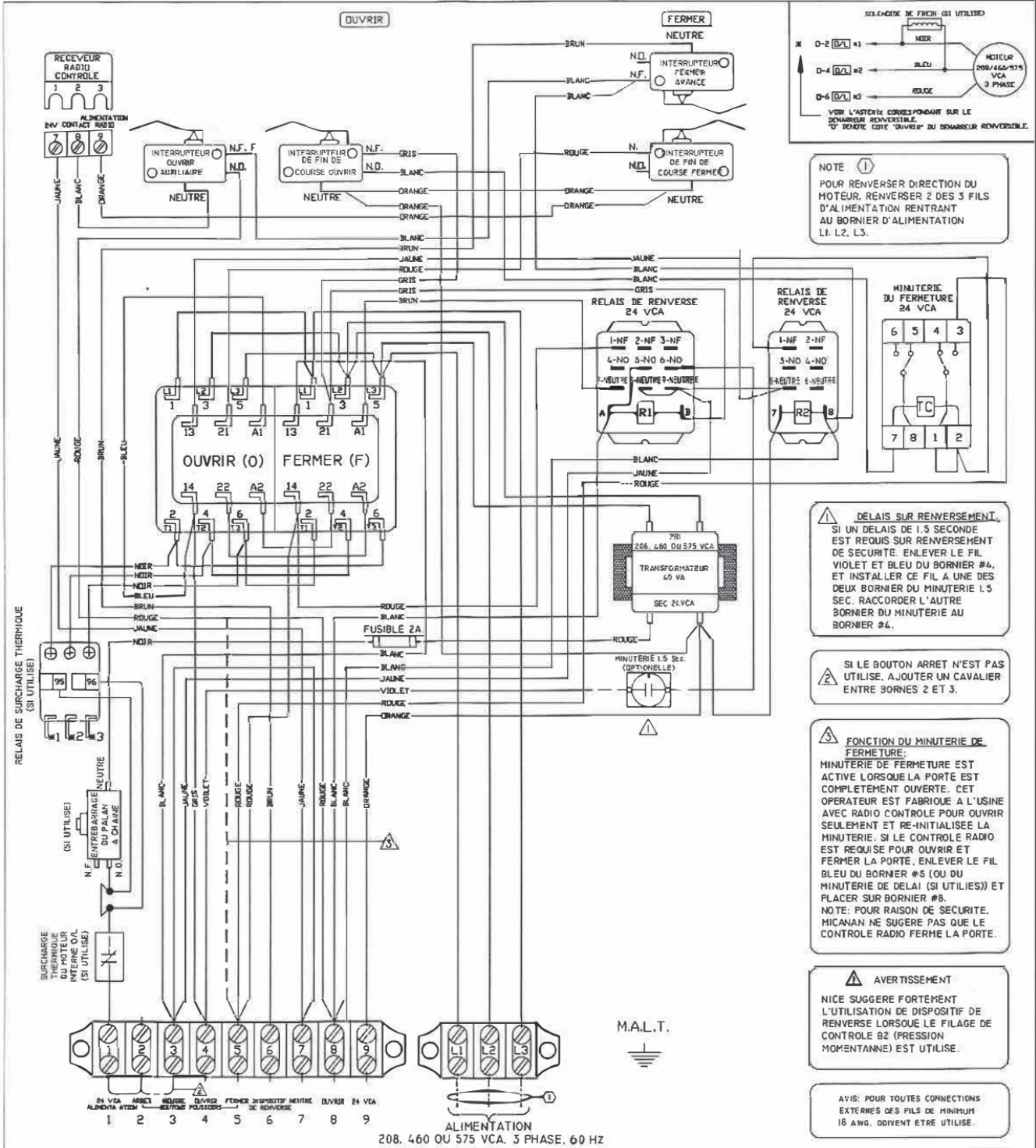
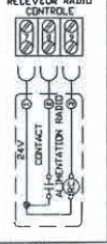
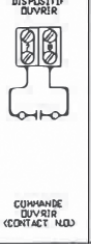
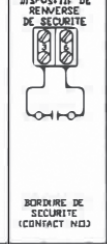
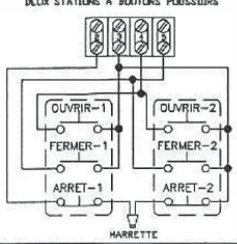
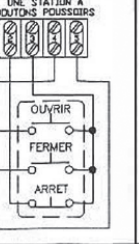
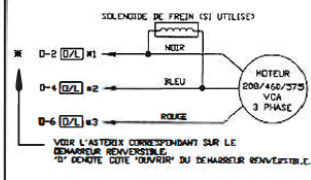
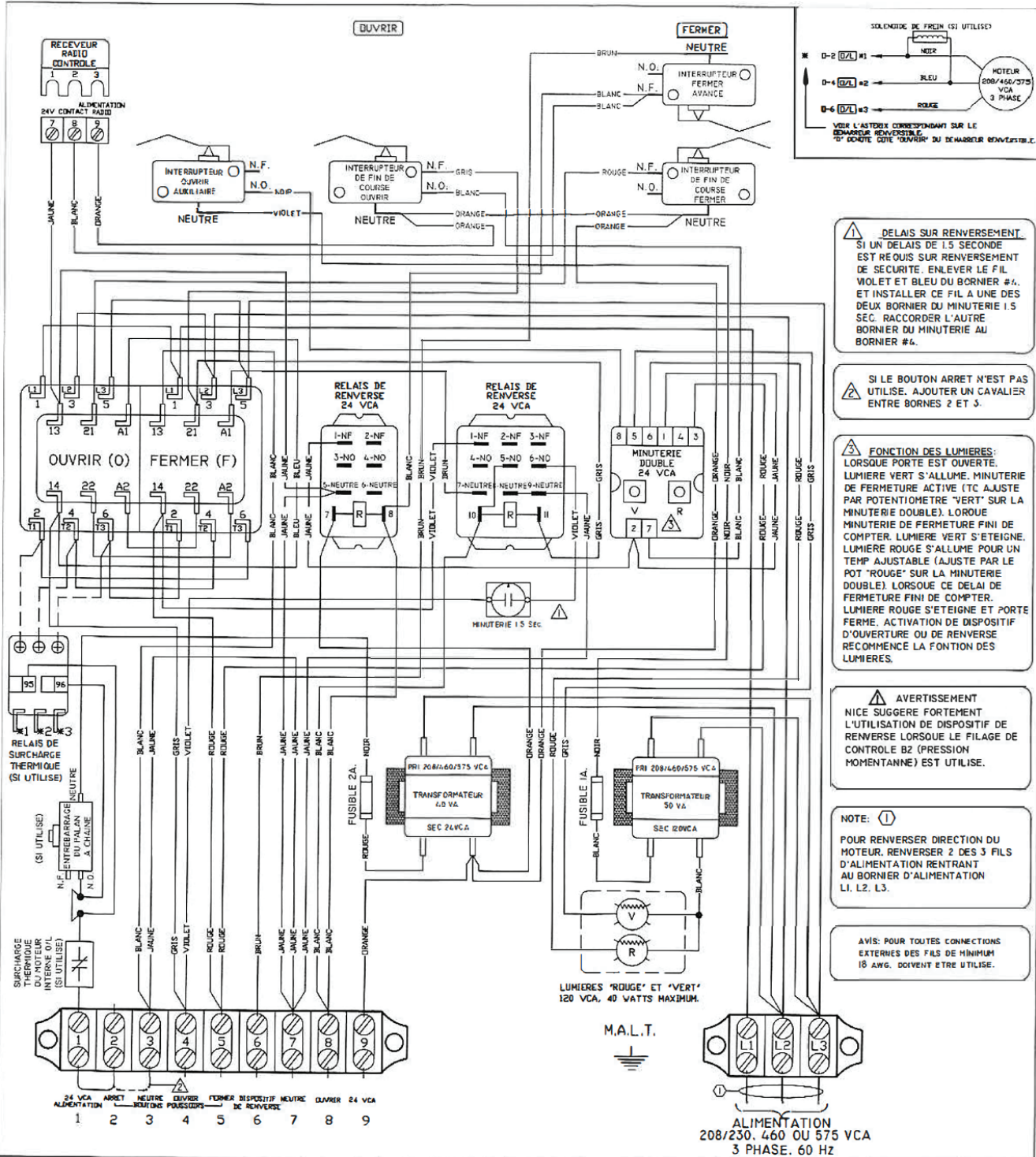

⚠ DELAIS SUR RENVERSEMENT
SI UN DELAIS DE 1.5 SECONDE EST REQUIS SUR RENVERSEMENT DE SECURITE, ENLEVER LE FIL VIOLET ET BLEU DU BORNIER #4, ET INSTALLER CE FIL A UNE DES DEUX BORNIER DU MINUTERIE 1.5 SEC. RACCORDER L'AUTRE BORNIER DU MINUTERIE AU BORNIER #6.

⚠ SI LE BOUTON ARRÊT N'EST PAS UTILISÉ, AJOUTER UN CAVALIER ENTRE BORNES 2 ET 3.

⚠ FONCTION DES LUMIERES
LORSQUE PORTE EST OUVERTE, LUMIERE VERT S'ALLUME, MINUTERIE DE FERMETURE ACTIVE (IC AJUSTE PAR POTENTIOMETRE 'VERT' SUR LA MINUTERIE DOUBLE). LORSQUE MINUTERIE DE FERMETURE FINI DE COMPTER, LUMIERE VERT S'ETEIGNE, LUMIERE ROUGE S'ALLUME POUR UN TEMPS AJUSTABLE (AJUSTE PAR LE POT 'ROUGE' SUR LA MINUTERIE DOUBLE). LORSQUE CE DELAI DE FERMETURE FINI DE COMPTER, LUMIERE ROUGE S'ETEIGNE ET PORTE FERME. ACTIVATION DE DISPOSITIF D'OUVERTURE OU DE RENVERSE RECOMMENCE LA FONCTION DES LUMIERES.

⚠ AVERTISSEMENT
NICE SUGGERE FORTEMENT L'UTILISATION DE DISPOSITIF DE RENVERSE LORSQUE LE FILAGE DE CONTROLÉ B2 (PRESSION MOMENTANNE) EST UTILISÉ.

NOTE: ①
POUR RENVERSER DIRECTION DU MOTEUR, RENVERSER 2 DES 3 FILS D'ALIMENTATION REUNANT AU BORNIER D'ALIMENTATION L1, L2, L3.

AVIS: POUR TOUTES CONNECTIONS EXTERNES DES FILS DE MINIMUM 18 AWG, DOIVENT ÊTRE UTILISÉ.

DIAGRAMME DE RACCORDEMENT 3-PHASE
MS300APT-DT-WW-F
REV. A | DATE: 06.06.09
ASSISTANCE TECHNIQUE:
CANADA: 1-(877) 888-1116

Nice
Nice Group Canada Inc.
1380 St Regis Blvd, Dorval, QC H9P 2T5

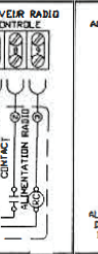
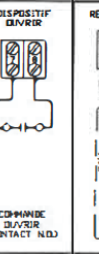
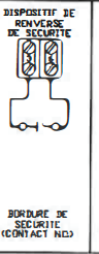
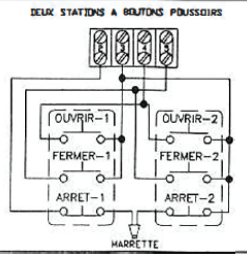
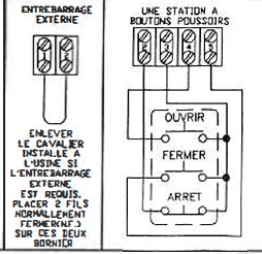



Niceforyou.com

©2024 Nice North America LLC.
All rights reserved.

Services techniques :

(877) 888-1116

Heures :

8h - 16h30

Nice North America

1380 boul. St-Regis

Dorval, QC

Canada

H9P 2T5