

EN - Operation instructions and warnings

IT - Istruzioni ed avvertenze per l'uso

FR - Instructions et avertissements pour l'utilisation

ES - Instrucciones y advertencias para el uso

DE - Gebrauchsanleitungen und Hinweise

PL - Instrukcje i zalecenia dotyczące obsługi

NL - Aanwijzingen en aanbevelingen voor het gebruik

Nice

Oview-TT

Control and programming unit

CE 0682

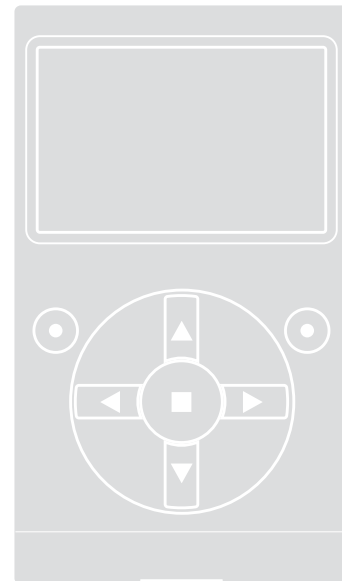

Key to fig. 1:

1

- 1 — LCD screen;
- 2 / 4 — Arrow keys ◀ and ▶: used to move between one field and another within a screen or to move between screens;
- 3 / 5 — Arrow keys ▲ and ▼: used to modify values of a selected field or to move within a list;
- 6 — Key ■: used to confirm a value;
- 7 — Left key ●: used to select an item (9) which appears at the bottom left of the screen;
- 8 — Right key ●: used to select an item (10) which appears at the bottom right of the screen;
- 11 — ON key.
- 12 — "TTBus" socket for motor connection cable.
- 13 — Socket for charging built-in battery.
- 14 — "BusT4" socket

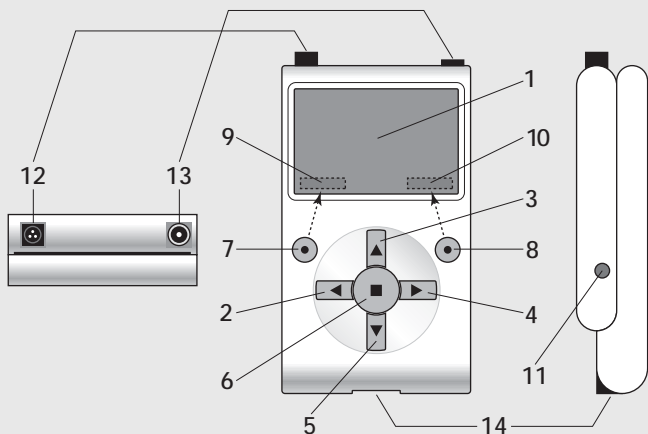
SECTION 1
Standard use of programmer

1 - General safety warnings

Caution! • To ensure personal safety, observe all instructions provided below. • **Important safety instructions:** keep these instructions in a safe place at all times.

Caution! - Observe the following warnings. • **Caution!** All operations described in this manual must be performed exclusively by skilled and qualified personnel, in observance of current local safety standards and these instructions. • Never make modifications to any part of the product, other than as described in this manual. Unauthorised operations may constitute a hazard and lead to malfunctions. The manufacturer declines all liability for damage caused by unauthorised modifications to products. • The product is not protected against the ingress of water or other liquids. Therefore, protect the product in the event of use outdoors. • If the product is used as a fixed control device (for example for timed commands), it must be installed in a suitable location, out of the reach of children and at a height of least 150 cm from the ground. • For cleaning the product surfaces, use a slightly damp (not wet) cloth. **Important** – do not use products that contain alcohol, benzene, diluents or other inflammable substances. Use of these substances could damage the product. • Handle the LCD screen with care, taking care not to scratch it. • Keep this manual in a safe place for future product programming and maintenance. • Dispose of the product packaging material in full observance of current local standards.

2 - Product Description And Intended Use

Oview-TT is a device designed exclusively for Nice tubular motors and control units used for the automation of shutters, external awnings and sun screens. To ensure compatibility with Oview-TT these devices must be equipped with the communication protocol "TTBus" and connections that use this Nice technology (**note** – the device is also compatible with the "BusT4" communication protocol. For further information refer to Section 2 of this manual).

Any other use is to be considered improper! The manufacturer declines all liability for damage resulting from improper use of the product and other than as specified in this manual.

Oview-TT is connected to the motor to be programmed by means of the cable supplied, and exchanges data with the motor using the Nice communication

protocol "TTBus". After connection, the display of Oview-TT shows text menus with the functions and parameters available on the motor. These menus enable:

- a) simplified and quicker programming;
- b) control of the automation during the programming phases;
- c) temporary "copying" of some settings applied on the motor to enable subsequent "pasting" onto other motors to be programmed with the same parameters. Furthermore, before starting a work session, the user can choose whether to follow the step-by-step instructions of Oview-TT via the "Installation wizard" function (in which case Oview-TT automatically proposes the series of functions and options to be programmed – see paragraph 4.1.1), or to independently choose the programmable items as required.

As Oview-TT is not able to recognise all the details and specific aspects of the application and the connected motor, the user should consult the instruction manual of these products for a full understanding of the specific functions to be programmed and ensure optimal performance of Oview-TT.

3 - Connecting Oview-TT and power-up

3.1 - Power supply

Oview-TT is powered by a built-in battery, which is rechargeable and non-removable. The charge status is shown on the display by means of the "full battery" symbol. For recharging, a power supply unit of at least 12 Vdc and 300 mA can be used (for example, mod. ALA1: optional accessory, not supplied in the pack), connected to the socket on Oview-TT (13 in **fig. 1**). During charging, the "plug" symbol appears on the display, alongside the "battery" symbol. This disappears when the battery is fully charged.

3.2 - Connection

Connect the cable supplied with Oview-TT, as shown in **fig. 2**. Also refer to the instruction manual of the motor or control unit to be programmed, to identify the cables (or terminals) used for the "TTBus" connection. Then connect the other end of the cable supplied.

3.3 - Power-up and the main menu

Oview-TT can also be switched on when not connected to a motor. In this case, after power-up (key 11 in **fig. 1**) it shows a simply screen with the date, time and battery status.

After connecting Oview-TT to the motor to be programmed, turn on the latter and then turn on Oview-TT (key 11 in **fig. 1**). The system then automatically searches for the motor and on completion (after a few seconds) displays a **screen summarising the status of each function and parameter of the motor**. This screen

is called "**status screen**" (**fig. 3**) and comprises the following:

- A - Name of automation
- B - Battery status indicator
- C - Automation ID number (bus network address)
- D - Automation type
- E - Upper limit position indicator (empty arrow = limit position to be memorised; full arrow= limit position already memorised)
- F - Lower limit position indicator (empty arrow = limit position to be memorised; full arrow= limit position already memorised)
- G - RDC (torque reduction) function level
- H - Wind function level
- I - Sun function level
- L - Response in event of rain
- M - Operator ID (name of motor)
- N - Direction of movement associated with Ascent command
- O - For access to Options menu
- P - For access to Main menu

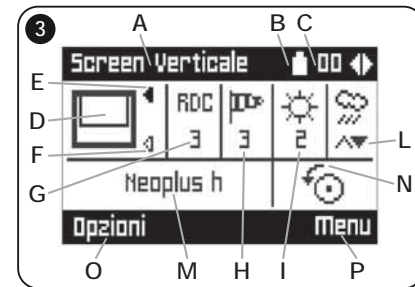
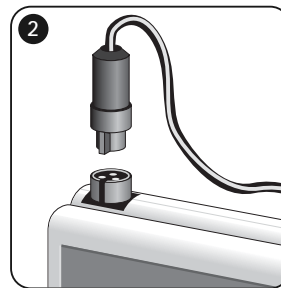

4 - Using Oview-TT

The operating environment of Oview-TT is divided into two sections, each accessible by pressing the relative key ●: **OPTIONS** and **MENUS**.

- "**Options**" section. In general, this section enables personalisation of the Oview-TT. For example, the user can choose the display language, set a personalised name for the Oview-TT, set the date, time etc. The "Options" section also enables the selection of a number of specific functions. For example, the copy/paste function can be used for quick programming of multiple motors with the same functions and parameters as the first motor; the Oview-TT can also be converted into a device for

delivering timed commands; the user can also choose whether to follow the "Installation wizard" procedure to program the motor, thereby leaving Oview-TT the task of proposing the settable functions and parameters to the installer.

- **"Menus" section.** This section enables installation of the motor in total freedom, without the guided procedure. In this section, the installer selects the items to be programmed as required, accessing the relative sub-menus to modify data and confirm any selections made.

For an overview of the items in the sections [Options](#) and [Menus](#), see graphs **A** and **B**; for a detailed description of the items in each section, carefully read all paragraphs in this chapter 4.

4.1 - "OPTIONS" section

This section is made up of 6 function groups. To access these, press the key (●) **Options** once to display the relative items. To access the sub-menus of each item, scroll through the list using the keys ▲ and ▼, select the item required and confirm by pressing key ■. **Graph A** shows a summary of the items available in the section **Options**.

4.1.1 - Description of items in the section "Options"

- **Commands** – Enables activation of all commands available on the motor. Example: Stop, Ascent, Descent, Partial Open 1, Partial Open 2, Partial Open 3, Partial Open 4, Partial Open 5, Partial Open 6.
- **Installation wizard** – Enables correct programming of the motor with all relative functions, according to the type of application, via the guide on Oview-TT. After selecting the type of application, the programmer proposes the technical options for programming the limit positions, enabling adjustment of the weather sensor intervention levels and lastly enables management of transmitters to aid completion of installation.
- **Copy/Paste** – Enables the user to copy parameters of a motor to then paste them onto another motor to be programmed with the same parameters. This eliminates the needs to repeat the entire installation procedure on a second motor. **Warning** – This function is only available for motors that are the same model.
- **Timed commands** – Oview is equipped with an internal clock that enables use of Oview-TT as a timed transmitter to automatically send commands to a motor, on the set days and at set times as required. To use this function, the following is required: **a)** programming of the required parameters (type of command, day/s of the week and time of transmission); **b)** permanent connection of Oview-TT to the motor; **c)** continuous power supply to Oview-TT.

● OPTIONS

Graph A

- Commands
- Installation wizard
- Copy/Paste
- Commands
- Timed command activation
- Oview settings

Warning – If Oview-TT no longer receives power due to a power failure, the internal clock continues to operate correctly; however, if a command delivery is programmed during the power failure, this will not be executed.

Example: *the following setting activates the Descent manoeuvre at 22.00 every Tuesday and Thursday.*

mo tu we th fr sa su -- 22:00 -- Descent -- On

- **Timed command activation** – Enables activation/deactivation of the "Timed command" function.
- **Oview settings** – Enables entry of the following operating parameters for Oview-TT (to display and modify individual items, select and access the screen displayed):
 - **Name:** enables the user to assign a personal name to Oview-TT for easy identification in a network of devices.
 - **Date/Time:** enables entry of the local date and time. Using the arrow keys ◀ and ▶ (2 and 4 – **fig. 1**) move between the date and time fields, and use keys ▲ and ▼ (3 and 5 – **fig. 1**) to modify the relative values.
 - **Display brightness:** enables adjustment of the display brightness. The value is settable between 0% (minimum) and 100% (maximum). **Note** – *After 30 seconds of inactivity, the display brightness is reduced to the minimum set value.*
 - **Key brightness:** enables adjustment of the key brightness. The value is settable between 0% (minimum) and 100% (maximum). **Note** – *After 30 seconds of inactivity, the key brightness is reduced to the minimum set value.*
 - **Installer password:** function accessible for skilled users of Oview-TT in a "BusT4" network (read paragraph C in the second part of the manual).
 - **User password:** function accessible for skilled users of Oview-TT in a "BusT4" network (read paragraph C in the second part of the manual).
 - **Language:** enables selection of the required language.
 - **Information:** enables display of technical data of Oview-TT. The data in this field are read-only.

- *Network options*: function accessible for skilled users of Oview-TT in a “BusT4” network (read paragraph C in the second part of the manual).

4.2 - “MENU” section

This section is made up of 3 function groups. To access these, press the key (●) **Menu** twice to display the relative items.

- “**Screen Functions**”: this item includes sub-menus with the functions and parameters related to motor operation.
- “**Common Functions**”: this item includes sub-menus with aspects related to motor identification.
- “**Advanced Functions**”: this item contains a number of sub-menus accessible only by skilled users of Oview-TT, in a “BusT4” network (read paragraph C in the second part of the manual).

To access the sub-menus of each item, scroll through the list using the keys ▲ and ▼, select the item required and confirm by pressing key ■. **Graph B** shows a summary of the items available in the section **Menus**.

4.2.1 - Description of items in the menu “Screen Functions”

- **Automation type** – Enables selection of the application corresponding to the automation connected to the motor to be programmed. **Warning** – This selection will influence subsequent programming of the limit positions.
- **Position programming** – Enables programming of the limit positions and partial (intermediate) positions available on the motor.
- **Advanced Parameters** – Comprises the following functions (to display and modify individual items, select and access the screen displayed):
 - *Direction of movement*: enables entry of the direction of motor direction (clockwise/anticlockwise).
 - *Work time programming*: enables programming of the activation time of the relay controlling the manoeuvre (only on products with this function available).
 - *Pause time programming*: enables programming of the time that the control unit remains on standby until the end of an opening manoeuvre before activating automatic closure.
 - *RDC activation/deactivation*: (torque reduction) enables activation (on) / deactivation (off) of the function for the motor to reduce maximum torque in the final phase of a closing manoeuvre, so that the fabric does not remain excessively tensioned when completely rewound.
 - *RDC level*: enables entry of the maximum RDC value (from 1 to 4). Level 1 corresponds to the minimum value of RDC. With this setting the motor supplies the maximum torque in the closing phase, when the RDC function

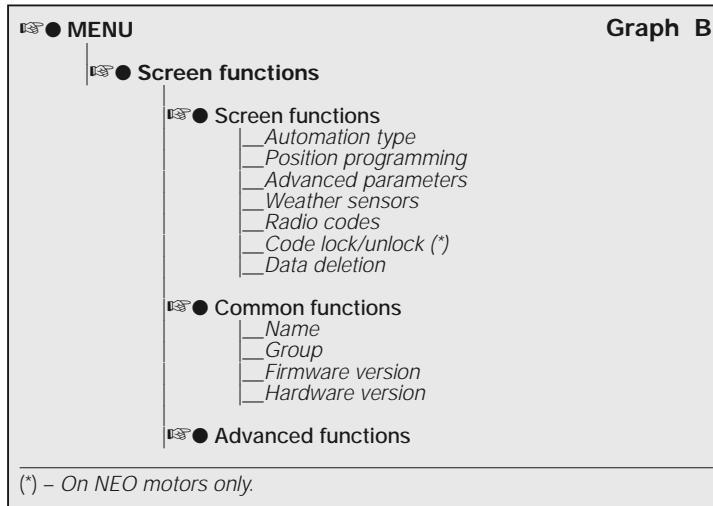

is enabled. Level 4 corresponds to the maximum value of RDC. With this setting the motor supplies the maximum torque in the closing phase, when the RDC function is enabled.

- **Weather sensors** – Comprises the following functions (to display and modify individual items, select and access the screen displayed):
 - *Sun sensor activation*: enables activation (on) / deactivation (off) of the Nice “sun” sensor functions. This function is only enabled when the sensor is connected to the motor.
 - *Wind alarm level*: enables entry of the “wind” protection activation level. This function is only enabled when the Nice “wind” sensor is connected to the motor.
 - *Sun alarm level*: enables entry of the “sun” protection activation level. This function is only enabled when the Nice “sun” sensor is connected to the motor.
 - *Direction in case of rain*: enables programming of the position that the awning should reach in the event of rain. This function is only enabled when the Nice “rain” sensor is connected to the motor.
- **Radio codes** – Enables programming or deletion of one or more transmitters.

- **Code lock/unlock** – (function only available on NEO series motors). Enables the user to lock/unlock the motor memory to prevent inadvertent memorisation of additional transmitters.
- **Data deletion** – Enables access to the functions for deleting the motor memory. The limit positions, operating parameters and transmitters can be deleted as required.

4.2.2 - Description of items in the section “Common functions”

- **Name** – Enables the user to assign an identification “label” to the motor.
- **Group**: function accessible for skilled users of Oview-TT in a “TTBus” network (read paragraph B in the second part of the manual).
- **Firmware version** – Enables the user to check which version of firmware is present on the motor connected to Oview-TT.
- **Hardware version** – Enables the user to check which version of hardware is present on the motor connected to Oview-TT.

PART 2 Further details and skilled use

A - Introduction: what is a bus network?

In the world of automation, the term **bus network** (local communication network via cable between multiple automations) is used when there is the need for **correlated and centralised management of**: a) control and operation of two or more automations; b) operations for programming, diagnostics and maintenance of devices making up these automations.

In general, a bus network comprises the following elements:

- the presence in the network of two or more devices;
- a “physical” connection between these devices by means of a single cable (this may carry power supply or not);
- a “logical” connection between these devices based on the assignment of an “address” (individual number) to each device and the subsequent recognition of the latter by the system, during the data communication phase (this number enables the system to route information exclusively to the destination device);
- the adoption of a “single language”, shared and understood by all devices on the network, which is expressed by means of a pre-set protocol (for example the Nice standards “TTBus”, “BusT4” etc.) to encode data, transmit them and decode them.

B - Using Oview-TT on a “TTBus” network

In general, all Nice devices equipped with the communication protocol “TTBus” and physical connections dedicated to this technology can be connected to one another to form a communication network. The physical connection is made using a bus cable comprising two internal wires (power supply is on a separate cable).

To construct a “TTBus” network made up of several motors, before physically connecting the various devices to one another, the Oview-TT must be connected to each motor by means of the cable supplied, and each of these must be programmed with a number called “group” (section “Menu” > “Common functions” > “Group”), selecting a value between 0 and 63 for each motor (factory setting = 0). As this number will be used by the “TTBus” system to specifically identify each motor on the network, each motor must be assigned with a different number that has not been assigned to another motor. This diversity between numbers enables subsequent system identification and compilation of a list of all motors on the network and thus routing of the relevant data to each.

Note – *When a system comprises only one motor equipped with “TTBus” technology, this does not constitute a bus network (in order to be a network, it must communicate with other motors); therefore this motor does not need to be assigned a “group” number*

If Oview-TT is connected to this motor the system becomes a normal bus network as the programmer communicates via “TTBus” technology. Also in this case, the motor does not need to be assigned a “group” number, because Oview-TT has an individual group number that does not conflict with that of the motor.

After assigning the “group” numbers to the various motors, connect the latter to one another, using the “TTBus” cable. Then power up all motors.

Warning – For further information on connections and set-up of a “TTBus” network, refer to the instruction manual of the motors or control units equipped with this technology.

To program all motors on a “TTBus” network, connect Oview-TT to any motor on the network; then switch on Oview-TT and wait for it to search for all motors connected on the network (the group number of each is briefly displayed at the top right of the screen. **Note** – This operation may last some time, depending on the complexity of the network). In the meantime, Oview-TT displays the “status screen” of the first motor found during the search procedure (the motor with the lowest group number).

To program this motor, press the key (●) **Menu** twice and proceed with programming as described in the first part of this manual. Otherwise, to select another motor from those found by Oview-TT, press the key ► (or ◀) several

times until the "group" number of the required motor is displayed (top right of screen) and confirm the selection by pressing **■**. Lastly, press the key (●) **Menu** twice and proceed with programming as described in the first part of this manual.

C - Using Oview-TT on a "BusT4" network

Oview-TT can also be used as a programmer and fixed wall-mounted control, in a network made up of Nice devices equipped with "BusT4" communication technology. To connect Oview-TT to this network, use a flat telephone cable with 4 internal wires and two end connectors, type RJ45 6/4 (body 6 with 4 contacts). Lastly insert a cable connector in the "BusT4" socket on Oview-TT (14 in **fig. 1**) and the other connector in a network device.

Important – For a complete description of the aspects regarding use of Oview-TT in this type of network, refer to the Nice manual "Oview - Display programmer" downloadable from the website www.niceforyou.com.

Disposal

This product is made of various materials; some may be recycled and others must be disposed of. Seek information on the recycling and disposal procedures envisaged by local regulations in the area for this product category.

Caution! – Some parts of the product may contain pollutant or hazardous substances which, if disposed of into the environment, may cause serious damage to the environment or physical health. This product contains a battery; this must be removed and must not be disposed of in public waste as it contains pollutant substances. Therefore dispose of or recycle according to separate waste collection procedures as envisaged by local current standards.

As indicated by the symbol alongside, disposal of this product in domestic waste is strictly prohibited. Separate the waste into categories for disposal, according to the methods envisaged by current legislation in your area, or return the product to the retailer when purchasing a new version.

Caution! – Local legislation may envisage serious fines in the event of abusive disposal of this product.



Technical specifications

■ **Type:** programming unit for devices equipped with TTBus and BusT4 connections. ■ **Graphic interface:** LCD display 128 x 64 dots (46 x 29 mm); 2.2". ■ **Operator input device:** joypad with 5 + 2 keys. ■ **Display / key lighting:** white light (chromatic coordinates: X = 0.29 – 0.33; Y = 0.30 – 0.34). ■ **Clock/calendar:** internal, with backup battery (minimum lifetime 10 years). ■ **Connection cable length:** 1 m (cable supplied). ■ **Power supply:** 2 built-in batteries. ■ **Battery charging:** socket for power supply unit (min. 12V, 300mA). ■ **Current absorption:** maximum 200 mA ■ **Insulation:** Class III ■ **Housing protection rating:** IP 20 (for use only in protected or indoor areas) ■ **Operating temperature:** from –20°C to +55°C. ■ **Battery charging temperature:** from +5°C to +35°C (indoors). ■ **Dimensions (mm):** 107 x 62 x h 25. ■ **Weight (g):** 150 (without cable).

Legenda della fig. 1:

1

- 1 — Schermo LCD;
- 2 / 4 — Tasti con freccia ◀ e ▶: servono per spostarsi tra un campo e l'altro all'interno di una schermata o per spostarsi da una schermata all'altra;
- 3 / 5 — Tasti con freccia ▲ e ▼: servono per modificare i valori di un campo selezionato o per spostarsi all'interno di un elenco;
- 6 — Tasto ■: serve per confermare un valore;
- 7 — Tasto sinistro ●: serve per selezionare la voce (9) che compare in basso, a sinistra dello schermo;
- 8 — Tasto destro ●: serve per selezionare la voce (10) che compare in basso, a destra dello schermo.
- 11 — Tasto per l'accensione.
- 12 — Presa "TTBus" per il cavo di collegamento al motore.
- 13 — Presa per ricaricare la batteria integrata.
- 14 — Presa "BusT4".

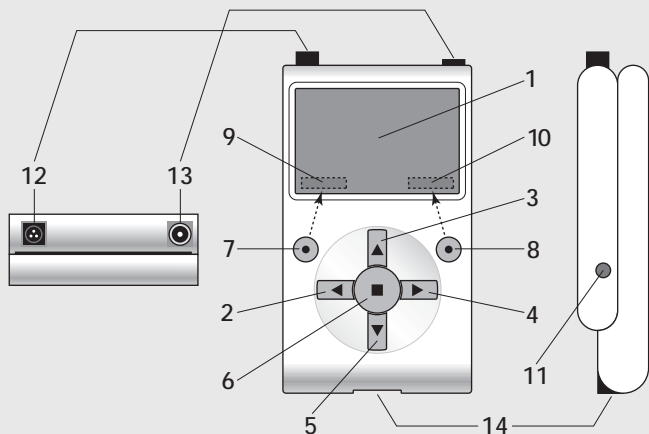
PRIMA PARTE
 Uso base del programmatore

1 - Avvertenze generali per la sicurezza

Attenzione! • Per la sicurezza delle persone è importante rispettare queste istruzioni. • Istruzioni importanti per la sicurezza: quindi, conservare queste istruzioni.

Attenzione! - Rispettare le seguenti avvertenze. • Attenzione! Tutte le operazioni descritte in questo manuale devono essere eseguite esclusivamente da personale qualificato ed esperto, rispettando le norme di sicurezza vigenti sul proprio territorio e le presenti istruzioni. • Non eseguire modifiche su nessuna parte del prodotto, se non quelle previste nel presente manuale. Operazioni non autorizzate possono essere fonte di pericolo e causa di malfunzionamento. Il costruttore declina ogni responsabilità per danni derivanti da prodotti modificati arbitrariamente. • Il prodotto non è protetto dall'infiltrazione di acqua o di altre sostanze liquide. Quindi, proteggere il prodotto in caso di utilizzo esterno. • Se il prodotto viene utilizzato come dispositivo fisso di comando (ad esempio, per i comandi orari), è importante installarlo in un luogo appropriato, lontano dalla portata dei bambini e ad un'altezza da terra non inferiore a 150 cm. • Per la pulizia superficiale del prodotto, utilizzare un panno morbido e leggermente umido (non bagnato!). **Importante** - Non utilizzare liquidi contenenti alcool, benzene, diluenti o altre sostanze infiammabili. L'uso di tali sostanze potrebbe danneggiare il prodotto. • Trattare con cura lo schermo LCD, evitando di graffiarlo. • Conservare con cura questo manuale per facilitare eventuali interventi futuri di programmazione o di manutenzione del prodotto. • Smaltire il materiale dell'imballaggio del prodotto nel pieno rispetto della normativa in vigore sul territorio.

2 - Descrizione del prodotto e destinazione d'uso

Oview-TT è un dispositivo per la programmazione destinato esclusivamente a motori tubolari e centrali di comando Nice utilizzati per l'automatizzazione di tapparelle, tende da esterno e schermi solari. Questi dispositivi, per essere compatibili con Oview-TT devono essere dotati del protocollo di comunicazione "TTBus" e dei collegamenti che sfruttano tale tecnologia Nice (**nota** - il dispositivo è compatibile anche con il protocollo di comunicazione "BusT4". Per maggiori informazioni fare riferimento alla Seconda Parte del manuale).

Ogni altro uso è da considerarsi improprio! Il costruttore non risponde dei danni derivati da un uso improprio del prodotto, diverso da quanto previsto nel presente manuale.

Oview-TT si collega al motore da programmare, tramite il cavo in dotazione, e scambia i dati con questo utilizzando il protocollo di comunicazione "TTBus" di Nice. Dopo il collegamento, sul display dell'Oview-TT vengono visualizzati dei menu testuali con le funzioni e i parametri disponibili nel motore. Questi menu permettono: **a)** di semplificare e velocizzare tutte le attività di programmazione; **b)** di comandare l'automazione durante le fasi della programmazione; **c)** di "copiare" temporaneamente alcune impostazioni fatte nel motore per poterle "incollare" successivamente in altri motori che si desidera programmare con gli stessi parametri. Inoltre, prima di iniziare una sessione di lavoro è possibile scegliere se lasciarsi guidare dall'Oview-TT attraverso la funzione "Installazione guidata" (in questo caso è l'Oview-TT che propone automaticamente la successione di funzioni e opzioni da programmare – leggere il paragrafo 4.1.1), oppure se scegliere autonomamente le voci che di volta in volta si desidera programmare. Poiché l'Oview-TT non è in grado di riconoscere tutti i dettagli e le specificità dell'applicazione e del motore a cui è collegato, è necessario consultare il manuale istruzioni di questi prodotti per approfondire le funzioni specifiche che si desidera programmare e ottenere così il massimo delle prestazioni dal vostro Oview-TT.

3 - Collegamento e accensione dell'Oview-TT

3.1 - Alimentazione

L'Oview-TT è alimentato da una batteria integrata, ricaricabile e non removibile. Lo stato della carica è visualizzato nel display con il simbolo "batteria piena". Per la ricarica è possibile utilizzare un alimentatore da 12 Vcc minimo e 300 mA (ad esempio il mod. ALA1: accessorio opzionale, non presente nella confezione), collegandolo alla presa sull'Oview-TT (13 in **fig. 1**). Durante la ricarica compare nel display il simbolo "spina" accanto al simbolo "batteria". Questo scompare quando la batteria è completamente carica.

3.2 - Collegamento

Collegare il cavo in dotazione all'Oview-TT, come mostrato nella **fig. 2**. Inoltre fare riferimento al manuale istruzioni del motore o della centrale che si desidera programmare, per individuare su questi dispositivi i cavi (o i morsetti) riservati alla connessione "TTBus". Quindi collegarli l'altro capo del cavo in dotazione.

3.3 - Accensione e schermata principale

L'Oview-TT può essere acceso anche quando non è collegato a un motore. In questi casi, dopo l'accensione (tasto 11 in **fig. 1**) mostra una semplice schermata con la data, l'ora e lo stato della batteria.

Dopo aver collegato l'Oview-TT al motore che si desidera programmare, alimentare quest'ultimo e accendere l'Oview-TT (tasto 11 in **fig. 1**). Il sistema avvia au-

tomaticamente la ricerca del motore e, al termine (dopo qualche secondo), compare una **schermata che riassume lo stato di ogni funzione e parametro presente nel motore**. La schermata viene definita "**schermata di stato**" (**fig. 3**) ed è formata dai seguenti elementi:

- A - Nome dell'automazione
- B - Indicatore dello stato della batteria
- C - Numero identificativo dell'automazione (Indirizzo nella rete bus)
- D - Tipologia a cui appartiene l'automazione
- E - Indicatore del finecorsa alto (freccia vuota = finecorsa da memorizzare; freccia piena = finecorsa già memorizzato)
- F - Indicatore del finecorsa basso (freccia vuota = finecorsa da memorizzare; freccia piena = finecorsa già memorizzato)
- G - Livello della funzione RDC (riduzione della coppia)
- H - Livello della funzione Vento
- I - Livello della funzione Sole
- L - Comportamento in presenza di pioggia
- M - Identificazione dell'automatismo (nome del motore)
- N - Direzione del movimento abbinato al comando di salita
- O - Per l'ingresso nel menu Opzioni
- P - Per l'ingresso nel Menu generale

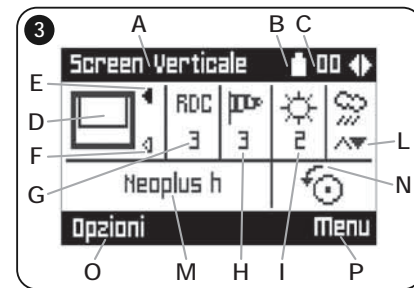
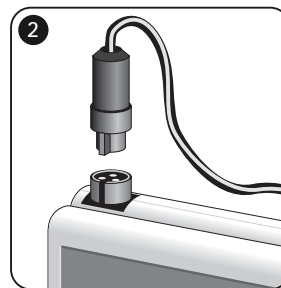

4 - Uso dell'Oview-TT

L'ambiente operativo dell'Oview-TT è suddiviso in due sezioni, ognuna accessibile premendo il relativo tasto ●: **OPZIONI** e **MENU**.

• **Sezione "Opzioni"**. In generale, questa sezione permette di personalizzare il funzionamento del vostro Oview-TT. Ad esempio, è possibile scegliere la lingua del testo che appare nel display, impostare un nome proprio per l'Oview-TT, regolare la data, l'ora, ecc. La sezione "Opzioni" permette

anche di selezionare alcune funzioni particolari: ad esempio, è possibile utilizzare la funzione copia/incolla per programmare più motori velocemente con gli stessi parametri e funzioni del primo motore; è possibile trasformare il vostro Oview-TT in un dispositivo per l'invio di comandi orari; inoltre è possibile scegliere se utilizzare la "installazione guidata" per programmare il vostro motore, lasciando, quindi, all'Oview-TT il compito di suggerire all'installatore le funzioni e i parametri da impostare.

• **Sezione "Menu"**. Questa sezione permette di installare il motore con una modalità libera e non guidata. In questa è l'installatore che sceglie di volta in volta le voci che desidera programmare, che accede ai loro sotto-menu per modificare i dati e che conferma infine le proprie scelte.

Per una visione d'insieme delle voci contenute nelle sezioni **Opzioni** e **Menu**, vedere i grafici **A** e **B**; per un approfondimento delle voci di ciascuna sezione leggere con attenzione tutti i paragrafi di questo capitolo 4.

4.1 - Sezione "OPZIONI"

Questa sezione è formata da 6 gruppi di funzioni. Per accedere a questi premere 1 volta il tasto **Opzioni**, fino a visualizzare le relative voci. Per accedere ai sotto-menu di ciascuna voce, scorrere la lista con i tasti **▲** e **▼**, scegliere la voce desiderata e confermarla con il tasto **■**. Il **Grafico A** mostra una sintesi delle voci disponibili nella sezione **Opzioni**.

4.1.1 - Descrizione delle voci presenti nella sezione "Opzioni"

- **Comandi** – Permette di azionare tutti i comandi disponibili nel motore. Esempio: Stop, Salita, Discesa, Apre parziale 1, Apre parziale 2, Apre parziale 3, Apre parziale 4, Apre parziale 5, Apre parziale 6.
- **Installazione guidata** – Permette di programmare correttamente il motore in tutte le sue funzioni, secondo il tipo di applicazione, attraverso la guida fornita dall'Oview-TT. Dopo aver selezionato il tipo di applicazione, il programmatore suggerisce le possibili tecniche di programmazioni dei fincorsa, permette di regolare il livello d'intervento dei sensori meteo e, infine, entra nella gestione dei trasmettitori per aiutare a completare l'installazione.
- **Copia/Incolla** – Permette di copiare i parametri di un motore per poi poterli incollare in un altro motore che si desidera programmare con gli stessi parametri. Questo evita di dover ripetere l'intera procedura d'installazione in questo secondo motore. **Avvertenza** – La funzione è disponibile solo tra motori dello stesso modello.
- **Comandi orari** – L'Oview dispone di un orologio interno che permette di utilizzare l'Oview-TT come un trasmettitore temporizzato per inviare in modo automatico dei comandi a un motore, in giorni e orari desiderati. Per sfruttare la funzione è necessario: **a)** programmare i parametri desiderati (tipo di comando,

OPZIONI

Grafico A

- Comandi
- Installazione guidata
- Copia/Incolla
- Comandi orari
- Attivazione comandi orari
- Impostazioni Oview

giorno/i della settimana e ora di invio); **b)** collegare l'Oview-TT al motore in modo permanente; **c)** alimentare l'Oview-TT in modo costante. **Avvertenza** – Se a causa di un black-out elettrico all'Oview-TT non arriva l'alimentazione il suo orologio interno continua a funzionare regolarmente; però se durante il black-out era programmato l'invio di un comando, questo non verrà eseguito. **Esempio:** la seguente impostazione attiva la manovra di discesa alle ore 22.00 di ogni martedì e giovedì.

l m m g v s d -- 22:00 -- Discesa -- On

- **Attivazione Comandi Orari** – Permette di attivare / disattivare la funzione "Comandi orari".
- **Impostazioni Oview** – Permette di regolare i seguenti parametri di funzionamento dell'Oview-TT (per visualizzare e modificare ogni singola voce occorre selezionarla e operare nella schermata che appare):
 - **Nome:** permette di assegnare all'Oview-TT un nome personale per identificarlo facilmente in una rete di dispositivi.
 - **Data/Ora:** permette di regolare la data e l'ora locale. Con i tasti freccia **◀** e **▶** (2 e 4 – **fig. 1**) è possibile spostarsi tra gli spazi dedicati alla data e all'ora e, con i tasti **▲** e **▼** (3 e 5 – **fig. 1**) è possibile modificarne i valori.
 - **Luminosità display:** permette di regolare la luminosità del display. È possibile impostare un valore compreso tra 0% (minimo) e 100% (massimo). **Nota** – Dopo 30 secondi di inattività del display, la luminosità si riduce al valore minimo impostato.
 - **Luminosità tasti:** permette di regolare la luminosità dei tasti. È possibile impostare un valore compreso tra 0% (minimo) e 100% (massimo). **Nota** – Dopo 30 secondi di inattività dei tasti, la luminosità si riduce al valore minimo impostato.
 - **Password installatore:** funzione destinata all'uso esperto dell'Oview-TT in una rete "BusT4" (leggere il paragrafo C nella Seconda Parte del manuale).
 - **Password utente:** funzione destinata all'uso esperto dell'Oview-TT in una rete "BusT4" (leggere il paragrafo C nella Seconda Parte del manuale).
 - **Lingua:** permette di impostare la lingua desiderata.

- **Informazioni**: permette di visualizzare i dati tecnici dell'Oview-TT. La funzione non permette di modificare questi dati.
- **Opzioni rete**: funzione destinata all'uso esperto dell'Oview-TT in una rete "BusT4" (leggere il paragrafo C nella Seconda Parte del manuale).

4.2 - Sezione "MENU"

Questa sezione è formata da 3 gruppi di funzioni. Per accedere a questi premere 2 volte il tasto (●) **Menu**, fino a visualizzare le relative voci:

- **"Funzioni Screen"**: questa voce comprende dei sotto-menu con le funzioni e i parametri legati all'operatività del motore.
- **"Funzioni Comuni"**: questa voce comprende dei sotto-menu con gli aspetti legati all'identificazione del motore.
- **"Funzioni Avanzate"**: questa voce presenta dei sotto-menu soltanto durante l'uso esperto dell'Oview-TT, in una rete "BusT4" (leggere il paragrafo C nella Seconda Parte del manuale).

Per accedere ai sotto-menu di ciascuna voce, scorrere la lista con i tasti ▲ e ▼, scegliere la voce desiderata e confermarla con il tasto ■. Il **Grafico B** mostra una sintesi delle voci disponibili nella sezione **Menu**.

4.2.1 - Descrizione delle voci presenti nel menu "Funzioni Screen"

- **Tipo automazione** – Permette di selezionare l'applicazione corrispondente a quella a cui è collegato il motore che si desidera programmare. **Avvertenza** – Questa selezione influirà sulla successiva programmazione del finecorsa.
- **Programmazione posizioni** – Permette di programmare le quote di finecorsa e le quote parziali disponibili nel motore.
- **Parametri avanzati** – Comprende le seguenti funzioni (per visualizzare e modificare ogni singola voce occorre selezionarla e operare nella schermata che appare):
 - **Direzione del movimento**: permette di impostare la direzione di rotazione del motore, in senso orario o antiorario.
 - **Programmazione del tempo lavoro**: permette di programmare il tempo di attivazione del relè che comanda la manovra (solo nei prodotti in cui è disponibile la funzione).
 - **Programmazione del tempo pausa**: permette di programmare il tempo che la centrale deve attendere alla fine di una manovra di apertura prima di comandare la chiusura automatica.
 - **Attivazione/Disattivazione RDC**: (riduzione della coppia) permette di attivare (on) / disattivare (off) la capacità del motore di ridurre la coppia massima nella fase finale di una manovra di chiusura, in modo che il telo non resti in trazione quando è completamente avvolto.

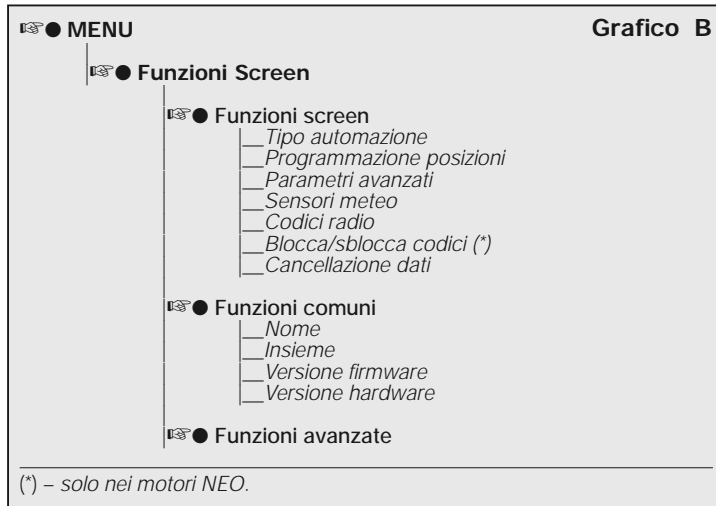

- **Livello RDC**: permette di regolare il valore massimo di RDC (da 1 a 4). Il livello 1 corrisponde al valore minimo di RDC. Con questa impostazione il motore eroga la coppia massima in fase di chiusura, quando la funzione RDC è attiva. Il livello 4 corrisponde al valore massimo di RDC. Con questa impostazione il motore eroga la coppia minima in fase di chiusura, quando la funzione RDC è attiva.
- **Sensori meteo** – Comprende le seguenti funzioni (per visualizzare e modificare ogni singola voce occorre selezionarla e operare nella schermata che appare):
 - **Attivazione sensore sole**: permette di attivare (on) / disattivare (off) le funzioni del sensore "sole" di Nice. Funzione utilizzabile solo se questo sensore è collegato al motore.
 - **Livello allarme vento**: permette di impostare il livello d'intervento della protezione "vento". Funzione utilizzabile solo se il sensore "vento" di Nice è collegato al motore.
 - **Livello allarme sole**: permette di impostare il livello d'intervento della protezione "sole". Funzione utilizzabile solo se il sensore "sole" di Nice è collegato al motore.
 - **Direzione in caso di pioggia**: permette di programmare la posizione che deve

raggiungere la tenda, in presenza di pioggia. Funzione utilizzabile solo se il sensore "pioggia" di Nice è collegato al motore.

- **Codici radio** – Permette di programmare o cancellare uno o più trasmettitori.
- **Blocca/sblocca codici** – (funzione disponibile solo nei motori della serie NEO). Permette di bloccare / sbloccare la memoria del motore per impedire la memorizzazione accidentale di ulteriori trasmettitori.
- **Cancellazione dati** – Permette di accedere alle funzioni di cancellazione della memoria del motore. È possibile cancellare le quote di fincorsa, i parametri di funzionamento e i trasmettitori.

4.2.2 - Descrizione delle voci presenti nel menu "Funzioni comuni"

- **Nome** – Permette di assegnare al motore una "etichetta" per identificarlo.
- **Insieme** – Funzione destinata all'uso esperto dell'Oview-TT in una rete "TTBus" (leggere il paragrafo B nella Seconda Parte del manuale).
- **Versione firmware** – Permette di verificare quale versione di firmware è presente nel motore a cui è collegato l'Oview-TT.
- **Versione hardware** – Permette di identificare la versione di hardware presente nel motore a cui è collegato l'Oview-TT.

SECONDA PARTE

Approfondimenti e uso esperto

A - Premessa: che cos'è una rete bus

Nel mondo dell'automazione si parla di **rete bus** (rete locale di comunicazione via cavo tra più automazioni) quando si ha l'esigenza di **gestire in modo corretto e centralizzato**: a) il comando e il funzionamento di due o più automazioni; b) le operazioni di programmazione, diagnostica e manutenzione dei dispositivi che formano queste automazioni.

In generale, una rete bus è formata dai seguenti elementi:

- presenza nella rete di almeno due o più dispositivi;
- collegamento "fisico" tra questi dispositivi realizzato con un singolo cavo (questo può portare o meno anche l'alimentazione);
- collegamento "logico" tra questi dispositivi basato sull'assegnazione di un "indirizzo" (numero univoco) ad ogni dispositivo e sul riconoscimento successivo di quest'ultimo da parte del sistema, durante la fase di comunicazione dei dati (questo numero consente al sistema di indirizzare le informazioni esclusivamente al dispositivo destinatario);

– adozione di un "linguaggio unico", condiviso e comprensibile da tutti i dispositivi in rete, che si esprime attraverso un protocollo prestabilito (ad esempio, gli standard "TTBus", "BusT4" ecc. di Nice) per codificare i dati, comunicarli e decodificarli.

B - Uso dell'Oview-TT in una rete "TTBus"

In generale, tutti i dispositivi Nice dotati del protocollo di comunicazione "TTBus" e dei collegamenti fisici dedicati a questa tecnologia possono essere collegati tra loro per formare una rete di comunicazione. Il collegamento fisico viene effettuato con un cavo bus formato da due conduttori interni (l'alimentazione è su un cavo a parte).

Per costruire una rete "TTBus" formata da più motori, prima di collegare fisicamente i vari dispositivi tra loro è necessario collegare l'Oview-TT ad ogni motore, tramite il cavo in dotazione, e programmare in ognuno di questi un numero chiamato "insieme" (sezione "Menu" > "Funzioni comuni" > "Insieme"), scegliendo per ogni motore un valore da 0 a 63 (impostazione di fabbrica = 0). Poiché questo numero servirà al sistema "TTBus" per identificare in modo univoco ogni singolo motore presente in rete, è necessario che ad ogni motore venga assegnato un numero diverso che non sia già stato assegnato a un altro motore. Questa diversità di numeri permetterà successivamente al sistema di identificare e compilare la lista di tutti i motori presenti in rete e, dunque, di indirizzare a ciascuno i dati di competenza.

Nota – Quando un impianto è formato da un solo motore dotato di tecnologia "TTBus", questo non costituisce una rete bus (per essere una rete deve comunicare con altri motori); pertanto non è necessario assegnare al motore il numero di "insieme".

Se a questo motore viene collegato l'Oview-TT l'impianto diventa una normale rete bus in quanto il programmatore comunica attraverso la tecnologia "TTBus". Anche in questo caso non è necessario assegnare al motore il numero di "insieme" perché l'Oview-TT ha un proprio numero di insieme che non entra in conflitto con quello del motore.

Dopo aver assegnato i numeri di "insieme" ai vari motori, collegare questi ultimi tra loro, con il cavo "TTBus". Infine, alimentare tutti i motori.

Avvertenza – Per ulteriori informazioni sui collegamenti e l'allestimento di una rete "TTBus" fare riferimento al manuale di istruzioni dei motori o delle centrali provviste di questa tecnologia.

Per programmare tutti i motori presenti in una rete "TTBus" collegare l'Oview-TT a un motore qualsiasi della rete; quindi accendere l'Oview-TT e attendere che questo effettui la ricerca di tutti i motori collegati in rete (il numero di insieme di ciascuno viene visualizzato per breve tempo nel display, in alto a destra. **Nota** –

L'operazione può durare un po' di tempo, in base alla complessità della rete). Nel frattempo l'Oview-TT mostra la "schermata di stato" relativa al primo motore che ha trovato durante la ricerca (quello con il numero di insieme più piccolo). Se si desidera programmare questo motore premere 2 volte il tasto (●) **Menu** e procedere poi alla programmazione come descritto nella Prima Parte del manuale. Se invece si desidera selezionare un altro motore tra quelli trovati dall'Oview-TT, premere il tasto ► (o ◀) diverse volte, fino a visualizzare (in alto a destra) il numero di "insieme" corrispondente al motore desiderato e confermare la scelta con il tasto ■. Infine, premere 2 volte il tasto (●) **Menu** e procedere poi alla programmazione come descritto nella Prima Parte del manuale.

C - Uso dell'Oview-TT in una rete "BusT4"

L'Oview-TT può essere impiegato anche come programmatore e dispositivo di comando fisso a parete, in una in una rete formata da dispositivi Nice dotati di tecnologia di comunicazione "BusT4". Per collegare l'Oview-TT a questa rete utilizzare un cavo telefonico piatto con 4 conduttori interni e due connettori alle estremità, del tipo RJ45 6/4 (corpo 6 con 4 contatti). Infine collegare un connettore del cavo alla presa "BusT4" presente sull'Oview-TT (14 in fig. 1) e l'altro connettore a un dispositivo della rete.

Importante – Per la descrizione completa degli aspetti legati all'impiego dell'Oview-TT in questo tipo di reti si rimanda al manuale Nice chiamato "Oview - Display programmer" scaricabile dal sito www.niceforyou.com.

Smaltimento

Questo prodotto è costituito da vari tipi di materiali: alcuni possono essere riciclati, altri devono essere smaltiti. Informatevi sui sistemi di riciclaggio o di smaltimento previsti dai regolamenti vigenti sul vostro territorio, relativi a questa categoria di prodotto.

Attenzione! – Alcune parti del prodotto possono contenere sostanze inquinanti o pericolose che, se disperse nell'ambiente, potrebbero provocare effetti dannosi sull'ambiente stesso e sulla salute umana. Il prodotto contiene una batteria: questa va rimossa e non deve essere buttata nei rifiuti comuni, in quanto contiene sostanze inquinanti e quindi, occorre smaltirla o riciclarla utilizzando i metodi di raccolta 'separata' previsti dalle normative vigenti sul territorio.

Come indicato dal simbolo a lato, è vietato gettare questo prodotto nei rifiuti domestici. Quindi, eseguire la "raccolta separata" per lo smaltimento, secondo i metodi previsti dai regolamenti vigenti sul territorio, oppure riconsegnare il prodotto al venditore nel momento dell'acquisto di un nuovo prodotto equivalente.

Attenzione! – i regolamenti vigenti a livello locale possono prevedere pesanti



sanzioni in caso di smaltimento abusivo di questo prodotto.

Caratteristiche tecniche

■ **Tipologia:** unità di programmazione per dispositivi dotati di connessione TTBus e BusT4. ■ **Interfaccia grafica:** display Lcd 128 x 64 dots (46 x 29 mm); 2,2". ■ **Dispositivo di input operatore:** joypad con 5 + 2 tasti. ■ **Illuminazione del display / tasti:** luce bianca (coordinate cromatiche: X = 0,29 – 0,33; Y = 0,30 – 0,34). ■ **Orologio datario:** interno, con batteria di backup (durata minima 10 anni). ■ **Lunghezza del cavo di collegamento:** 1 m (cavo in dotazione). ■ **Alimentazione:** 2 batterie integrate. ■ **Ricarica della batteria:** presa per alimentatore 12V minimo, 300mA. ■ **Corrente assorbita:** massimo 200 mA ■ **Isolamento:** Classe III. ■ **Grado di protezione del contenitore:** IP 20 (utilizzo solo in ambienti interni e protetti). ■ **Temperatura di esercizio:** da -20°C a +55°C. ■ **Temperatura per la carica della batteria:** da +5°C a +35°C (ambiente interno). ■ **Dimensioni (mm):** 107 x 62 x h 25. ■ **Peso (g):** 150 (senza cavo).

Légende de la fig. 1 :

- 1 — Écran LCD.
- 2 / 4 — Touches avec flèche ◀ et ▶ : elles servent à se déplacer d'un champ à l'autre à l'intérieur d'une même page ou à passer d'une page à l'autre.
- 3 / 5 — Touches avec flèche ▲ et ▼ : elles servent à modifier les valeurs d'un champ sélectionné ou à se déplacer à l'intérieur d'une liste.
- 6 — Touche ■ elle sert à confirmer une valeur.
- 7 — Touche gauche ● elle sert à sélectionner l'option (9) qui apparait en bas à gauche de l'écran.
- 8 — Touche droite ● elle sert à sélectionner l'option (10) qui apparait en bas à droite de l'écran.
- 11 — Touche pour l'allumage.
- 12 — Prise « TTBus » pour le câble de connexion au moteur.
- 13 — Prise pour recharger la batterie incorporée.
- 14 — Prise « BusT4 ».

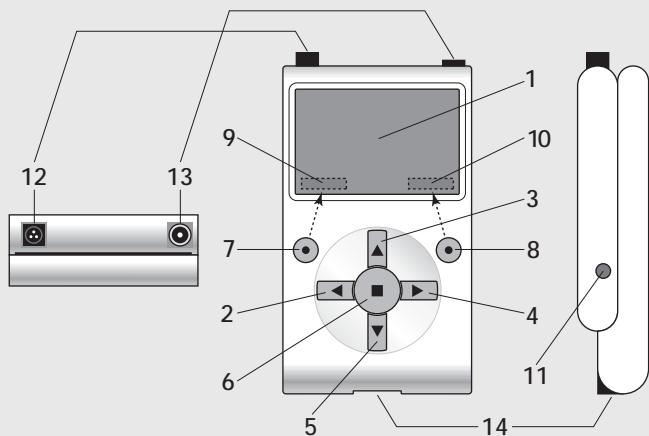
PREMIÈRE PARTIE
Utilisation de base du programmeur

1 - Avertissements généraux pour la sécurité

Attention ! • Pour la sécurité des personnes, il est important de respecter ces instructions. • Instructions importantes pour la sécurité : conserver par conséquent ces instructions.

Attention ! - Respecter les consignes suivantes. • Attention ! Toutes les opérations décrites dans ce guide doivent être exécutées exclusivement par du personnel qualifié et expert, en respectant les normes de sécurité locales en vigueur et les présentes instructions. • Ne pas effectuer de modifications sur des parties du produit quelles qu'elles soient, si elles ne sont pas prévues dans ce guide. Les opérations non autorisées peuvent être source de danger et entraîner des problèmes de fonctionnement. Le constructeur décline toute responsabilité pour les dommages dérivant de produits modifiés arbitrairement. • Le produit n'est pas protégé contre les infiltrations d'eau ou autres substances liquides. Il faut donc protéger le produit en cas d'utilisation à l'extérieur. • Si le produit est utilisé comme dispositif de commande fixe (par exemple, pour les commandes horaires), il est important de l'installer dans un endroit approprié, hors de portée des enfants et à une hauteur par rapport au sol non inférieure à 150 cm. • Pour le nettoyage superficiel du produit, utiliser un chiffon doux et légèrement humide (pas mouillé !). **Important** – Ne pas utiliser de substances contenant de l'alcool, du benzène, des diluants ou autres substances inflammables. L'utilisation de ces substances pourrait endommager le produit. • Traiter avec précaution l'écran LCD en évitant de le rayer. • Conserver avec soin cette notice pour faciliter les éventuelles interventions futures de programmation et de maintenance du produit. • Mettre au rebut les matériaux de l'emballage du produit dans le plein respect des normes locales en vigueur.

2 - Description du produit et application

Oview-TT est un dispositif pour la programmation destiné exclusivement aux moteurs tubulaires et aux logiques de commande Nice utilisées pour l'automatisation de volets roulants, stores extérieurs et intérieurs. Ces dispositifs, pour être compatibles avec Oview-TT, doivent être équipés du protocole de communication « TTBus » et des connexions qui exploitent cette technologie Nice (**note** – le dispositif est compatible également avec le protocole de communication « BusT4 »). Pour plus de détails se référer à la deuxième partie du guide). **Toute autre utilisation doit être considérée comme impropre ! Le constructeur ne répond pas des dommages dérivant d'une utilisation impropre du produit, différente de ce qui est prévu dans cette notice.**

Oview-TT doit être connecté au moteur à programmer, à travers le câble fourni, et échange les données avec celui-ci en utilisant le protocole de communication « TTBUS » de Nice. Après la connexion, sur l'écran de l'Oview-TT s'affichent des menus textuels avec les fonctions et les paramètres disponibles dans le moteur. Ces menus permettent : **a)** de simplifier et rendre plus rapides toutes les activités de programmation ; **b)** de commander l'automatisation durant les phases de la programmation ; **c)** de « copier » temporairement certaines configurations faites dans le moteur pour pouvoir les « coller » ensuite dans d'autres moteurs que l'on souhaite programmer avec les mêmes paramètres. De plus, avant de commencer une session de travail, il est possible de choisir entre se laisser guider par l'Oview-TT à travers la fonction « Installation guidée » (dans ce cas c'est l'Oview-TT qui propose automatiquement la succession de fonctions et d'options à programmer – lire le paragraphe 4.1.1), ou sélectionner de manière autonome les options que l'on veut programmer cas par cas.

L'Oview-TT n'est pas en mesure de reconnaître tous les détails et les particularités de l'application et du moteur auquel il est raccordé, il faut consulter le guide d'instructions de ces produits pour approfondir les fonctions spécifiques que l'on souhaite programmer et obtenir ainsi le maximum des performances de la part d'Oview-TT.

3 - Connexion et allumage de l'Oview-TT

3.1 - Alimentation

L'Oview-TT est alimenté par une batterie intégrée, rechargeable et non amovible. L'état de la charge est signalé sur l'écran par le symbole « batterie pleine ». Pour la recharge, il est possible d'utiliser un bloc d'alimentation de 12 Vcc minimum et 300 mA (par exemple le mod. ALA1 : accessoire en option, qui n'est pas inclus dans l'emballage), en le connectant à la prise sur l'Oview-TT (13 dans le fig. 1). Au cours de la recharge, l'écran affiche le symbole « fiche électrique » à côté du symbole « batterie ». Il disparaît quand la batterie est complètement rechargée.

3.2 - Connexion

Connecter le câble fourni par l'Oview-TT, comme illustré fig. 2. Ensuite, consulter le guide du moteur ou de la logique que l'on souhaite programmer, pour identifier sur ces dispositifs les câbles (ou bornes) réservés à la connexion « TTBUS ». Y connecter l'autre extrémité du câble fourni.

3.3 - Allumage et page principale

L'Oview-TT peut être allumé même quand il n'est pas connecté à un moteur. Dans ces cas-là, après l'allumage (touche 11 - fig. 1), il affiche une page indiquant la date, l'heure et l'état de la batterie.

Après avoir connecté l'Oview-TT au moteur que l'on souhaite programmer, allumer ce dernier et allumer l'Oview-TT (touche 11 - fig. 1). Le système lance automatiquement la recherche du moteur et, à la fin (au bout de quelques

secondes), il affiche une page qui récapitule l'état de chaque fonction et paramètre présent dans le moteur. La page en question est appelée « page d'état » (fig. 3) et est formée des éléments suivants :

- A - Nom de l'automatisation
- B - Indicateur de l'état de la batterie
- C - Numéro identifiant l'automatisme (Adresse dans le réseau bus)
- D - Typologie à laquelle appartient l'automatisme
- E - Indicateur du fin de course haut (flèche vide = fin de course à mémoriser ; flèche pleine = fin de course déjà mémorisé)
- F - Indicateur du fin de course bas (flèche vide = fin de course à mémoriser ; flèche pleine = fin de course déjà mémorisé)
- G - Niveau de la fonction RDC (réduction du couple)
- H - Niveau de la fonction Vent
- I - Niveau de la fonction Soleil
- L - Comportement en présence de pluie
- M - Identification de l'automatisme (nom du moteur)
- N - Direction du mouvement associé à la commande de montée
- O - Pour l'entrée dans le menu Options
- P - Pour l'entrée dans le menu général

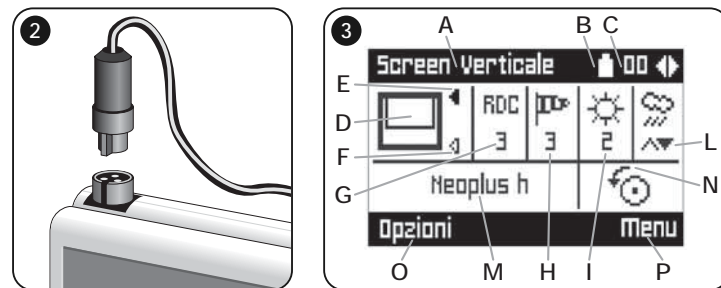

4 - Utilisation de l'Oview-TT

L'environnement de travail de l'Oview-TT est subdivisé en deux sections, chacune accessible en appuyant sur la touche ● correspondante : **OPTIONS** et **MENUS**.

• **Section « Options »**. En général, cette section permet de personnaliser le fonctionnement de l'Oview-TT. Par exemple, il est possible de choisir la langue du texte qui apparaît à l'écran, donner un nom à l'Oview-TT, régler la date, l'heure, etc. La section « Options » permet également de sélectionner certaines fonctions particulières : par exemple, il est possible d'utiliser la fonction copier/coller pour programmer rapidement plusieurs moteurs

avec les mêmes paramètres et fonctions que le premier moteur ; il est possible de transformer l'Oview-TT en un dispositif pour l'envoi de commandes horaires ; de plus, il est possible de choisir si utiliser l'« installation guidée » pour programmer le moteur, en laissant ainsi à l'Oview-TT la tâche de suggérer à l'installateur les fonctions et les paramètres à configurer.

• **Section « Menus »**. Cette section permet d'installer le moteur avec une modalité libre et non guidée. Avec cette modalité, c'est l'installateur qui choisit l'une après l'autre les options qu'il souhaite programmer, qui accède à leurs sous-menus pour modifier les données et qui confirme enfin ses choix.

Pour une vision d'ensemble des options contenues dans les sections **Options** et **Menus**, voir les graphiques **A** et **B** ; pour un approfondissement des options de chaque section, lire attentivement tous les paragraphes de ce chapitre 4.

4.1 - Section « OPTIONS »

Cette section est formée de 6 groupes de fonctions. Pour y accéder, presser 1 fois la touche **Options**, de manière à afficher les options correspondantes. Pour accéder aux sous-menus de chaque option, faire défiler la liste avec les touches **▲** et **▼**, choisir l'option désirée et la confirmer avec la touche **■**. Le **Graphique A** montre une synthèse des options disponibles dans la section **Options**.

4.1.1 - Description des options présentes dans la section « Options »

- **Commandes** – Permet d'actionner tous les commandes disponibles dans le moteur. Exemple : Stop, Montée, Descente, Ouverture partielle 1, Ouverture partielle 2, Ouverture partielle 3, Ouverture partielle 4, Ouverture partielle 5, Ouverture partielle 6.
- **Installation guidée** - Permet de programmer correctement le moteur dans toutes ses fonctions, suivant le type d'application, à travers le guide fourni par l'Oview-TT. Après avoir sélectionné le type d'application, le programmeur suggère les techniques possibles pour la programmation des fins de course, permet de régler le niveau d'intervention des capteurs météo et enfin, entre dans la gestion des émetteurs pour aider à compléter l'installation.
- **Copier/Coller** – Permet de copier les paramètres d'un moteur pour pouvoir ensuite les coller dans un autre moteur que l'on désire programmer avec les mêmes paramètres. Cela évite de devoir répéter toute la procédure d'installation dans ce deuxième moteur. **Avertissement** – La fonction est disponible uniquement entre moteurs du même modèle.
- **Commandes horaires** - L'Oview dispose d'une horloge interne qui permet d'utiliser l'Oview-TT comme un émetteur temporisé pour envoyer de manière automatique des commandes à un moteur, aux jours et horaires désirés. Pour exploiter la fonction, il faut : a) programmer les paramètres désirés (type

● OPTIONS

Graphique A

- Commandes
- Installation guidée
- Copier/Coller
- Commandes horaires
- Activation commandes temporisées
- Paramétrages Oview

de commande, jour/s de la semaine et heure d'envoi) ; b) connecter l'Oview-TT au moteur de manière permanente ; c) alimenter l'Oview-TT de façon constante. **Avertissement** - Si à cause d'une panne de courant l'Oview-TT n'est pas alimenté, son horloge interne continue à fonctionner régulièrement ; par contre, si l'envoi d'une commande était programmé pendant la panne, la commande ne sera pas exécutée.

Exemple : le réglage suivant active la manœuvre de descente à 22h00 tous les mardis et jeudis.

l m m g v s d -- 22:00 -- Descente -- On

- **Activation Commandes temporisées** – Permet d'activer / désactiver la fonction « Commandes horaires ».
- **Paramétrages Oview** – Permet de régler les paramètres de fonctionnement de l'Oview-TT ci-après (pour afficher et modifier chaque paramètre, il faut le sélectionner et opérer dans la page qui s'affiche) :
 - **Nom** : permet d'attribuer à l'Oview-TT un nom personnel, pour l'identifier facilement dans un réseau de dispositifs.
 - **Date/Heure** : permet de régler la date et l'heure locale. Avec les touches flèche **◀** et **▶** (2 et 4 – **fig. 1**), il est possible de se déplacer entre les champs réservés à la date et à l'heure et, avec les touches **▲** et **▼** (3 et 5 – **fig. 1**), il est possible d'en modifier les valeurs ;
 - **Luminosité afficheur** : permet de régler la luminosité de l'afficheur. Elle peut être réglée à une valeur comprise entre 0 % (minimum) et 100 % (maximum). **Note** – Au bout de 30 secondes d'inactivité de l'afficheur, la luminosité se réduit à la valeur minimum prévue.
 - **Luminosité touches** : permet de régler la luminosité des touches. Elle peut être réglée à une valeur comprise entre 0 % (minimum) et 100 % (maximum). **Note** – Au bout de 30 secondes d'inactivité des touches, la luminosité se réduit à la valeur minimum prévue.
 - **Mot de passe installateur** : fonction destinée à l'utilisation experte de l'Oview-TT dans un réseau « BusT4 » (lire le paragraphe C dans la deuxième partie du guide).
 - **Mot de passe utilisateur** : fonction destinée à l'utilisation experte de l'Oview-

TT dans un réseau « BusT4 » (lire le paragraphe C dans la deuxième partie du guide).

- **Langue** : permet de paramétrer la langue désirée.
- **Informations** : permet d'afficher les données techniques de l'Oview-TT. La fonction ne permet pas de modifier ces données.
- **Options ligne** : fonction destinée à l'utilisation experte de l'Oview-TT dans un réseau « BusT4 » (lire le paragraphe C dans la deuxième partie du guide).

4.2 - Section « MENUS »

Cette section est formée de 3 groupes de fonctions. Pour y accéder, presser 2 fois la touche (●) **Menus**, de manière à afficher les options correspondantes :

- « **Fonctions Screen** » : cette option comprend des sous-menus avec les fonctions et les paramètres liés au fonctionnement du moteur.
- « **Fonctions Communes** » : cette option comprend des sous-menus avec les aspects liés à l'identification du moteur.
- « **Fonctions Avancées** » : cette option présente des sous-menus uniquement durant l'utilisation experte de l'Oview-TT dans un réseau « BusT4 » (lire le paragraphe C dans la deuxième partie du guide).

Pour accéder aux sous-menus de chaque option, faire défiler la liste avec les touches ▲ et ▼, choisir l'option désirée et la confirmer avec la touche ■. Le **Graphique B** montre une synthèse des options disponibles dans la section **Menus**.

4.2.1 - Description des options présentes dans le menu « Fonctions Screen »

- **Type automatisme** – Permet de sélectionner l'application correspondant à l'automatisme auquel est connecté le moteur que l'on souhaite programmer.
Avertissement – Cette sélection influencera la programmation des fins de course qui suivra.
- **Distances** (OPPURE **Programmation positions** ?) – Permet de programmer les distances de fin de course et les distances partielles disponibles dans le moteur.
- **Paramètres avancés** – Comprend les fonctions suivantes (pour afficher et modifier chaque option, il faut la sélectionner et opérer dans la page qui s'affiche) :
 - **Direction du mouvement** : permet de sélectionner la rotation du moteur, dans le sens horaire ou dans le sens inverse .
 - **Programmation du temps de travail** : permet de programmer le temps d'activation du relais qui commande la manœuvre (uniquement dans les produits dans lesquels la fonction est disponible).
 - **Programmation du temps de pause** : permet de programmer le temps que la logique doit attendre à la fin d'une manœuvre d'ouverture avant de commander la fermeture automatique.
 - **Activation/Désactivation RDC** : (réduction du couple) permet d'activer (on)

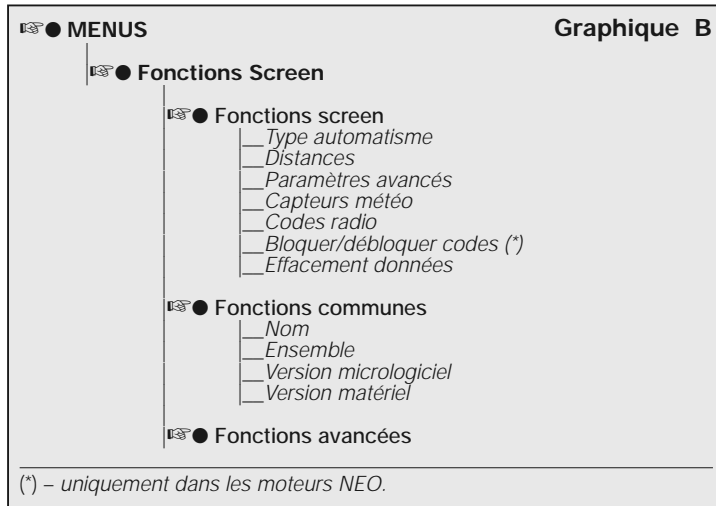

/ désactiver (off) la capacité du moteur de réduire le couple maximum dans la phase finale d'une manœuvre de fermeture, de manière que la toile ne reste pas en traction quand elle est complètement enroulée.

- **Niveau RDC** : permet de régler la valeur maximum de RDC (de 1 à 4). Le niveau 1 correspond à la valeur minimum de RDC. Avec ce réglage, le moteur fournit le couple maximum en phase de fermeture, quand la fonction RDC est active. Le niveau 4 correspond à la valeur maximum de RDC. Avec ce réglage, le moteur fournit le couple minimum en phase de fermeture, quand la fonction RDC est active.
- **Capteurs météo** – Comprend les fonctions suivantes (pour afficher et modifier chaque option, il faut la sélectionner et opérer dans la page qui s'affiche) :
 - **Activation capteur soleil** : permet d'activer (on) / désactiver (off) les fonctions du capteur « soleil » de Nice. Fonction utilisable uniquement si ce capteur est connecté au moteur.
 - **Niveau alarme vent** : permet de sélectionner le seuil d'intervention de la protection « vent ». Fonction utilisable uniquement si le capteur « vent » de Nice est connecté au moteur.
 - **Niveau alarme soleil** : permet de sélectionner le seuil d'intervention de la protection « soleil ». Fonction utilisable uniquement si le capteur « soleil » de Nice est connecté au moteur.

– *Direction en cas de pluie* : permet de programmer la position que doit atteindre le store, en présence de pluie. Fonction utilisable uniquement si le capteur « pluie » de Nice est connecté au moteur.

- **Codes radio** – Permet de programmer ou d'effacer un ou plusieurs émetteurs.
- **Bloquer/débloquer codes** – (fonction disponible uniquement dans les moteurs de la série NEO). Permet de bloquer / débloquer la mémoire du moteur pour empêcher la mémorisation accidentelle d'autres émetteurs.
- **Effacement données** – Permet d'accéder aux fonctions d'effacement de la mémoire du moteur. Il est possible d'effacer les distances de fin de course, les paramètres de fonctionnement et les émetteurs,

4.2.2 - Description des options présentes dans le menu « Fonctions communes »

- **Nom** – Permet d'attribuer au moteur une « étiquette » pour l'identifier.
- **Ensemble** – Fonction destinée à l'utilisation experte de l'Oview-TT dans un réseau « TTBUS » (lire le paragraphe B dans la deuxième partie du guide).
- **Versio n micrologiciel** - Permet de vérifier quelle version de micrologiciel est présente dans le moteur auquel est connecté l'Oview-TT.
- **Versio n matériel** - Permet d'identifier la version de matériel présente dans le moteur auquel est connecté l'Oview-TT.

DEUXIÈME PARTIE

Approfondissements et utilisation experte

A - Avant-propos : qu'est-ce qu'un réseau bus

Dans le monde de l'automatisation, on parle de **réseau bus** (réseau local de communication par câble entre plusieurs automatismes) quand on a l'exigence de **gérer de manière corrélée et centralisée** : **a)** la commande et le fonctionnement de deux automatismes ou plus ; **b)** les opérations de programmation, diagnostic et maintenance des dispositifs qui forment ces automatismes.

En général, un réseau bus est formé des éléments suivants :

- présence dans le réseau d'au moins deux dispositifs ou plus ;
- connexion « physique » entre ces dispositifs réalisée avec un simple câble (qui peut porter aussi ou pas l'alimentation) ;
- connexion « logique » entre ces dispositifs basée sur l'attribution d'une

« adresse » (numéro univoque) à chaque dispositif et sur la reconnaissance successive de ce dernier de la part du système, durant la phase de communication des données (ce numéro permet au système d'orienter les informations exclusivement au dispositif destinataire) ;

– adoption d'un « langage unique », partagé et compréhensible par tous les dispositifs en réseau, qui s'exprime à travers un protocole préétabli (par exemple, les standards « TTBUS », « BusT4 » etc. de Nice) pour coder les données, les communiquer et les décoder.

B - Utilisation de l'Oview-TT dans un réseau « TTBUS »

En général, tous les dispositifs Nice équipés du protocole de communication « TTBUS » et des connexions physiques dédiées à cette technologie peuvent être connectés entre eux pour former un réseau de communication. La connexion physique est effectuée avec un câble bus formé de deux conducteurs internes (l'alimentation est sur un câble à part).

Pour construire un réseau « TTBUS » formé de plusieurs moteurs, avant de connecter physiquement les différents dispositifs entre eux, il faut connecter l'Oview-TT à chaque moteur, à l'aide du câble fourni, et programmer dans chacun de ces derniers un numéro appelé « ensemble » (section « Menu » > « Fonctions communes » > « Ensemble »), en choisissant pour chaque moteur une valeur de 0 à 63 (réglage d'usine = 0). Dans la mesure où ce numéro servira au système « TTBUS » pour identifier de manière univoque chaque moteur présent dans le réseau, il faut que soit attribué à chaque moteur un numéro différent qui n'a pas été déjà attribué à un autre moteur. Cette diversité de numéros permettra ensuite au système d'identifier et de dresser la liste de tous les moteurs présents dans le réseau puis d'envoyer à chacun les données qui le concernent.

***Note** – Quand une installation est formée d'un seul moteur avec technologie « TTBUS », celui-ci ne constitue pas un réseau bus (pour être un réseau, il doit communiquer avec d'autres moteurs) ; par conséquent, il faut attribuer au moteur le numéro d'« ensemble ».*

Si on connecte à ce moteur l'Oview-TT, l'installation devient un réseau bus normal dans la mesure où le programmeur communique à travers la technologie « TTBUS ». Dans ce cas également, il n'est pas nécessaire d'attribuer au moteur le numéro d'« ensemble » parce que l'Oview-TT a son propre numéro d'ensemble qui n'entre pas en conflit avec celui du moteur.

Après avoir attribué les numéros d'« ensemble » aux différents moteurs, connecter ces derniers entre eux, à l'aide du câble « TTBUS ». Alimenter ensuite tous les moteurs.

Avvertissement – Pour plus de détails sur les connexions et l'aménagement d'un réseau « TTBUS » se référer aux notices des moteurs ou des logiques de commande munies de cette technologie.

Pour programmer tous les moteurs présents dans un réseau « TTBUS », connecter l'Oview-TT à un moteur quelconque du réseau ; puis allumer l'Oview-TT et attendre qu'il effectue la recherche de tous les moteurs connectés en réseau (le numéro d'ensemble de chacun est affiché quelques instants sur l'écran en haut à droite. **Note** – L'opération peut prendre un peu de temps, suivant la complexité du réseau). Dans l'intervalle l'Oview-TT montre la « page d'état » relative au premier moteur qu'il a trouvé durant la recherche (celui avec le numéro d'ensemble plus bas).

Si l'on souhaite programmer ce moteur, presser 2 fois la touche (●) **Menu** et procéder ensuite à la programmation suivant les indications données dans la première partie du manuel. Si au contraire, on désire sélectionner un autre moteur parmi ceux trouvés par l'Oview-TT, presser la touche ► (ou ◀) plusieurs fois, jusqu'à l'affichage (en haut à droite) du numéro d'« ensemble » correspondant au moteur désiré et confirmer le choix avec la touche ■. Pour finir, presser 2 fois la touche (●) **Menu** et procéder ensuite à la programmation suivant les indications données dans la première partie du manuel.

C - Utilisation de l'Oview-TT dans un réseau « BusT4 »

L'Oview-TT peut être utilisé également comme programmeur et dispositif de commande fixe mural, dans un réseau formé de dispositifs dotés de technologie de communication « BusT4 ». Pour connecter l'Oview-TT à ce réseau, utiliser un câble téléphonique plat à 4 conducteurs internes et deux connecteurs aux extrémités, du type RJ45 6/4 (corps 6 avec 4 contacts). Connecter ensuite l'un des connecteurs du câble à la prise « BusT4 » présente sur l'Oview-TT (14 - fig. 1) et l'autre connecteur à un dispositif du réseau.

Important - Pour la description complète des aspects liés à l'emploi de l'Oview-TT dans ce type de réseaux, nous renvoyons au guide Nice « **Oview - Display programmer** » qui peut être téléchargé en se connectant au site www.niceforyou.com.

Mise au rebut

Ce produit est constitué de différents types de matériaux : certains peuvent être recyclés, d'autres doivent être mis au rebut. Informez-vous sur les systèmes de recyclage ou de mise au rebut prévus par les règlements locaux en vigueur pour cette catégorie de produit.

Attention ! – Certains composants du produit peuvent contenir des subs-

tances polluantes ou dangereuses qui pourraient avoir des effets nuisibles sur l'environnement et sur la santé des personnes s'ils étaient jetés dans la nature. Le produit contient une batterie : elle doit être retirée du produit et ne doit pas être mélangée aux ordures ménagères car elle contient des substances polluantes ; il faut donc la mettre au rebut ou la recycler en utilisant les méthodes de collecte sélective prévues par les normes locales en vigueur.

Comme l'indique le symbole ci-contre, il est interdit de jeter ce produit avec les ordures ménagères. Par conséquent, utiliser la méthode de la « collecte sélective » pour la mise au rebut conformément aux prescriptions des normes locales en vigueur ou restituer le produit au vendeur lors de l'achat d'un nouveau produit équivalent.

Attention ! – les règlements locaux en vigueur peuvent appliquer de lourdes sanctions en cas d'élimination illicite de ce produit.



Caractéristiques techniques

■ **Typologie** : unité de programmation pour dispositifs munis de connexion TTBUS et BusT4. ■ **Interface graphique** : afficheur LCD 128 x 64 dots (46 x 29 mm) ; 2,2". ■ **Dispositif de saisie opérateur** : manette avec 5 + 2 touches. ■ **Éclairage de l'afficheur / touches** : lumière blanche (coordonnées chromatiques : X = 0,29 – 0,33 ; Y = 0,30 – 0,34). ■ **Horloge dateur** : interne, avec pile de sauvegarde (durée minimum 10 ans). ■ **Longueur du câble de connexion** : 1 m (câble fourni). ■ **Alimentation** : 2 batteries incorporées. ■ **Recharge de la batterie** : prise pour alimentation 12 V minimum, 300 mA. ■ **Courant absorbé** : maximum 200 mA. ■ **Isolement** : Classe III. ■ **Indice de protection du boîtier** : IP 20 (utilisation exclusivement à l'intérieur ou dans des locaux protégés). ■ **Température de service** : de -20 °C à +55 °C. ■ **Température pour la recharge de la batterie** : de +5 °C à +35 °C (à l'intérieur). ■ **Dimensions (mm)** : 107 x 62 x h 25. ■ **Poids (g)** : 150 g (sans câble).

Legenda de la fig. 1:

- 1 — Pantalla LCD;
- 2 / 4 — Pulsadores con flecha ◀ y ▶: sirven para desplazarse entre los campos dentro de una pantalla o para pasar de una pantalla a otra;
- 3 / 5 — Pulsadores con flecha ▲ y ▼: sirven para modificar los valores de un campo seleccionado o para desplazarse dentro de una lista;
- 6 — Pulsador ■: sirve para confirmar un valor;
- 7 — Pulsador izquierdo ●: sirve para seleccionar el elemento (9) que aparece en la parte inferior izquierda de la pantalla;
- 8 — Pulsador derecho ●: sirve para seleccionar el elemento (10) que aparece en la parte inferior derecha de la pantalla.
- 11 — Pulsador de encendido.
- 12 — Conector "TTBus" para el cable de conexión al motor.
- 13 — Conector para recargar la batería incorporada.
- 14 — Conector "BusT4".

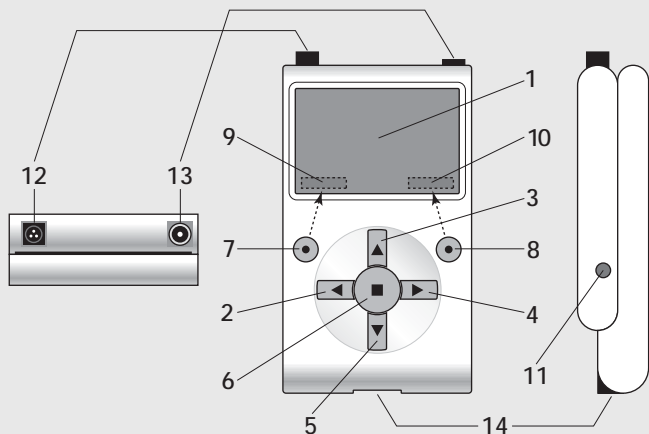

PRIMERA PARTE Uso básico del programador

1 - ¡Atención! • Es importante respetar estas instrucciones para la seguridad de las personas. • Instrucciones importantes para la seguridad: conserve estas instrucciones.

¡Atención! - Respete las siguientes advertencias. • ¡Atención! Todas las operaciones descritas en este manual deben ser llevadas a cabo exclusivamente por personal calificado y experto, respetando las normas de seguridad vigentes locales y estas instrucciones. • No modifique ninguna pieza del producto salvo aquellas que estén previstas en este manual. Las operaciones no autorizadas pueden ser fuente de peligro y provocar problemas de funcionamiento. El fabricante no se asume ninguna responsabilidad por daños originados por productos modificados arbitrariamente. • El producto no está protegido de las infiltraciones de agua o de otras sustancias líquidas. Por consiguiente, proteja el producto si se lo utiliza en exteriores. • Si el producto se utiliza como dispositivo fijo de mando (por ejemplo para los mandos horarios), es importante instalarlo en un lugar adecuado, lejos del alcance de los niños y a no menos de 150 cm del suelo. • Para limpiar la superficie del producto, utilice un paño suave y ligeramente humedecido (¡no mojado!). **Importante** – No utilice líquidos que contengan alcohol, benceno, disolventes u otras sustancias inflamables. El uso de dichas sustancias podría averiar el producto. • Trate con cuidado la pantalla LCD procurando no rayarla. • Conserve con cuidado este manual para facilitar las futuras operaciones de programación o de mantenimiento del producto. • Deseche el material del embalaje del producto respetando la normativa vigente local.

2 - Descripción del producto y uso previsto

Oviev-TT es un dispositivo para la programación destinado exclusivamente para los motores tubulares y centrales de mando Nice utilizados para la automatización de persianas, toldos y screens solares. Estos dispositivos, siendo compatibles con Oviev-TT, deben incorporar el protocolo de comunicación "TTBus" y las conexiones que utilizan dicha tecnología Nice (**nota** – el dispositivo también es compatible con el protocolo de comunicación "BusT4". Para más informaciones, consulte la Segunda Parte del manual).

¡Cualquier otro uso debe considerarse inadecuado! El fabricante no responde de los daños que pudieran surgir si el producto se utilizara de manera inadecuada y diferente de aquella indicada en este manual.

Oview-TT se conecta al motor que se debe programar mediante el cable suministrado e intercambia los datos con el mismo utilizando el protocolo de comunicación "TTBus" de Nice. Tras la conexión, en la pantalla del Oview-TT se visualizan algunos menús de texto con las funciones y parámetros disponibles en el motor. Estos menús permiten: **a)** simplificar y agilizar todas las operaciones de programación; **b)** accionar el automatismo durante las etapas de programación; **c)** "copiar" temporalmente algunas configuraciones hechas en el motor para poderlas "pegar" posteriormente en otros motores que se deseen programar con los mismos parámetros. Además, antes de iniciar una sesión de trabajo es posible elegir dejarse guiar por el Oview-TT mediante la función "Instalación guiada" (en este caso el Oview-TT propone automáticamente la sucesión de funciones y opciones que se deben programar – lea el apartado 4.1.1), o elegir por su cuenta los elementos que usted desea programar vez por vez. Puesto que el Oview-TT no reconoce todos los detalles ni las características de la aplicación y del motor al cual está conectado, es necesario consultar el manual de instrucciones de estos productos para conocer mejor las funciones específicas que se desean programar y así obtener los rendimientos máximos de su Oview-TT.

3 - Conexión y encendido del Oview-TT

3.1 - Alimentación

El Oview-TT está alimentado por una batería incorporada, recargable y que no se puede desmontar. El estado de la carga se visualiza en la pantalla mediante el símbolo "batería llena". Para la recarga se puede utilizar un alimentador de 12 Vcc como mínimo y 300 mA (por ejemplo el mod. ALA1: accesorio opcional no suministrado en el paquete de venta), conectándolo al conector del Oview-TT (13 de la fig. 1). Durante la recarga en la pantalla aparece el símbolo "enchufe" al lado del símbolo "batería". Este desaparece cuando la batería está completamente cargada.

3.2 - Conexión

Conecte el cable suministrado con el Oview-TT, tal como se muestra en la fig. 2. También consulte el manual de instrucciones del motor o de la central que se desea programar para identificar los cables (o bornes) reservados a la conexión "TTBus". Conecte el otro extremo del cable suministrado.

3.3 - Encendido y pantalla principal

El Oview-TT puede encenderse incluso cuando no está conectado a un motor. En estos casos, después de encenderse (pulsador 11 de la fig. 1), muestra una pantalla sencilla con la fecha, la hora y el estado de la batería.

Tras haber conectado el Oview-TT al motor que se desea programar, alimente este último y encienda el Oview-TT (pulsador 11 de la fig. 1). El sistema iniciará automáticamente la búsqueda del motor y, transcurridos algunos segundos,

se abre una **pantalla con el estado de todas las funciones y parámetros presentes en el motor**. La pantalla se define "**pantalla de estado**" (fig. 3) y está formada por los siguientes elementos:

- A - Nombre del automatismo
- B - Indicador del estado de la batería
- C - Número de identificación del automatismo (dirección en la red bus)
- D - Tipología a la que pertenece el automatismo
- E - Indicador del final de carrera alto (flecha vacía = final de carrera por memorizar; flecha rellena = final de carrera memorizado)
- F - Indicador del final de carrera bajo (flecha vacía = final de carrera por memorizar; flecha rellena = final de carrera memorizado)
- G - Nivel de la función RDC (reducción del par)
- H - Nivel de la función Viento
- I - Nivel de la función Sol
- L - Comportamiento en presencia de lluvia
- M - Identificación del automatismo (nombre del motor)
- N - Dirección del movimiento asociado al mando de subida
- O - Para entrar al menú Opciones
- P - Para entrar al Menú general

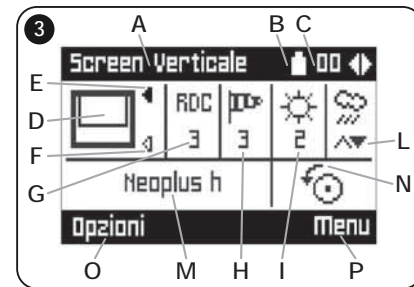
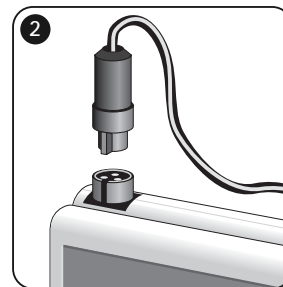

4 - Uso del Oview-TT

El entorno operativo del Oview-TT está subdividido en dos secciones a las que se accede presionando el pulsador ●: **OPCIONES** y **MENÚ**.

• **Sección "Opciones"**. Por lo general, esta sección permite personalizar el funcionamiento del Oview-TT. Por ejemplo, es posible seleccionar el idioma del texto que aparece en la pantalla, configurar un nombre para el Oview-TT, ajustar la fecha, hora, etc.. En la sección "Opciones" también se pueden seleccionar algunas funciones específicas: por ejemplo, se puede utilizar la función copiar/pegar para programar rápidamente varios

motores con los mismos parámetros y funciones del primer motor; es posible transformar el Oview-TT en un dispositivo para enviar mandos horarios; también se puede elegir si utilizar la "instalación guiada" para programar el motor, dejando que el Oview-TT sugiera al instalador las funciones y parámetros por configurar.

- **Sección "Menú".** Esta sección permite instalar el motor de manera libre y no guiada. En esta sección el instalador elige, vez por vez, los elementos que desea programar accediendo a los submenús para modificar los datos y confirmar por último las modificaciones hechas.

Véanse los gráficos **A** y **B** para tener una visión de conjunto de los elementos contenidos en las secciones **Opciones** y **Menú**; para profundizar los elementos de cada sección, lea detenidamente todos los apartados de este capítulo 4.

4.1 - Sección "OPCIONES"

Esta sección está formada de 6 grupos de funciones. Para acceder a dichos grupos, presione 1 vez el pulsador (●) **Opciones** hasta visualizar los elementos correspondientes. Para acceder a los submenús de cada elemento, haga correr la lista con los pulsadores ▲ et ▼, seleccione el elemento deseado y confírmelo con el pulsador ■. El **Gráfico A** muestra una síntesis de los elementos disponibles en la sección **Opciones**.

4.1.1 - Descripción de los elementos presentes en la sección "Opciones"

- **Mandos** – Permite accionar todos los mandos disponibles en el motor. Ejemplo: Parada, Subida, Bajada, Abrir parcial 1, Abrir parcial 2, Abrir parcial 3, Abrir parcial 4, Abrir parcial 5, Abrir parcial 6.
- **Instalación guiada** – Permite programar correctamente todas las funciones del motor, según el tipo de aplicación, a través de la guía suministrada por el Oview-TT. Tras haber seleccionado el tipo de aplicación, el programador sugiere las posibles técnicas de programaciones de los finales de carrera, permite regular el nivel de activación de los sensores meteo y, por último, entra en la gestión de los transmisores para completar la instalación.
- **Copiar/Pegar** – Permite copiar los parámetros de un motor para pegarlos en otro motor que se desee programar con los mismos parámetros, lo cual evita que haya que repetir todo el procedimiento de instalación en este último motor. **Advertencia** – La función está disponible solo entre los motores del mismo modelo.
- **Mandos horarios** – El Oview incorpora un reloj interior que permite utilizar el Oview-TT como un transmisor temporizado para enviar de manera automática algunos mandos a un motor, en fechas y horarios establecidos. Para

OPCIONES

Gráfico A

- Mandos
- Instalación guiada
- Copiar/Pegar
- Mandos horarios
- Activación mandos horarios
- Configuraciones OView

aprovechar la función es necesario: **a)** programar los parámetros deseados (tipo de mando, día/s de la semana y hora de envío); **b)** conectar el Oview-TT al motor de manera permanente; **c)** alimentar el Oview-TT de manera constante. **Advertencia** – Si no llegara corriente al Oview-TT a causa de un corte de energía, el reloj interno seguirá funcionando regularmente, pero no se ejecutará ningún mando que se envíe durante dicho corte.

Ejemplo: la siguiente configuración activa el movimiento de bajada a las 22:00 horas de todos los martes y jueves.

l m j v s d — 22 : 00 — Bajada — On

- **Activación Mandos Horarios** – Permite activar / desactivar la función "Mandos horarios".
- **Configuraciones Oview** – Permite regular los siguientes parámetros de funcionamiento del Oview-TT (para visualizar y modificar cada elemento hay que seleccionarlo y trabajar en la pantalla visualizada):
 - **Nombre:** permite asignar un nombre personal al Oview-TT para identificarlo fácilmente en una red de dispositivos.
 - **Fecha/Hora:** permite regular la fecha y la hora local. Con los pulsadores flecha ◀ y ▶ (2 y 4 – **fig. 1**) es posible desplazarse entre los espacios dedicados a la fecha y hora, y con los pulsadores ▲ y ▼ (3 y 5 – **fig. 1**) se pueden modificar sus valores.
 - **Luminosidad pantalla:** permite regular la luminosidad de la pantalla. Es posible configurar un valor comprendido entre 0% (mínimo) y 100% (máximo). **Nota** – *Transcurridos 30 segundos de inactividad de la pantalla, la luminosidad disminuye al valor mínimo configurado.*
 - **Luminosidad pulsadores:** permite regular la luminosidad de los pulsadores. Es posible configurar un valor comprendido entre 0% (mínimo) y 100% (máximo). **Nota** – *Transcurridos 30 segundos de inactividad de los pulsadores, la luminosidad disminuye al valor mínimo configurado.*
 - **Contraseña instalador:** esta función está destinada para el uso experto del Oview-TT en una red "BusT4" (lea el apartado C en la Segunda Parte del

- manual).
- *Contraseña usuario*: esta función está destinada para el uso experto del Oview-TT en una red “BusT4” (lea el apartado C en la Segunda Parte del manual).
 - *Idioma*: permite configurar el idioma deseado.
 - *Informaciones*: permite visualizar los datos técnicos del Oview-TT. La función no permite modificar estos datos.
 - *Opciones red*: esta función está destinada para el uso experto del Oview-TT en una red “BusT4” (lea el apartado C en la Segunda Parte del manual).

4.2 - Sección “MENÚ”

Esta sección está formada de 3 grupos de funciones. Para acceder a dichos grupos, presione 2 veces el pulsador (●) **Menú** hasta visualizar los elementos correspondientes:

- **“Funciones Screen”**: este elemento incluye submenús con las funciones y parámetros asociados a la operatividad del motor.
- **“Funciones Comunes”**: este elemento incluye submenús con los aspectos asociados a la identificación del motor.
- **“Funciones Avanzadas”**: este elemento presenta submenús solamente durante el uso experto del Oview-TT en una red “BusT4” (lea el apartado C en la Segunda Parte del manual).

Para acceder a los submenús de cada elemento, haga correr la lista con los pulsadores ▲ y ▼, seleccione el elemento deseado y confírmelo con el pulsador ■. El **Gráfico B** muestra una síntesis de los elementos disponibles en la sección **Menú**.

4.2.1 – Descripción de los elementos presentes en el menú “Funciones Screen”

- **Tipo automatismo** – Permite seleccionar la aplicación que corresponde a aquella a la que está conectado el motor que se desea programar. **Advertencia** – Esta selección influye sobre la programación sucesiva de los finales de carrera.
- **Programación posiciones** – Permite programar las cotas de los finales de carrera y las cotas parciales disponibles en el motor.
- **Parámetros avanzados** – Incluye las siguientes funciones (para visualizar y modificar cada elemento es necesario seleccionarlo y trabajar en la pantalla que se abre):
 - *Dirección del movimiento*: permite configurar la dirección de rotación del motor en el sentido horario o antihorario.
 - *Programación del tiempo de funcionamiento*: permite programar el tiempo

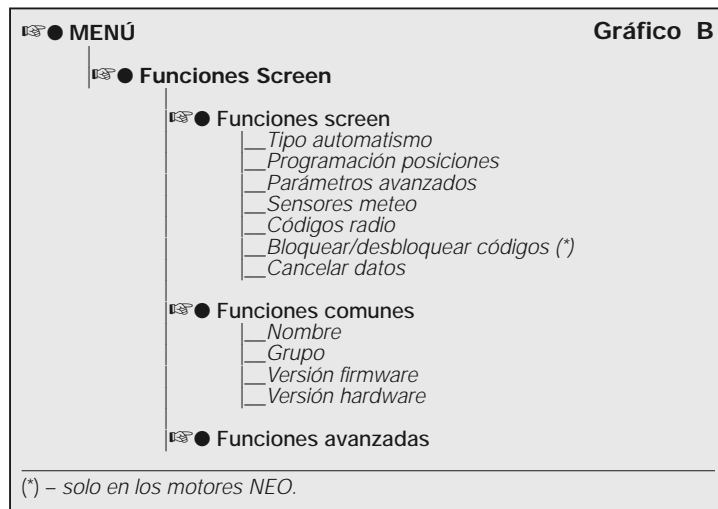

de activación del relé que acciona el movimiento (solo en los productos que disponen de dicha función).

- *Programación del tiempo de pausa*: permite programar el tiempo que la central debe esperar al concluir un movimiento de apertura antes de accionar el cierre automático.
- *Activación/Desactivación RDC*: (reducción del par) permite activar (on) / desactivar (off) la capacidad del motor de reducir el par máximo en la etapa final de un movimiento de cierre, de manera que la lona no quede tensa cuando está completamente enrollada.
- *Nivel RDC*: permite regular el valor máximo de RDC (desde 1 a 4). El nivel 1 corresponde al valor mínimo de RDC. Con esta configuración el motor suministra el par máximo durante el cierre cuando la función RDC está activa. El nivel 4 corresponde al valor máximo de RDC. Con esta configuración el motor suministra el par máximo durante el cierre cuando la función RDC está activa.
- **Sensores meteo** – Incluye las siguientes funciones (para visualizar y modificar cada elemento es necesario seleccionarlo y trabajar en la pantalla que se abre):
 - *Activación sensor sol*: permite activar (on) / desactivar (off) las funciones del

SEGUNDA PARTE

Otras informaciones y uso experto

A - Premisa: qué es una red bus

En el mundo de la automatización se habla de **red bus** (red local de comunicación vía cable entre varios automatismos) cuando es necesario gestionar de manera asociada y centralizada: a) el mando y el funcionamiento de dos o varios automatismos; b) las operaciones de programación, diagnóstico y mantenimiento de los dispositivos que forman estos automatismos.

Por lo general, una red bus está formada de los siguientes elementos:

– presencia en la red de al menos dos o más dispositivos;

– conexión “física” entre estos dispositivos realizada con un solo cable (que también puede servir como alimentación);

– conexión “lógica” entre estos dispositivos basada sobre la asignación de una “dirección” (número unívoco) a cada dispositivo y sobre el reconocimiento posterior de este último por parte del sistema durante la comunicación de los datos (este número permite que el sistema dirija las informaciones únicamente al dispositivo destinatario);

– empleo de un “lenguaje único”, compartido y comprensible por todos los dispositivos que están en red, que se expresa a través de un protocolo predeterminado (por ejemplo los estándares “TTBus”, “Bust4”, etc. de Nice) para codificar los datos, comunicarlos y decodificarlos.

B - Uso del Oview-TT en una red “TTBus”

Por lo general, todos los dispositivos Nice equipados con el protocolo de comunicación “TTBus” y con las conexiones físicas dedicadas a esta tecnología pueden conectarse entre sí para formar una red de comunicación. La conexión física se realiza con un cable bus formado por dos conductores internos (la alimentación pasa por un cable separado).

Para construir una red “TTBus” formada por varios motores, antes de conectar físicamente los dispositivos entre sí, es necesario conectar el Oview-TT a cada motor mediante el cable suministrado, y programar en cada uno de ellos un número llamado “grupo” (sección “Menú” > “Funciones comunes” > “Grupo”), seleccionando para cada motor un valor de 0 a 63 (configuración de fábrica = 0). Puesto que este número sirve al sistema “TTBus” para identificar de manera unívoca los motores presentes en la red, es necesario que a cada motor se le asigne un número diferente de otro motor. Esta numeración diferente permitirá posteriormente que el sistema identifique y rellene la lista de todos los motores

sensor “sol” de Nice. Esta función se utiliza solo si este sensor está conectado al motor.

- **Nivel alarma viento**: permite configurar el nivel de activación de la protección “viento”. Esta función se utiliza solo si el sensor “viento” de Nice está conectado al motor.
- **Nivel alarma sol**: permite configurar el nivel de activación de la protección “sol”. Esta función se utiliza solo si el sensor “sol” de Nice está conectado al motor.
- **Dirección en caso de lluvia**: permite programar la posición que debe tener el toldo cuando llueve. Esta función se utiliza solo si el sensor “lluvia” de Nice está conectado al motor.

- **Códigos radio** – Permite programar o cancelar uno o varios transmisores.
- **Bloquear/desbloquear códigos** – (función disponible solo en los motores de la serie NEO). Permite bloquear / desbloquear la memoria del motor para impedir la memorización accidental de otros transmisores.
- **Cancelar datos** – Permite acceder a las funciones de cancelación de la memoria del motor. Es posible cancelar las cotas de fin de carrera, los parámetros de funcionamiento y los transmisores.

4.2.2 - Descripción de los elementos presentes en el menú “Funciones comunes”

- **Nombre** – Permite asignar una “etiqueta” al motor para identificarlo.
- **Grupo** – Esta función está destinada para el uso experto del Oview-TT en una red “TTBus” (lea el apartado B en la Segunda Parte del manual).
- **Versión firmware** – Permite comprobar la versión de firmware que está presente en el motor al cual está conectado el Oview-TT.
- **Versión hardware** – Permite identificar la versión de hardware presente en el motor al cual está conectado el Oview-TT.

presentes en la red, es decir, direccionar a cada uno los datos pertinentes.

Nota – Cuando un sistema está formado por un solo motor equipado con tecnología "TTBus", no constituye una red bus (para ser una red debe comunicarse con otros motores); por lo tanto, no es necesario asignar al motor el número de "grupo".

Si a este motor se le conecta el Oview-TT, el sistema se convierte en una red bus normal porque el programador se comunica a través de la tecnología "TTBus". También en este caso no es necesario asignarle al motor el número de "grupo" porque el Oview-TT tiene un número de grupo propio que no entra en conflicto con el del motor.

Tras haber asignado los números de "grupo" a los distintos motores, conecte estos últimos entre sí con el cable "TTBus". Por último alimente todos los motores.

Advertencia – Para más informaciones sobre las conexiones y el equipamiento de una red "TTBus", consulte el manual de instrucciones de los motores o de las centrales equipadas con esta tecnología.

Para programar todos los motores presentes en una red "TTBus", conecte el Oview-TT a cualquier motor de la red; posteriormente, encienda el Oview-TT y espere que localice todos los motores conectados en la red (el número de grupo de cada uno se visualiza po poco tiempo en la parte superior derecha de la pantalla. **Nota** – La operación puede durar un poco de tiempo según la complejidad de la red). Al mismo tiempo, el Oview-TT muestra la "pantalla de estado" relativa al primer motor que ha encontrado durante la búsqueda (aquel con el número de grupo más pequeño).

Si se desea programar este motor, presione 2 veces el pulsador (●) Menú y proceda con la programación tal como descrito en la Primera Parte del manual. Por el contrario, si se desea seleccionar otro motor entre aquellos localizados por el Oview-TT, presione el pulsador ► (o ◀) varias veces, hasta visualizar (en la parta parte superior derecha) el número de "grupo" correspondiente al motor deseado y confirme con el pulsador ■. Por último, presione 2 veces el pulsador (●) Menú y proceda con la programación tal como descrito en la Primera Parte del manual.

C - Uso del Oview-TT en una red "BusT4"

El Oview-TT también puede utilizarse como programador y dispositivo de mando fijo en la pared, en una red formada por dispositivos Nice equipados con tecnología de comunicación "BusT4". Para conectar el Oview-TT a esta red, utilice un cable telefónico chato con 4 conductores internos y dos conectores en los extremos tipo RJ45 6/4 (cuerpo 6 con 4 contactos). Por último, conecte un conector del cable al conector "BusT4" presente en el Oview-TT (14 de la

fig. 1) y el otro conector a un dispositivo de la red.

Importante – Para la descripción completa de los aspectos asociados al uso del Oview-TT en este tipo de redes, consulte el manual Nice llamado "Oview - Display programmer" que se puede descargar en la página web www.niceforyou.com.

Desguace

Este producto está formado de varios tipos de materiales: algunos pueden reciclarse, otros deben ser eliminados. Infórmese sobre los sistemas de reciclaje o de eliminación previstos por las normativas vigentes locales para esta categoría de producto.

¡Atención! – Algunas piezas del producto pueden contener sustancias contaminantes o peligrosas que, si se las abandonara en el medio ambiente, podrían provocar daños al mismo medio ambiente y a la salud humana. El producto contiene una batería que debe desmontarse y no debe arrojarse a los residuos comunes porque contiene sustancias contaminantes y, por consiguiente, habrá que desecharla o reciclarla utilizando los métodos de recogida selectiva previstas por las normativas vigentes locales.

Tal como indicado por el símbolo de aquí al lado, está prohibido arrojar este producto en los residuos urbanos. Realice la "recogida selectiva" para la eliminación, según los métodos previstos por las normativas vigentes locales, o bien entregue los productos al vendedor cuando compre un nuevo producto equivalente.

¡Atención! – las normas locales vigentes pueden prever sanciones importantes en el caso de eliminación abusiva de este producto.



Características técnicas

■ **Tipo:** unidad de programación para dispositivos equipados con conexión TTBus y BusT4. ■ **Interfaz gráfica:** pantalla LCD 128 x 64 dots (46 x 29 mm); 2,2". ■ **Dispositivo de ingreso operador:** joypad con 5 + 2 pulsadores. ■ **Iluminación de la pantalla / pulsadores:** luz blanca (coordinadas cromáticas: X = 0,29 – 0,33; Y = 0,30 – 0,34). ■ **Reloj fechador:** interior, con batería de reserva (duración mínima 10 años). ■ **Longitud del cable de conexión:** 1 m (cable suministrado). ■ **Alimentación:** 2 baterías incorporadas. ■ **Recarga de la batería:** conector para alimentador de 12 V mínimo, 300 mA. ■ **Corriente absorbida:** máximo 200 mA ■ **Aislamiento:** Clase III. ■ **Grado de protección de la caja:** IP 20 (uso en interiores o en entornos protegidos) ■ **Temperatura de funcionamiento:** desde -20°C hasta +55°C. ■ **Temperatura para la carga de la batería:** desde +5°C hasta +35°C (interiores). ■ **Dimensiones (mm):** 107 x 62 x h 25. ■ **Peso (g):** 150 (sin cable).

Zeichenerklärung der Abb. 1:

1

- 1 — LCD-Bildschirm;
- 2 / 4 – Pfeiltasten ◀ und ▶: Sie dienen dazu, sich von einem Feld zum anderen innerhalb einer Bildschirmseite oder sich von einer Bildschirmseite zur anderen zu bewegen;
- 3 / 5 – Pfeiltasten ▲ und ▼: Sie dienen dazu, die Werte eines gewählten Felds zu ändern oder sich innerhalb einer Liste zu bewegen;
- 6 — Taste ■: Sie dient zur Bestätigung eines Werts;
- 7 — Linke Taste ●: Sie dient zur Auswahl eines Punkts (9), der unten links in der Bildschirmseite erscheint;
- 8 — Rechte Taste ●: Sie dient zur Auswahl eines Punkts (10), der unten rechts in der Bildschirmseite erscheint;
- 11 — Taste zum Einschalten;
- 12 — Steckdose „TTBus“ für das Anschlusskabel des Motors;
- 13 — Steckdose zum Aufladen der integrierten Batterie;
- 14 — Steckdose „BusT4“.

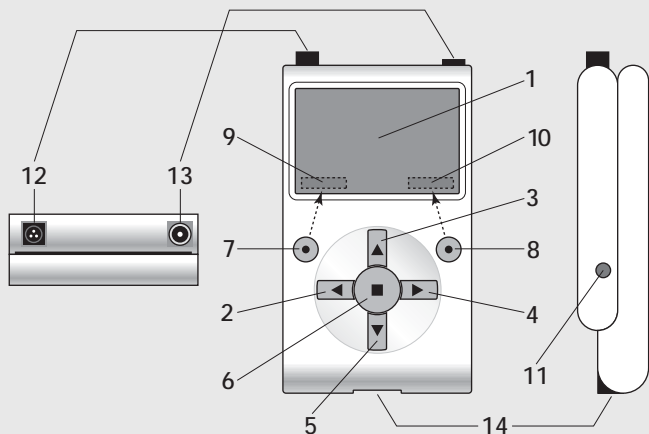

1 - Allgemeine Sicherheitshinweise

Achtung! • Für die Sicherheit der Personen ist es wichtig, sich an diese Anweisungen zu halten. • Wichtige Sicherheitsanweisungen. Diese Anweisungen aufbewahren.

Achtung! - Befolgen Sie diese Hinweise: • Achtung! Alle in dieser Anleitung enthaltenen Tätigkeiten dürfen nur durch erfahrenes Fachpersonal unter Einhaltung dieser Anweisungen und der örtlich gültigen Sicherheitsvorschriften ausgeführt werden. • Keine Änderungen, außer die im vorliegenden Handbuch vorgesehenen, an Teilen des Produkts vornehmen, nicht genehmigte Vorgänge können eine Gefahrenquelle darstellen und zu Betriebsstörungen führen. Der Hersteller übernimmt keinerlei Haftung für Schäden, die durch willkürlich veränderte Produkte entstanden sind. • Das Produkt ist nicht vor Wassereinsickerungen oder anderer flüssiger Substanzen geschützt. Somit muss es geschützt werden, wenn es in Außenbereichen genutzt wird. • Wenn das Produkt als feste Steuervorrichtungen verwendet wird (zum Beispiel für Uhrzeitensteuerungen), muss es an einem geeigneten Ort, vor dem Zugriff von Kindern und auf einer Höhe vom Boden nicht unter 150 cm installiert werden. • Für die Reinigung der Produktoberfläche wird ein weiches und leicht feuchtes (nicht nasses) Tuch verwendet. **Wichtig:** Keine Flüssigkeiten mit Alkohol, Benzen, Lösungsmitteln oder anderen brennbaren Substanzen verwenden. Die Anwendung dieser Substanzen könnte das Produkt beschädigen. • Den LCD-Bildschirm vorsichtig behandeln und keine Kratzer verursachen. • Bewahren Sie das vorliegende Handbuch sorgfältig auf, um zukünftige Programmierungs- oder Wartungsarbeiten am Produkt zu erleichtern. • Das Verpackungsmaterial des Produkts unter Einhaltung der in Ihrem Land geltenden Norm entsorgen.

2 - Produktbeschreibung und Einsatz

Oview-TT ist eine Vorrichtung für die ausschließlich Programmierung von Rohrmotoren und Steuermotoren der Firma Nice, die für die Automatisierung von Rollläden, Markisen und Sonnenabschirmungen verwendet werden. Diese Vorrichtungen müssen mit dem Kommunikationsprotokoll „TTBus“ und den Technologien ausgestattet sein, die die Technologie Nice nutzen, um mit Oview-TT kompatibel zu sein (**Hinweis** - Die Vorrichtung ist auch mit dem Kommunikationsprotokoll „BusT4“ kompatibel). Für weitere Informationen beziehen Sie sich bitte auf den zweiten Teil des Handbuchs).

Jeder andere Einsatz ist unsachgemäß! Der Hersteller übernimmt keinerlei Haftung für Schäden infolge von unsachgemäßem Gebrauch des Pro-

duktes, der anders ist als im vorliegenden Handbuch vorgesehen.

Oview-TT ist mit dem zu programmierenden Antrieb über das mitgelieferte Kabel zu verbinden und tauscht die Daten mit diesem aus, indem die Kommunikationsprotokoll „TTBus“ Nice verwendet wird. Nach dem Anschluss erscheint im Display des Oview-TT Text-Menüs mit den im Antrieb verfügbaren Funktionen und Parametern. Diese Menüs ermöglichen: **a)** alle Programmierungen zu vereinfachen und zu beschleunigen; **b)** die Automatisierung während der Programmierung zu steuern, **c)** einige im Antrieb vorgenommene Einstellungen gleichzeitig zu „kopieren“, um sie dann daraufhin in andere Motoren einzufügen, die mit denselben Parametern programmiert werden sollen. Außerdem ist es vor dem Beginn einer Tätigkeit möglich, zu entscheiden, ob man von Oview-TT durch die Funktion „Geführte Installation“ geführt werden möchte (in diesem Fall schlägt Oview-TT automatisch die Folge der zu programmierenden Funktionen und Optionen vor - siehe Abschnitt 4.1.1) oder man wählt selbstständig die Punkte, die jeweils programmiert werden sollen.

Da Oview-TT nicht in der Lage ist, alle Details und die Besonderheit der Anwendung und des angeschlossenen Motors zu erkennen, muss die Gebrauchsanleitung dieser Produkte eingesehen werden, um die spezifischen Funktionen zu vertiefen, die programmiert werden sollen und so höchste Leistungen Ihres Oview-TT zu erhalten.

3 - Anschluss und Einschalten des Oview-TT

3.1 - Speisung

Die Oview-TT wird durch eine integrierte, wieder aufladbare und nicht entfernbare Batterie gespeist. Der Ladezustand wird im Display durch das Symbol „Batterie voll“ angezeigt. Zum Aufladen ist es möglich, ein Netzgerät mit mindestens 12 Vcc und 300 mA zu verwenden (zum Beispiel das Mod. ALA1: Zusätzliches Teil, das nicht in der Verpackung enthalten ist), indem es an die Steckdose des Oview-TT angeschlossen wird (13 laut **Abb. 1**). Während dem Aufladen erscheint im Display das Symbol „Stecker“ neben dem Symbol „Batterie“. Dieses verschwindet, wenn die Batterie vollständig geladen ist.

3.2 - Anschluss

Das mitgelieferte Kabel an Oview-TT, wie in **Abb. 2** gezeigt, anschließen. Außerdem bezieht man sich auf die Gebrauchsanleitung des Motors oder der Steuerung, die programmiert werden sollen, um in diesen Vorrichtungen die Kabel (oder Klemmen) für den Anschluss „TTBus“ herauszustellen. Dann wird das andere Ende des mitgelieferten Kabels angeschlossen.

3.3 - Einschalten und Hauptbildschirmseite

Das Oview-TT kann auch eingeschaltet werden, wenn es nicht an einen Antrieb angeschlossen ist. In diesen Fällen wird nach dem Einschalten (Taste 11, **Abb. 1**) eine einfache Bildschirmseite mit dem Datum, der Uhrzeit und dem Zustand der Batterie gezeigt.

Nachdem Oview-TT an den Antrieb angeschlossen wurde, der programmiert werden soll, wird dieser gespeist und Oview-TT eingeschaltet (Taste 11, **Abb. 1**). Das System startet automatisch die Suche des Motors und am Ende (nach einigen Sekunden) erscheint eine **Bildschirmseite, die den Zustand jeder Funktion und Parameter im Antrieb zusammenfasst**. Die Bildschirmseite wird als **„Zustandsseite“** definiert (**Abb. 3**) und besteht aus den folgenden Elementen:

- A - Name der Automatisierung
- B - Anzeige des Batteriezustands
- C - Identifikationsnummer der Automatisierung (Adresse im Bus-Netz)
- D - Typologie, zu der die Automatisierung gehört
- E - Anzeige des Endschalters oben (leerer Pfeil = zu speichernder Endschalter; voller Pfeil = schon gespeicherter Endschalter)
- F - Anzeige des Endschalters unten (leerer Pfeil = zu speichernder Endschalter; voller Pfeil = schon gespeicherter Endschalter)
- G - Niveau der Funktion RDC (Drehmomentreduzierung)
- H - Niveau der Funktion Wind
- I - Niveau der Funktion Sonne
- L - Verhalten bei Regen
- M - Identifikation der Automatisierung (Name des Motors)
- N - Richtung der mit der Anstiegssteuerung verbundenen Bewegung
- O - Für den Eintritt in das Menü Optionen
- P - Für den Eintritt in das generelle Menü

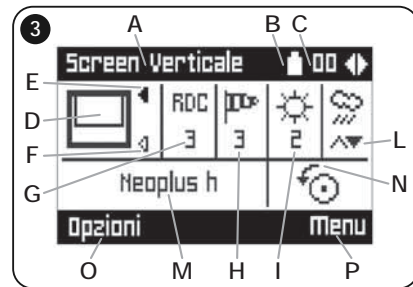
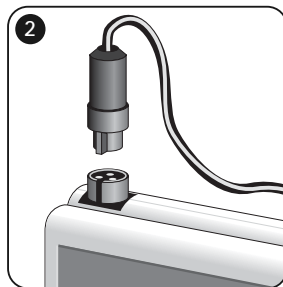

4 - Anwendung des Oview-TT

Der Betriebsbereich des Oview-TT ist in zwei Abschnitte unterteilt, jeder davon ist durch Drücken der Taste **●** zugänglich: **OPTIONEN** und **MENÜ**.
• **Abschnitt „Optionen“**. Generell ermöglicht dieser Abschnitt die individuelle Gestaltung der Funktion Ihres Oview-TT. Es ist zum Beispiel möglich, die Sprache des Texts zu wählen, der im Display erscheint, einen eigenen Namen für das Oview-TT zu wählen, das Datum, die Uhrzeit usw. einzu-

stellen. Der Abschnitt „Optionen“ ermöglicht auch die Wahl einiger besonderer Funktionen: Zum Beispiel ist es möglich, die Funktion Kopieren/Einfügen zu nutzen, um mehrere Motoren schnell mit denselben Parametern und Funktionen des ersten Motors zu programmieren; es ist möglich, Ihren Oview-TT in eine Vorrichtung für die Übersendung der Uhrzeitensteuerungen zu verwandeln; außerdem ist es möglich zu wählen, ob die „geführte Installation“ zur Programmierung Ihres Motors genutzt werden soll, wodurch Oview-TT die Aufgabe überlassen wird, dem Installateur die einzugebenden Funktionen und Parameter vorzuschlagen.

• **Abschnitt „Menü“**. Dieser Abschnitt ermöglicht die Installation des Motors mit einer freien und nicht geführten Vorgehensweise. Hier wählt der Installateur die zu programmierenden Punkte, den Zugang zu den Untermenüs, um die Daten zu ändern und die abschließende Bestätigung seiner Auswahl.

Für die Ansicht aller Punkte in den Abschnitten Optionen und Menü, siehe Graphik A und B; für eine Vertiefung der Punkte jedes Abschnitts siehe alle Abschnitte dieses Kapitels 4.

4.1 - Abschnitt „OPTIONEN“

Dieser Abschnitt besteht aus 6 Funktionsgruppen. Um Zugang zu diesen zu erhalten, einmal die Taste (●) **Optionen** drücken, bis die jeweiligen Punkte angezeigt werden. Um Zugang zu den Untermenüs jedes Punkts zu erhalten, die Liste mit den Tasten ▲ und ▼ durchgehen, den gewünschten Punkt wählen und mit der Taste ■ bestätigen. Die **Graphik A** zeigt eine Zusammenfassung der im Abschnitt **Optionen** verfügbaren Punkte.

4.1.1 – Beschreibung der Punkte im Abschnitt „Optionen“

- **Steuerungen** – Ermöglicht die Betätigung aller im Antrieb vorhandenen Steuerungen. Beispiel: Stopp, Anstieg, Senken, Teilöffnung 1, Teilöffnung 2, Teilöffnung 3, Teilöffnung 4, Teilöffnung 5, Teilöffnung 6.
- **Geführte Installation** – Ermöglicht die korrekte Programmierung des Motors mit allen Funktionen gemäß der Anwendungsart über die von Oview-TT gebotene Anleitung. Nachdem die Anwendungsart gewählt wurde, schlägt der Programmierer die möglichen Programmierungstechniken der Endschalter vor, ermöglicht die Einstellung des Eingriffsniveaus der Wetterwächter und tritt schließlich in die Verwaltung der Sender ein, um die Fertigstellung der Installation zu unterstützen.
- **Kopie/Einfügen** – Ermöglicht die Kopie der Parameter eines Antriebs, um sie dann in einen anderen Antrieb einzufügen, der mit denselben Parametern programmiert werden muss. Das vermeidet, das ganze Installationsverfahren in diesem zweiten Antrieb wiederholen zu müssen. **Hinweis** – Die Funktion ist nur unter Antrieben desselben Modells möglich.

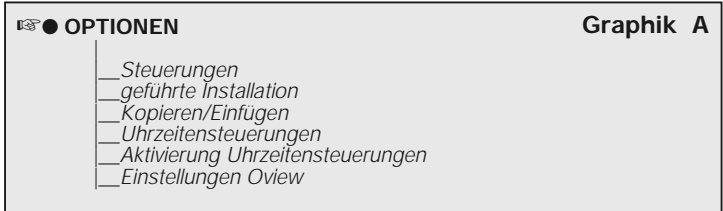

- **Uhrzeitensteuerungen** – Oview verfügt über eine interne Uhr, die die Möglichkeit gibt, Oview-TT als einen zeitgeregelten Sender zu verwenden, um automatisch Steuerungen an einen Antrieb an den gewünschten Tagen und Uhrzeiten zu übersenden. Um diese Funktion zu nutzen, müssen: **a)** die gewünschten Parameter programmiert werden (Steuerart, Tag(e) der Woche und Uhrzeit der Übersendung); **b)** Oview-TT permanent an den Antrieb anschließen; **c)** Oview-TT konstant speisen. **Hinweis** – Wenn Oview-TT aufgrund eines Stromausfalls keine Speisung erhält, funktioniert seine interne Uhr regulär weiter; wenn jedoch während des Stromausfalls eine Befehlsübertragung programmiert wurde, wird dieser nicht ausgeführt.

Beispiel: Die folgende Einstellung aktiviert die Senkbewegung um 22.00 Uhr jeden Dienstag und Donnerstag.

Mo, **Di**, Mi, **Do**, Fr, Sa, So -- 22 : 00 -- Senken -- On

- **Aktivierung Uhrzeitensteuerungen** – Ermöglicht die Aktivierung/Deaktivierung der Funktion „Uhrzeitensteuerungen“.
- **Einstellungen Oview** – Ermöglicht die Einstellung der folgenden Funktionsparameter des Oview-TT (zur Anzeige und Änderung jedes einzelnen Punkts muss dieser gewählt und in der erscheinenden Bildschirmseite vorgegangen werden):
 - **Name**: Ermöglicht die Zuweisung eines persönlichen Namens für den Oview-TT, um ihn in einem Versorgungsnetz identifizieren zu können.
 - **Datum/Uhrzeit**: Ermöglicht die Einstellung des Datums und der örtlichen Uhrzeit. Mit den Pfeiltasten ◀ und ▶ (2 und 4 – **Abb. 1**) ist es möglich, sich zwischen Bereichen des Datums und der Uhrzeit zu versetzen, mit den Tasten ▲ und ▼ (3 und 5 – **Abb. 1**) ist es möglich, die diesbezüglichen Werte zu ändern.
 - **Display-Helligkeit**: Ermöglicht, die Display-Helligkeit zu regeln. Es ist möglich, einen Wert zwischen 0% (Mindestwert) und 100% (Höchstwert) einzugeben. **Hinweis** – Nach 30 Sekunden einer nicht erfolgreichen Aktivierung des Displays, reduziert sich die Helligkeit des Displays auf den eingegebenen Mindestwert.
 - **Tastenhelligkeit**: Ermöglicht, die Tasten-Helligkeit zu regeln. Es ist möglich,

einen Wert zwischen 0% (Mindestwert) und 100% (Höchstwert) einzugeben. **Hinweis** – Nach 30 Sekunden einer nicht erfolgreichen Aktivierung der Tasten, reduziert sich die Helligkeit der Tasten auf den eingegeben Mindestwert.

- **Password Installateur**: Funktion für die erfahrene Nutzung des Oview-TT in einem Netz „BusT4“ (siehe Abschnitt C im Zweiten Teil des Handbuchs).
- **User-Password**: Funktion für die erfahrene Nutzung des Oview-TT in einem Netz „BusT4“ (siehe Abschnitt C im Zweiten Teil des Handbuchs).
- **Sprache**: Ermöglicht die Einstellung der gewünschten Sprache.
- **Informationen**: Ermöglicht die Anzeige der technischen Daten des Oview-TT. Die Funktion ermöglicht keine Änderung dieser Daten.
- **Netzoptionen**: Funktion für die erfahrene Nutzung des Oview-TT in einem Netz „BusT4“ (siehe Abschnitt C im Zweiten Teil des Handbuchs).

4.2 - Abschnitt „MENÜ“

Dieser Abschnitt besteht aus 3 Funktionsgruppen. Um Zugang zu diesen zu erhalten, zweimal die Taste (●) **Menu** drücken, bis die jeweiligen Punkte angezeigt werden:

- **“Funktionen Screen”**: Dieser Punkt schließt die Untermenüs mit den Funktionen und Parametern hinsichtlich des Betriebs des Antriebs ein.
- **“Gemeinsame Funktionen”**: Dieser Punkt enthält Unterpunkte mit Aspekten, die mit der Identifikation des Motors verbunden sind.
- **“Fortgeschrittene Funktionen”**: Dieser Punkt weist Untermenüs ausschließlich für die erfahrene Nutzung des Oview-TT in einem Netz „BusT4“ auf (siehe Abschnitt C im Zweiten Teil des Handbuchs).

Um Zugang zu den Untermenüs jedes Punkts zu erhalten, die Liste mit den Tasten ▲ und ▼ durchgehen, den gewünschten Punkt wählen und mit der Taste ■ bestätigen. Die **Graphik B** zeigt eine Zusammenfassung der im Abschnitt **Menü** verfügbaren Punkte.

4.2.1 – Beschreibung der Punkte im Menü „Funktionen Screen“

- **Automatisierungsart** – Ermöglicht die Wahl der entsprechenden Anwendung, mit der der zu programmierende Antrieb verbunden ist. **Hinweis** – Diese Auswahl hat auf die folgende Programmierung der Endschalter Einfluss.
- **Programmierung Positionen** – Ermöglicht die Programmierung der Endschaltermaße und die im Antrieb verfügbaren Teilmaße.
- **Fortschrittliche Parameter** – Sie enthalten die folgenden Funktionen (zur Anzeige und Änderung jedes einzelnen Punkts muss dieser gewählt und in der folgenden Bildschirmseite vorgegangen werden):
 - **Bewegungsrichtung**: Sie ermöglicht die Einstellung der Antriebsdrehrichtung im und gegen den Uhrzeigersinn.
 - **Programmierung der Arbeitszeit**: Ermöglicht die Programmierung der Akti-

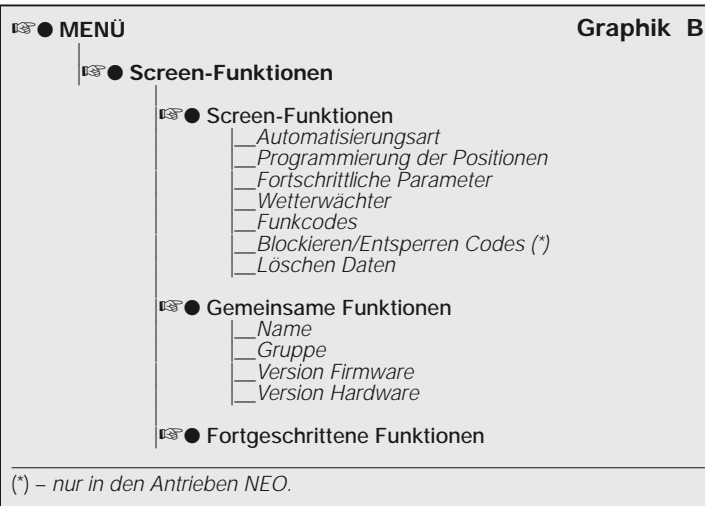

(*) – nur in den Antrieben NEO.

vierungszeit des Relais, das die Bewegung steuert (nur in den Produkten, in denen diese Funktion verfügbar ist).

- **Programmierung der Pausenzeit**: Ermöglicht die Programmierung der Zeit, die die Steuerung am Ende einer Öffnungsbewegung abwarten muss, bevor die automatische Schließung gesteuert wird.
- **Aktivierung/Deaktivierung RDC**: (Reduzierung des Drehmoments) - ermöglicht die Aktivierung (on) / Deaktivierung (off) der Antriebsfähigkeit, den Höchstdrehmoment in der Endphase einer Schließbewegung zu reduzieren, damit das Tuch nicht gespannt bleibt, wenn es vollständig aufgewickelt ist.
- **Niveau RDC**: Ermöglicht die Einstellung des RDC-Höchstwerts (1 bis 4). Das Niveau 1 entspricht dem RDC-Mindestwert. Mit dieser Einstellung bietet der Antrieb während der Schließung das höchste Drehmoment, wenn die Funktion RDC aktiv ist. Das Niveau 4 entspricht dem RDC-Höchstwert. Mit dieser Einstellung bietet der Antrieb während der Schließung das Mindestdrehmoment, wenn die Funktion RDC aktiv ist.
- **Wetterwächter** – Sie enthalten die folgenden Funktionen (zur Anzeige und Änderung jedes einzelnen Punkts muss dieser gewählt und in der folgenden Bildschirmseite vorgegangen werden):

- **Aktivierung Sonnenwächter:** Ermöglicht die Aktivierung (on) / Deaktivierung (Off) der Funktionen des Nice - „Sonnenwächters“. Diese Funktion kann nur verwendet werden, wenn dieser Wächter am Antrieb angeschlossen ist.
- **Alarmniveau Wind:** Ermöglicht die Einstellung des Eingriffsniveaus des „Windschutzes“. Diese Funktion kann nur verwendet werden, wenn der Nice-Windwächter am Antrieb angeschlossen ist.
- **Alarmniveau Sonne:** Ermöglicht die Einstellung des Eingriffsniveaus des „Sonnenschutzes“. Diese Funktion kann nur verwendet werden, wenn der Nice-Windwächter am Antrieb angeschlossen ist.
- **Richtung bei Regen:** Ermöglicht die Programmierung der Position, die die Markise bei Regen erreichen muss. Diese Funktion kann nur verwendet werden, wenn der Nice-Regenwächter am Antrieb angeschlossen ist.
- **Funkcodes** – Ermöglicht die Programmierung oder Löschung einer oder mehrerer Sender.
- **Blockieren/Entsperren von Codes** – (Funktion nur in den Antrieben der Serie NEO vorhanden). Ermöglicht die Sperre / das Entsperren des Speichers, um zu verhindern, dass weitere Sender ungewollt gespeichert werden.
- **Löschen der Daten** – Ermöglicht den Zugang zu den Löschfunktionen des Antriebspeichers. Es ist möglich, die Maße der Endschalter, die Betriebsparameter und die Sender zu löschen.

4.2.2 – Beschreibung der Punkte im Menü „Gemeinsame Funktionen“

- **Name** – Ermöglicht die Zuweisung einer Etikette an den Antrieb, um ihn zu identifizieren.
- **Gruppe** – Funktion für die erfahrene Nutzung des Oview-TT in einem Netz „TTBus“ (siehe Abschnitt B im Zweiten Teil des Handbuchs).
- **Firmware-Version** – Ermöglicht zu prüfen, welche Firmware-Version im Antrieb vorliegt, an den Oview-TT angeschlossen ist.
- **Hardware-Version** – Ermöglicht zu prüfen, welche Hardware-Version im Antrieb vorliegt, an den Oview-TT angeschlossen ist.

TEIL 2 Vertiefung und Anwendung durch Fachleute

A - Vorwort: Was ist ein Bus-Netz

In der Welt der Automatisierung spricht man über das **Bus-Netz** (lokales Kommunikationsnetz über Kabel zwischen mehreren Automatisierungen), wenn die Anforderung besteht, **verbunden und zentralisiert folgendes zu überwachen:**

a) Die Steuerung und Funktion von zwei oder mehreren Automatisierungen; **b)** Die Programmierungs-, Diagnose- und Wartungsvorgänge der Vorrichtungen, die diese Automatisierungen bilden.

Generell besteht ein Bus-Netz aus den folgenden Elementen:

- Anwesenheit im Netz von mindestens zwei oder mehreren Vorrichtungen;
- „Physischer“ Anschluss unter diesen Vorrichtungen mit einem einzelnen Kabel (dieses kann auch die Speisung führen);
- „Logischer“ Anschluss unter diesen Vorrichtungen aufgrund der Zuweisung einer „Adresse“ (unverwechselbare Nummer) an jede Vorrichtung und das folgende Erkennen dieser durch das System während der Datenkommunikation (diese Nummer ermöglicht dem System, die Informationen ausschließlich der gewünschten Vorrichtungen zu übermitteln);
- Anwendung einer „einzigen Sprache“, die von allen Vorrichtungen im Netz geteilt und verstanden wird und über ein festgesetztes Protokoll ausgedrückt wird (zum Beispiel die Standards „TTBus“, „BusT4“ usw. von Nice), um die Daten zu codieren, mitzuteilen und zu entschlüsseln.

B - Anwendung des Oview-TT in einem „TTBus“-Netz

Generell können alle Vorrichtungen von Nice, die mit dem Kommunikationsprotokoll „TTBus“ und den für diese Technologie vorgesehenen physischen Anschlüssen ausgestattet sind, untereinander verbunden werden, um ein Kommunikationsnetz zu bilden. Der physische Anschluss wird mit einem Bus-Kabel ausgeführt, der aus zwei internen Leitern besteht (die Speisung erfolgt über ein Extra-Kabel).

Um ein „TT-Bus“-Netz aus mehreren Antrieben zu bilden, muss vor dem effektiven Anschluss der verschiedenen Vorrichtungen das Oview-TT mit jedem Antrieb über das mitgelieferte Kabel angeschlossen werden und in jedem dieser eine Nummer programmiert werden, die „Gruppe“ heißt (Abschnitt „Menü“ > „Gemeinsame Funktionen“ > „Gruppe“), wobei für jeden Antrieb ein Wert von 0 bis 63 gewählt wird (Werkseinstellung = 0). Da diese Nummer dem System „TTBus“ hilft, jeden einzelnen Antrieb im Netz sicher zu identifizieren, ist es notwendig, dass jedem Antrieb eine andere Nummer zugewiesen wird, die nicht schon einem anderen Antrieb zugewiesen wurde. Dieser Nummernunterschied ermöglicht dem System daraufhin, die Liste aller im Netz vorhandenen Antriebe

zu auszuführen, nachdem sie identifiziert wurden und daraufhin jedem seine Aufgaben zuzuweisen.

Hinweis – Wenn eine Anlage aus nur einem Antrieb mit Technologie „TTBus“ besteht, stellt dies kein Bus-Netz dar, (ein Netz muss mit anderen Antrieben kommunizieren); somit ist es nicht notwendig, dem Antrieb die Nummer der „Gruppe“ zuzuweisen.

Wenn an diesen Antrieb das Oview-TT angeschlossen wird, wird die Anlage zu einem normalen Bus-Netz, da der Programmierer über die Technologie „TTBus“ kommuniziert. Auch in diesem Fall ist es notwendig, dem Motor die Nummer der „Gruppe“ zuzuweisen, da Oview-TT eine eigene Gruppennummer hat, die nicht mit der Nummer des Antriebs in Konflikt tritt.

Nachdem den Antrieben die „Gruppen“-Nummer zugewiesen wurde, werden diese untereinander mit dem Kabel „TTBus“ angeschlossen. Schließlich alle Antriebe speisen.

Hinweis – Für weitere Informationen über die Anschlüsse und die Ausstattung eines „TTBus“-Netzes bezieht man sich auf die Gebrauchsanleitung der Antriebe oder der Steuerungen, die mit dieser Technologie ausgestattet sind.

Um alle Antriebe in einem „TTBus“-Netz zu programmieren, den Oview-TT an einen beliebigen Antrieb des Netzes anschließen; dann Oview-TT einschalten und abwarten, dass dieser die Suche aller im Netz angeschlossenen Antriebe ausführt (die Nummer der Gruppe jedes Antriebs wird kurzfristig im Display oben rechts angezeigt). **Hinweis** – Der Vorgang kann je nach Umfang des Netzes, etwas länger dauern. In der Zwischenzeit zeigt Oview-TT die „**Zustandbildschirmseite**“ bezüglich des ersten Antriebs, der während der Suche gefunden wurde (der Antrieb mit der kleinsten Gruppennummer).

Wenn dieser Antrieb programmiert werden soll, zweimal die Taste **(I) Menü** drücken, und dann zur Programmierung übergehen, wie im ersten Teil des Handbuchs beschrieben wird. Wenn dagegen ein anderer Antrieb unter den von Oview-TT gefundenen gewählt werden soll, muss die Taste **▶** (oder **◀**) mehrere Male gedrückt werden, bis (oben rechts) die „Gruppennummer“ angezeigt wird, die dem gewünschten Antrieb entspricht; dann die Auswahl mit der Taste **■** bestätigen. Dann zweimal die Taste **(●) Menü** drücken, und dann zur Programmierung übergehen, wie im ersten Teil des Handbuchs beschrieben wird.

C - Anwendung des Oview-TT in einem „BusT4“-Netz

Oview-TT kann auch als Programmierer und feste Wandsteuerung in einem Netz verwendet werden, das aus Nice-Vorrichtungen besteht, die mit der Kommunikationstechnologie „BusT4“ ausgestattet sind. Um Oview-TT an dieses Netz anzuschließen, wird ein flaches Telefonkabel mit 4 internen Leitern und zwei Steckern am Ende Typ RJ45 6/4 verwendet (Körper 6 mit 4 Kontakten). Schließlich wird ein Stecker des Kabels mit der Steckdose „BusT4“ im Oview-TT (14 in

Abb. 1) und der andere Stecker an eine Vorrichtung des Netzes verbunden.

Wichtig – Für die vollständige Beschreibung der Aspekte hinsichtlich der Anwendung des Oview-TT in dieser Netzart, verweisen wir auf die Gebrauchsanleitung von Nice – **Oview – Display programmer** – die in unserer folgenden Site herunter geladen werden kann: www.niceforyou.com.

Entsorgung

Dieses Produkt besteht aus verschiedenen Materialarten: Einige können recycelt, anderen müssen entsorgt werden. Informieren Sie sich über die Recycling- oder Entsorgungssysteme, die von den in Ihrem Gebiet gültigen Verordnungen bezüglich dieser Produktkategorie vorgesehen sind.

Achtung! – Bestimmte Teile des Produktes können Schadstoffe oder gefährliche Substanzen enthalten, die schädliche Auswirkungen auf die Umwelt und die Gesundheit der Menschen haben könnten, wenn sie in der Umwelt weggeworfen werden. Das Produkt enthält eine Batterie: Sie muss entfernt werden und darf nicht in den Hausmüll gegeben werden, da sie umweltverschmutzende Substanzen enthält. Somit muss die Entsorgung oder recycelt werden, indem die Methoden der Mülltrennung gemäß der in Ihrem Gebiet geltenden Vorschriften befolgt werden.

Wie durch das Symbol seitlich angegeben, ist es verboten, dieses Produkt zum Haushaltsmüll zu geben. Daher differenziert nach den Methoden entsorgen, die von den in Ihrem Gebiet gültigen Verordnungen vorgesehen sind, oder das Produkt dem Verkäufer beim Kauf eines neuen, gleichwertigen Produktes zurückgeben.

Achtung! – Die örtlichen Verordnungen können schwere Strafen im Fall einer widerrechtlichen Entsorgung dieses Produktes vorsehen.



Technische Merkmale

■ **Typologie:** Programmierungseinheit für Vorrichtungen mit TTBus- und BusT4-Anschluss. ■ **Graphische Schnittstelle:** LCD-Display 128x64 dots (46 x 29 mm); 2,2". ■ **Bediener-Input-Vorrichtung:** Joypad mit 5 + 2 Tasten. ■ **Beleuchtung des Displays / Tasten:** Weißes Licht (Farbkoordinaten: X = 0,29 – 0,33; Y = 0,30 – 0,34). ■ **Datum-Uhr:** intern, mit Backup-Batterie (Mindestdauer: 10 Jahre). ■ **Länge des Anschlusskabels:** 1 m (mitgeliefertes Kabel). ■ **Speisung:** 2 integrierte Batterien. ■ **Aufladen der Batterie:** Steckdose für Netzgerät mind. 12 V, 300mA. ■ **Aufgenommener Strom:** Max. 200 mA ■ **Isolierung:** Klasse III. ■ **Schutzgrad des Behälters:** IP 20 (Innenanwendung oder Anwendung in geschützter Umgebung) ■ **Betriebstemperatur:** –20°C bis +55°C. ■ **Temperatur für die Batterieaufladung:** +5°C bis +35°C (Innenanwendung). ■ **Abmessungen (mm):** 107 x 62 x h 25. ■ **Gewicht (g):** 150 (ohne Kabel).

Legenda do rys. 1:

- 1 — Wyświetlacz ciekłokrystaliczny;
- 2 / 4 — Przyciski strzałkowe ◀ i ▶: służą do przesuwania się po różnych polach znajdujących się na danej stronie lub do przesuwania się po różnych stronach;
- 3 / 5 — Przyciski strzałkowe ▲ i ▼: służą do modyfikowania wartości w wybranym polu lub do przesuwania się wewnątrz listy;
- 6 — Przycisk ■: służy do zatwierdzenia wartości;
- 7 — Lewy przycisk ●: służy do wyboru komendy (9), która wyświetla się u dołu, z lewej strony ekranu;
- 8 — Prawy przycisk ●: służy do wyboru komendy (10), która wyświetla się u dołu, z prawej strony ekranu.
- 11 — Przycisk włączający.
- 12 — Gniazdko wtykowe "TTBus" przeznaczone dla przewodu łączącego z silnikiem.
- 13 — Gniazdko wtykowe umożliwiające doładowanie zintegrowanej baterii.
- 14 — Gniazdko wtykowe "BusT4".

1

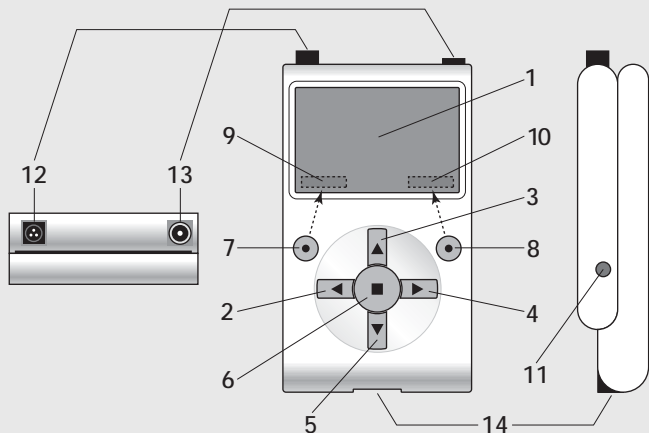

CZĘŚĆ PIERWSZA

Podstawowe zastosowanie programatora

1 - Ogólne zalecenia dotyczące bezpieczeństwa

Uwaga! • Dla bezpieczeństwa osób ważne jest przestrzeganie tych instrukcji obsługi. • Ważne informacje dotyczące bezpieczeństwa: przechowuj tę instrukcję obsługi.

Uwaga! - Przechowuj zamieszczonych niżej zaleceń. • Uwaga! Wszelkie operacje opisane w tej instrukcji obsługi muszą być wykonywane wyłącznie przez personel wykwalifikowany i doświadczony, stosownie do przepisów bezpieczeństwa obowiązujących na danym terytorium oraz zaleceń zawartych w instrukcji obsługi. • Nie wykonuj modyfikacji żadnej części urządzenia, jeżeli nie są one przewidziane w tej instrukcji. Operacje nieautoryzowane mogą być źródłem niebezpieczeństwa i nieprawidłowego funkcjonowania urządzenia. Producent zrzeka się wszelkiej odpowiedzialności za szkody wynikające z używania produktów modyfikowanych samowolnie. • Urządzenie nie jest zabezpieczone przed dostępem wody lub innych substancji płynnych. Należy więc zabezpieczyć je w przypadku używania na zewnątrz. • Jeżeli będzie używane jako stałe urządzenie sterujące (na przykład do sterowania czasowego), ważne jest aby zostało zamontowane w odpowiednim miejscu, z dala od zasięgu dzieci i na wysokości co najmniej 150 cm. • Do czyszczenia powierzchni urządzenia używaj miękkiej i lekko wilgotnej ściereczki (nie mokrej!). **Ważne** - Nie stosuj płynów zawierających alkohol, benzen, rozpuszczalników lub innych substancji łatwopalnych. Używanie tego typu środków może powodować uszkodzenie urządzenia. • Dbaj o wyświetlacz ciekłokrystaliczny, unikaj zarysowań. • Starannie przechowuj tę instrukcję obsługi w celu ułatwienia ewentualnych przyszłych operacji programowania lub konserwacji urządzenia. • Opakowanie urządzenia należy poddać utylizacji zgodnie z odpowiednimi przepisami obowiązującymi na danym terytorium.

2 - Opis urządzenia i jego przeznaczenie

Owiew-TT jest urządzeniem służącym do programowania, przeznaczonym wyłącznie dla silników rurowych i central sterujących Nice, używanych do automatyzacji rolet, markiz i ekranów przeciwsłonecznych. Aby urządzenia te były kompatybilne z Owiew-TT muszą być wyposażone w protokół łącznościowy "TTBus" oraz w połączenia wykorzystujące tę technologię Nice (**uwaga** – urządzenie jest kompatybilne również z protokołem łącznościowym "BusT4"). Aby uzyskać szczegółowe informacje odwołaj się do Drużej Części tej instrukcji.

Każde inne zastosowanie jest niewłaściwe! Producent nie odpowiada za szkody wynikające z niewłaściwego używania urządzenia, odmiennego od przewidzianego w tej instrukcji.

Oviev-TT jest łączony z silnikiem przeznaczonym do programowania poprzez przewód znajdujący się w wyposażeniu i dokonuje z nim wymiany danych wykorzystując protokół łącznościowy "TTBus" firmy Nice. Po wykonaniu połączenia na wyświetlaczu Oviev-TT zostaną wyświetlone informacje tekstowe przedstawiające funkcje i parametry będące do dyspozycji w danym silniku. Programator umożliwi: **a)** ułatwienie i przyspieszenie wszelkich czynności programowania; **b)** sterowanie automatyką podczas faz programowania; **c)** tymczasowe "kopiowanie" niektórych ustawień zaprogramowanych w silniku, które można następnie "wkleić" do innych silników, przeznaczonych do zaprogramowania z zastosowaniem tych samych parametrów. Ponadto przed rozpoczęciem sesji roboczej można wybrać czy zamierza się wykonywać operacje zgodnie z zaleceniami Oviev-TT, poprzez zastosowanie funkcji "Kreator dodawania nowego sprzętu" (w tym przypadku Oviev-TT automatycznie wskazuje kolejność funkcji i opcji, które należy zaprogramować – przeczytaj paragraf 4.1.1), można też zdecydować czy samodzielnie wybierać pozycje, które każdorazowo zamierza się zaprogramować.

Ponieważ Oviev-TT nie jest w stanie rozpoznać wszystkich szczegółów i specyfikacji aplikacji oraz silnika, do którego jest podłączony, należy przeczytać instrukcje obsługi tych urządzeń, aby dokładnie poznać wszystkie funkcje, które zamierza się zaprogramować i w ten sposób uzyskać maksymalne osiągi Twojego Oviev-TT.

3 - Podłączanie i włączanie Oviev-TT

3.1 - Zasilanie

Oviev-TT jest zasilany z zastosowaniem zintegrowanej baterii, doładowywanej i nie wymywanej. Stan naładowania baterii jest wyświetlany na wyświetlaczu z pomocą symbolu "bateria". Aby doładować baterię można wykorzystać zasilacz o parametrach co najmniej 12 Vps i 300 mA (na przykład mod. ALA1: opcjonalne urządzenie dodatkowe, nie znajduje się w opakowaniu Oviev-TT), podłączając go do gniazda wtykowego Oviev-TT (13 na **rys. 1**). Podczas doładowywania baterii na wyświetlaczu wyświetli się symbol "wtyczka" obok symbolu "bateria". Symbol ten zniknie, kiedy bateria zostanie całkowicie naładowana.

3.2 - Połączenie

Połącz przewód znajdujący się w wyposażeniu Oviev-TT jak pokazano na **rys. 2**. Ponadto odwołaj się do instrukcji obsługi silnika lub centrali, które zamierzasz zaprogramować, aby znaleźć w tych urządzeniach przewody (lub zaciski) przeznaczone do połączenia "TTBus". Następnie połącz z nimi drugi koniec przewodu znajdujący się w wyposażeniu.

3.3 – Włączanie i strona główna

Oviev-TT może być włączany również w przypadku, kiedy nie jest podłączony do silnika. W tym przypadku po włączeniu (przycisk 11 na **rys. 1**) wyświetla się zwykła strona zawierająca datę, godzinę i stan baterii.

Po podłączeniu Oviev-TT do silnika, który zamierzasz zaprogramować podłącz do niego zasilanie i włącz Oviev-TT (przycisk 11 na **rys. 1**). System automatycznie włącza wyszukiwanie silnika i po jego zakończeniu (po kilku sekundach), wyświetli się **strona, która podsumowuje stan każdej funkcji i parametrów występujących w silniku**. Ta strona jest definiowana jako **"strona stanu"** (**rys. 3**); składa się ona z następujących elementów:

- A - Nazwa automatyki
- B - Wskaźnik stanu baterii
- C - Numer identyfikacyjny automatyki (Adres w topologii magistrali)
- D - Rodzaj, do którego należy dana automatyka
- E - Wskaźnik górnego położenia krańcowego (pusta strzałka = położenie krańcowe do wczytania; pełna strzałka = położenie krańcowe już wczytane)
- F - Wskaźnik dolnego położenia krańcowego (pusta strzałka = położenie krańcowe do wczytania; pełna strzałka = położenie krańcowe już wczytane)
- G - Poziom funkcji "RDC" (redukcja momentu obrotowego)
- H - Poziom funkcji Wiatr
- I - Poziom funkcji Słońce
- L - Zachowanie w obecności deszczu
- M - Identyfikacja automatyki (nazwa silnika)
- N - Kierunek ruchu połączonego z poleceniem podnoszenie
- O - Wejście do menu Opcje
- P - Wejście do Menu głównego

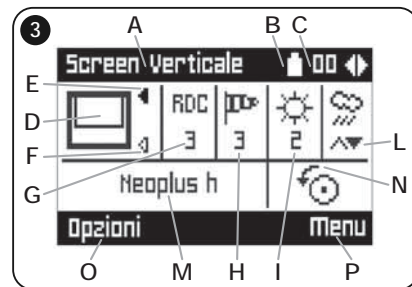
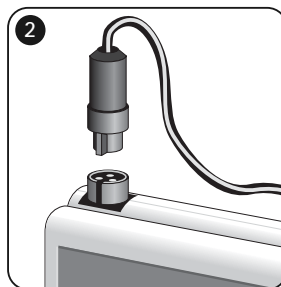

4 - Obsługa Oview-TT

Środowisko operacyjne Oview-TT jest podzielone na dwa działy, dostęp do każdego z nich jest możliwy po wciśnięciu odpowiedniego przycisku ●: **OPCJE** i **MENU**.

• **Dział "Opcje"**. Zwykle ten dział umożliwia spersonalizowanie funkcjonowania Twojego Oview-TT. Na przykład możesz wybrać język tekstu, który wyświetli się na wyświetlaczu, ustawić nazwę własną dla Oview-TT, ustawić datę, godzinę, itp. Dział "Opcje" umożliwia również wybór kilku szczególnych funkcji: na przykład możesz używać funkcje kopiuj/wklej do szybkiego programowania kilku silników z zastosowaniem tych samych parametrów i funkcji co pierwszy zaprogramowany silnik; możesz przekształcić Twój Oview-TT w urządzenie umożliwiające wysyłanie poleceń czasowych; możesz ponadto zastosować "Kreator dodawania nowego sprzętu" do zaprogramowania Twojego silnika, pozostawiając następnie dla Oview-TT zadanie wskazywania instalatorowi kolejnych funkcji i parametrów, które powinien ustawić.

• **Dział "Menu"**. Ten dział umożliwia zainstalowanie silnika w dowolnym trybie niesterowanym poprzez „Kreator”. W tym trybie instalator wybiera każdorazowo pozycje, które zamierza zaprogramować, wchodzi do ich pod-menu, aby zmienić dane i zatwierdza wreszcie własny wybór.

Aby uzyskać widok całościowy pozycji zawartych w działach **Opcje** i **Menu** obejrzyj wykresy **A** i **B**; aby uzyskać szczegółowe informacje dotyczące pozycji każdego działu dokładnie przeczytaj wszystkie paragrafy zamieszczone w tym rozdziale 4.

4.1 - Dział "OPCJE"

Ten dział składa się z 6 grup funkcji. Aby uzyskać dostęp do tych funkcji wciśnij 1 raz przycisk (●) **Opcje**, aby wyświetlić odpowiednią pozycję. Aby uzyskać dostęp do pod-menu każdej pozycji przejrzyj listę z pomocą przycisków ▲ i ▼, wybierz daną pozycję i zatwierdź ją wciskając przycisk ■. **Wykres A** wskazuje syntezę pozycji do dyspozycji w dziale **Opcje**.

4.1.1 - Opis pozycji występujących w dziale "Opcje"

- **Polecenia** – umożliwia włączanie wszystkich poleceń będących do dyspozycji w silniku. Przykład: Stop, Podnoszenie, Opuszczanie, Otwarcie częściowe 1, Otwarcie częściowe 2, Otwarcie częściowe 3, Otwarcie częściowe 4, Otwarcie częściowe 5, Otwarcie częściowe 6.
- **Sterowana instalacja** – umożliwia prawidłowe zaprogramowanie wszystkich funkcji silnika, zgodnie z rodzajem zastosowania, z pomocą instrukcji dostarczonych przez Oview-TT. Po wybraniu rodzaju zastosowania programator wskazuje możliwe metody programowania położenia krańcowego,

OPCJE

- Polecenia
- Kreator dodawania nowego sprzętu
- Kopiuj/Wklej
- Polecenia czasowe
- Uaktywnienie poleceń czasowych
- Ustawienia Oview

Wykres A

umożliwia regulowanie poziomu zadziałania czujników meteo i zarządza nadajnikami ułatwiając zakończenie instalacji.

- **Kopiuj/Wklej** – umożliwia kopiowanie parametrów silnika i następnie ich wklejanie do innego silnika, który zamierzasz zaprogramować z zastosowaniem tych samych parametrów. Zapobiega to powtarzaniu całej procedury instalacyjnej w następnym programowanym silniku. **Uwaga** – Ta funkcja jest do dyspozycji tylko dla silników tego samego modelu.
- **Polecenia czasowe** – Oview dysponuje wewnętrznym zegarem, który umożliwia wykorzystywanie Oview-TT jako nadajnika z regulacją czasową do wysyłania w trybie automatycznym poleceń do silnika, w określonych dniach i godzinach. Aby wykorzystać tę funkcję należy: **a)** zaprogramować wybrane parametry (rodzaj polecenia, dzień/dni tygodnia i godzinę wysłania); **b)** podłączyć Oview-TT do silnika na stałe; **c)** podłączyć zasilanie do Oview-TT w sposób ciągły. **Uwaga** – Jeżeli w wyniku przerwy w dopływie energii elektrycznej do Oview-TT nie dociera zasilanie, jego zegar wewnętrzny nadal funkcjonuje prawidłowo; jednakże, jeśli podczas tej przerwy zostało zaprogramowane wysłanie polecenia, nie zostanie ono wykonane.
Przykład: zamieszczone niżej ustawienie uaktywnia manewr opuszczania o godzinie 22.00 w każdy wtorek i czwartek.

l w w c p s n — 22:00 — Opuszczanie — On

- **Uaktywnianie Poleceń Czasowych** – umożliwia uaktywnianie / dezaktywację funkcji "Polecenia czasowe".
- **Ustawienia Oview** – umożliwia regulację przedstawionych niżej parametrów funkcjonowania Oview-TT, (aby wyświetlić i modyfikować każdą pojedynczą pozycję musisz wybrać ją i następnie przejść do następującej strony):
 - **Nazwa:** umożliwia nadanie osobistej nazwy Oview-TT, umożliwiającej jego łatwą identyfikację w sieci różnych urządzeń.
 - **Data/Godzina:** umożliwia ustawienie daty i godziny czasu lokalnego. Z pomocą przycisków strzałkowych ◀ i ▶ (2 i 4 – **rys. 1**) jest możliwe przesuwanie się wśród pól przeznaczonych dla daty i godziny, z pomocą przycisków ▲ i ▼ (3 i 5 – **rys. 1**) jest możliwe modyfikowanie wartości.

- **Poziom jaszkrawości wyświetlacza:** umożliwia regulację poziomu jaszkrawości wyświetlacza. Jest możliwe ustawienie wartości znajdującej się w zakresie od 0% (minimum) do 100% (maksimum). **Uwaga** – Po 30 sekundach nieaktywności wyświetlacza natężenie poziomu jaszkrawości redukuje się do minimalnej wartości ustawionej.
- **Poziom jaszkrawości przycisków:** umożliwia regulację poziomu jaszkrawości przycisków. Jest możliwe ustawienie wartości znajdującej się w zakresie od 0% (minimum) do 100% (maksimum). **Uwaga** – Po 30 sekundach nieaktywności przycisków natężenie poziomu jaszkrawości redukuje się do minimalnej wartości ustawionej.
- **Hasło instalatora:** funkcja przeznaczona do obsługi Oview-TT w magistrali “BusT4” w stopniu zaawansowanym (przeczytaj paragraf C zamieszczony w Drugiej Części instrukcji obsługi).
- **Hasło użytkownika:** funkcja przeznaczona do obsługi Oview-TT w magistrali “BusT4” w stopniu zaawansowanym (przeczytaj paragraf C zamieszczony w Drugiej Części instrukcji obsługi).
- **Język:** umożliwia ustawienie wybranego języka.
- **Informacje:** umożliwia wyświetlenie danych technicznych Oview-TT. Ta funkcja nie umożliwia modyfikowania tych danych.
- **Opcje magistrali:** funkcja przeznaczona do obsługi Oview-TT w magistrali “BusT4” w stopniu zaawansowanym (przeczytaj paragraf C zamieszczony w Drugiej Części instrukcji obsługi).

4.2 - Dział “MENU”

Ten dział składa się z 3 grup funkcji. Aby uzyskać dostęp do nich wcisnąć 2 razy przycisk (●) Menu, aby wyświetlić odpowiednio pozycje:

- **“Funkcje Screen”:** ta pozycja zawiera pod-menu z funkcjami i parametrami związanymi z operatywnością silnika.
- **“Funkcje Podstawowe”:** ta pozycja obejmuje pod-menu wraz z aspektami związanymi z identyfikacją silnika.
- **“Funkcje Zaawansowane”:** ta pozycja wskazuje pod-menu wyłącznie podczas obsługi Oview-TT w stopniu zaawansowanym, w magistrali “BusT4” (przeczytaj paragraf C w Drugiej Części instrukcji obsługi).

Aby uzyskać dostęp do pod-menu każdej pozycji przejrzyj listę z pomocą przycisków ▲ i ▼, wybierz daną pozycję i zatwierdź ją wciskając przycisk ■. **Wykres B** wskazuje syntezę pozycji będących do dyspozycji w dziale Menu.

4.2.1 - Opis pozycji występujących w menu “Funkcje Screen”

- **Typ automatyki** – Umożliwia wybór aplikacji połączonej z silnikiem, który zamierzasz zaprogramować. **Uwaga** – Ten wybór będzie wpływał na późniejsze zaprogramowanie położenia końcowych.

Wykres B

● MENU

● Funkcje Screen

● Funkcje Screen

- Typ automatyki
- Programowanie pozycji
- Parametry zaawansowane
- Czujniki meteo
- Kody radiowe
- Zablokowanie/odblokowanie kodów (*)
- Kasowanie danych

● Funkcje podstawowe

- Nazwa
- Zespół
- Wersja oprogramowania
- Wersja sprzętowa

● Funkcje zaawansowane

(*) – tylko w silnikach NEO.

- **Programowanie pozycji** – Umożliwia programowanie pozycji położenia końcowego oraz pozycji częściowych do dyspozycji w silniku.
- **Parametry zaawansowane** – Obejmuje następujące funkcje (aby wyświetlić i modyfikować każdą pojedynczą pozycję należy wybrać ją i wykonywać operacje na stronie, która zostanie wyświetlona):
 - **Kierunek ruchu:** umożliwia ustawienie kierunku obrotu silnika - zgodnie lub niezgodnie z ruchem wskazówek.
 - **Programowanie czasu pracy:** umożliwia zaprogramowanie czasu uaktywnienia przekaźnika sterującego manewrem (tylko w urządzeniach, w których ta funkcja jest do dyspozycji).
 - **Programowanie czasu trwania przerwy:** umożliwia zaprogramowanie czasu, który centrala musi odczekać na zakończenie manewru otwierania przed wysterowaniem automatycznego zamknięcia.
 - **Uaktywnienie/Dezaktywacja RDC:** (redukcja momentu obrotowego) umożliwia uaktywnienie (on) / dezaktywację (off) zdolności silnika do zredukowania maksymalnego momentu obrotowego w końcowej fazie manewru zamykania, w taki sposób, aby płótno nie pozostawało naprężone, podczas, kiedy jest całkowicie zwinięte.
 - **Poziom RDC:** umożliwia regulację maksymalnej wartości RDC (od 1 do 4).

CZĘŚĆ DRUGA

Poszerzone wiadomości i obsługa w stopniu zaawansowanym

A - Wprowadzenie: co to jest topologia magistrali

W świecie automatyki możemy mówić o **topologii magistrali** (lokalna komunikacyjna sieć kablowa występująca pomiędzy kilkoma automatykami) w przypadku, kiedy istnieje konieczność **zarządzania w sposób współzależny i scentralizowany**: a) poleceniem i funkcjonowaniem dwóch lub więcej automatyk; b) operacjami programowania, diagnostyki i konserwacji urządzeń, które składają się na te automatyki.

Zwykle topologia magistrali składa się z następujących elementów:

- obecność w sieci co najmniej dwóch lub więcej urządzeń;
- połączenie "fizyczne" występujące pomiędzy tymi urządzeniami, zrealizowane z zastosowaniem jednego przewodu (może on również doprowadzać zasilanie, ale nie musi);
- połączenie "logiczne" występujące pomiędzy tymi urządzeniami, opierające się na przydzieleniu "adresu" (jednoznaczny numer) do każdego urządzenia i na późniejszym jego rozpoznaniu przez system podczas fazy wysyłania danych (ten numer umożliwił systemowi kierowanie informacji wyłącznie do określonego urządzenia odbiorczego);
- zastosowanie "jednego języka", dostępnego i zrozumiałego dla wszystkich urządzeń połączonych w sieć, który komunikuje z pomocą ustalonego wstępnego protokołu (na przykład standardowe "TTBus", "BusT4" itp. firmy Nice) umożliwiając kodowanie danych, ich przekazywanie i następnie dekodowanie.

B - Obsługa Oview-TT w magistrali "TTBus"

Zwykle wszystkie urządzenia Nice wyposażone w protokół łącznościowy "TTBus" oraz w połączenia fizyczne przeznaczone dla tej technologii mogą zostać połączone ze sobą, aby stworzyć sieć łącznościową. Fizyczne połączenie tych urządzeń jest wykonywane z zastosowaniem przewodu magistrali, składającego się z dwóch żył wewnętrznych (zasilanie jest doprowadzane osobnym przewodem).

Aby stworzyć magistralę "TTBus", składającą się z kilku silników, przed fizycznym połączeniem różnych urządzeń ze sobą należy podłączyć Oview-TT do każdego silnika z zastosowaniem przewodu znajdującego się w wyposażeniu i zaprogramować w każdym z nich numer zwany "zespołem" (dział "Menu" > "Funkcje podstawowe" > "Zespół"), wybierając dla każdego silnika wartość od 0 do 63 (ustawienie fabryczne = 0). Ponieważ ten numer będzie służył systemowi "TTBus" do jednoznacznej identyfikacji każdego pojedynczego silnika znaj-

Poziom 1 odpowiada minimalnej wartości RDC. Przy tym ustawieniu silnik dostarcza maksymalny moment obrotowy w fazie zamykania, podczas, kiedy funkcja RDC jest aktywna. Poziom 4 odpowiada maksymalnej wartości RDC. Przy tym ustawieniu silnik dostarcza minimalny moment obrotowy w fazie zamykania, podczas, kiedy funkcja RDC jest aktywna.

- **Czujniki meteo** – Obejmują następujące funkcje, (aby wyświetlić i modyfikować każdą pojedynczą pozycję musimy wybrać ją i następnie wykonywać operacje na stronie, która zostanie wyświetlona):
 - **Uaktywnianie czujnika słońca**: umożliwia uaktywnienie (on) / dezaktywację (off) funkcji czujnika "słońca" Nice. Ta funkcja może być używana wyłącznie, jeśli ten czujnik jest podłączony do silnika.
 - **Poziom alarmu wiatru**: umożliwia ustawienie poziomu zadziałania zabezpieczenia "wiatr". Ta funkcja może być używana wyłącznie, jeśli czujnik "wiatru" Nice jest podłączony do silnika.
 - **Poziom alarmu słońca**: umożliwia ustawienie poziomu zadziałania zabezpieczenia "słońce". Ta funkcja może być używana wyłącznie, jeśli czujnik "słońca" Nice jest podłączony do silnika.
 - **Kierunek w przypadku deszczu**: umożliwia zaprogramowanie położenia, które markiza musi uzyskać w przypadku padającego deszczu. Ta funkcja może być używana wyłącznie, jeśli czujnik "deszczu" Nice jest podłączony do silnika.
- **Kody radiowe** – Umożliwia zaprogramowanie lub skasowanie jednego lub kilku nadajników.
- **Zablokowanie/odblokowanie kodów** – (funkcja do dyspozycji tylko w silnikach z serii NEO). Umożliwia zablokowanie / odblokowanie pamięci silnika w celu zapobieżenia przypadkowemu wczytaniu do niego dodatkowych nadajników.
- **Kasowanie danych** – Umożliwia dostęp do funkcji kasowania pamięci silnika. Jest możliwe skasowanie pozycji położenia krańcowego, parametrów funkcjonowania i nadajników.

4.2.2 - Opis pozycji występujących w menu "Funkcje Podstawowe"

- **Nazwa** – Umożliwia nadanie silnikowi "nazwy" pozwalającej na jego identyfikację.
- **Zespół** – Funkcja przeznaczona do obsługi Oview-TT w sieci "TTBus" w stopniu zaawansowanym (przeczytaj paragraf B zamieszczony w Drugiej Części instrukcji obsługi).
- **Wersja oprogramowania** – Umożliwia sprawdzenie, która wersja oprogramowania znajduje się w silniku, z którym Oview-TT jest połączony.
- **Wersja sprzętu** – Umożliwia sprawdzenie wersji sprzętowej silnika, z którym Oview-TT jest połączony.

dującego się w magistrali, należy do każdego silnika przydzielić inny numer, który nie został jeszcze zastosowany dla innego silnika. Ta różnorodność numerów ułatwi następnie systemowi identyfikację i stworzenie spisu wszystkich silników znajdujących się w magistrali a następnie przekazanie do każdego z nich danych, leżących w zakresie jego kompetencji.

Uwaga – W przypadku, kiedy instalacja składa się z tylko jednego silnika, wyposażonego w magistralę “TTBus”, nie stanowi on topologii magistrali, (aby stał się magistralą musi nawiązywać łączność z innymi silnikami); dlatego też nie jest konieczne przydzielenie dla tego silnika numeru “zespołu”.

Jeżeli do tego silnika zostanie podłączony Oview-TT, instalacja stanie się zwykłą topologią magistrali, ponieważ programator nawiązuje z nią łączność poprzez zastosowanie technologii “TTBus”. Również w tym przypadku nie jest konieczne przydzielenie do tego silnika numeru “zespołu”, ponieważ Oview-TT posiada własny numer zespołu, który nie wchodzi w konflikt z tym silnikiem.

Po przydzieleniu numerów “zespołu” do różnych silników, połącz je ze sobą z zastosowaniem przewodu “TTBus”. Teraz podłącz zasilanie do każdego z nich.

Uwaga – Aby uzyskać szczegółowe informacje dotyczące połączeń i przygotowania magistrali “TTBus” odwołaj się do instrukcji obsługi silników lub central wyposażonych w tę technologię.

Aby zaprogramować wszystkie silniki występujące w magistrali “TTBus” połącz Oview-TT z dowolnym silnikiem należącym do tej magistrali; następnie włącz Oview-TT i odczekaj, aż zakończy wyszukiwanie wszystkich silników połączonych w magistralę (numer zespołu każdego silnika zostanie wyświetlony na wyświetlaczu przez krótki okres czasu, u góry z prawej strony). **Uwaga** – Ta operacja może trwać kilka minut, w zależności od złożoności magistrali). W międzyczasie Oview-TT wyświetla “stronę stanu” dotyczącą pierwszego silnika, który został znaleziony podczas wyszukiwania (oznaczony najmniejszym numerem zespołu).

Jeżeli zamierzasz zaprogramować ten silnik wciśnij 2 razy przycisk (●) Menu i następnie przystąp do programowania, jak opisano w Pierwszej Części instrukcji obsługi. Jeżeli natomiast zamierzasz wybrać inny silnik, spośród tych, które zostały znalezione przez Oview-TT, wciśnij przycisk ► (lub ◀) kilka razy, aż do wyświetlenia (u góry z prawej strony) numeru “zespołu”, odpowiadającego wybranemu silnikowi i zatwierdź swój wybór przyciskiem ■. Teraz wciśnij 2 razy przycisk (●) Menu i następnie przystąp do programowania, jak opisano w Pierwszej Części instrukcji obsługi.

C - Obsługa Oview-TT w magistrali “BusT4”

Oview-TT może być używany również jako programator i stałe urządzenie sterujące naścienne w magistrali składającej się z urządzeń Nice, wyposażonych w technologię łączności “BusT4”. Aby połączyć Oview-TT z tą magistralą wykorzystaj płaski przewód telefoniczny z 4 żyłami wewnętrznymi i dwa złącza na końcach, typu RJ45 6/4 (osłona 6 z 4 stykami). Teraz połącz złącze przewo-

du z gniazdem wtykowym “BusT4”, znajdującym się w Oview-TT (14 na rys. 1) a drugie złącze połącz z urządzeniem należącym do tej sieci.

Ważne – Aby uzyskać kompletny opis aspektów związanych z zastosowaniem Oview-TT w tego typu magistralach odsyła się do instrukcji obsługi Nice o nazwie “Oview - Wyświetlacz programator”, którą można pobrać ze strony internetowej www.niceforyou.com.

Utylizacja

Urządzenie składa się z różnych rodzajów materiałów: niektóre z nich mogą być ponownie używane, inne nadają się do wyrzucenia. Zgromadź niezbędne informacje dotyczące placówek zajmujących się recykulacją lub utylizacją materiałów, zgodnie z przepisami obowiązującymi dla tej kategorii urządzenia na Waszym terytorium.

Uwaga! - Niektóre części urządzenia mogą zawierać substancje zanieczyszczające lub niebezpieczne, które jeżeli zostaną rozrzucone w otoczeniu, mogą wywierać szkodliwy wpływ na środowisko i zdrowie ludzkie. Urządzenie zawiera jedną baterię: należy ją wyjąć i nie wyrzucać razem z odpadami domowymi, ponieważ zawiera substancje zanieczyszczające, w związku z tym, należy ją wyrzucić lub ponownie wykorzystać stosując metody selektywnej zbiórki odpadów, przewidziane przez przepisy obowiązujące na danym terytorium.

Jak wskazuje symbol zamieszczony obok zabrania się wyrzucania urządzenia razem z odpadami domowymi. Należy więc przeprowadzić selektywną zbiórkę odpadów”, zgodnie z metodami przewidzianymi przez przepisy obowiązujące na Waszym terytorium lub oddać urządzenie do sprzedawcy podczas dokonywania zakupu nowego ekwiwalentnego urządzenia.

Uwaga! - lokalne przepisy mogą przewidywać wysokie kary za nielegalną utylizację urządzenia.



Parametry techniczne

■ **Typ:** urządzenie do programowania przeznaczone dla urządzeń wyposażonych w połączenia TTBus i BusT4. ■ **Interfejs graficzny:** wyświetlacz ciekłokrystaliczny 128 x 64 pikseli (46 x 29 mm), 2,2”. ■ **Urządzenie wejściowe operatora:** terminal z 5 + 2 przyciskami. ■ **Oświetlenie wyświetlacza / przycisków:** światło białe (współrzędne chromatyczne: X = 0,29 – 0,33; Y = 0,30 – 0,34). ■ **Zegar z datownikiem:** wewnętrzny, z baterią awaryjną (trwałość co najmniej 10 lat). ■ **Długość przewodu łączącego:** 1 m (przewód w wyposażeniu). ■ **Zasilanie:** 2 wbudowane baterie. ■ **Doładowanie baterii:** gniazdko wtykowe zasilania co najmniej 12V, 300mA. ■ **Prąd pobierany:** maksymalnie 200 mA ■ **Isolacja:** Klasy III. ■ **Stopień zabezpieczenia obudowy:** IP 20 (używanie tylko wewnątrz budynków lub w środowisku zabezpieczonym). ■ **Temperatura eksploatacji:** od -20°C do +55°C. ■ **Temperatura ładowania baterii:** od +5°C do +35°C (wewnątrz budynków). ■ **Wymiary (mm):** 107 x 62 x 25 ■ **Ciężar (g):** 150 (bez przewodu).

Legenda van afb. 1:

- 1 — LCD-scherm;
- 2 / 4 — Pijltoetsen ◀ en ▶: hiermee verplaatst u zich tussen het ene veld en het andere binnen een scherm, of gaat u van het ene scherm naar het andere;
- 3 / 5 — Pijltoetsen ▲ en ▼: hiermee wijzigt u de waarden van een geselecteerd veld of verplaatst u zich binnen een lijst;
- 6 — Toets ■: dient voor het bevestigen van een waarde;
- 7 — Linker toets ●: dient voor het selecteren van het menupunt (9) dat linksonder op het scherm verschijnt;
- 8 — Rechter toets ●: dient voor het selecteren van het menupunt (10) dat rechtsonder op het scherm verschijnt;
- 11 — Inschakeltoets.
- 12 — "TTBus"-aansluiting voor de verbindingskabel naar de motor.
- 13 — Aansluiting voor het opladen van de ingebouwde batterij.
- 14 — "BusT4"-aansluiting.

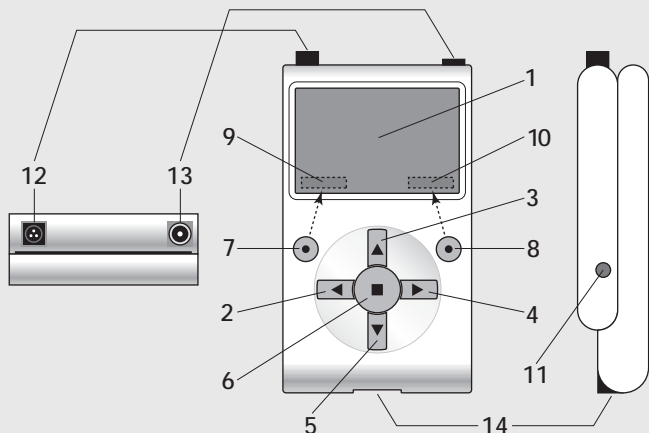

1 - Algemene aanbevelingen voor de veiligheid

Let op! • Voor de veiligheid van de betrokken personen is het belangrijk deze aanwijzingen op te volgen. • Belangrijke aanwijzingen voor de veiligheid: bewaar deze aanwijzingen.

Let op! - Neem de volgende aanbevelingen in acht. • Let op! Alle in deze handleiding beschreven handelingen mogen uitsluitend worden uitgevoerd door gekwalificeerd en ervaren personeel, in overeenstemming met de plaatselijk geldende veiligheidsvoorschriften en met de hier beschreven aanwijzingen. • Geen enkel onderdeel van het product mag gewijzigd worden, tenzij dergelijke wijzigingen in deze handleiding zijn voorzien. Werkzaamheden waarvoor de fabrikant geen toestemming heeft verleend, kunnen een bron van gevaar vormen en storingen veroorzaken. De fabrikant aanvaardt geen aansprakelijkheid voor schade die het gevolg is van willekeurige wijzigingen. • Het product is niet beschermd tegen het binnendringen van water of andere vloeibare substanties. Bij gebruik buitenshuis dient het product daarom te worden beschermd. • Als het product gebruikt wordt als vaste bedieningsinrichting (bijvoorbeeld voor getimede bedieningsinstructies), is het belangrijk dat het op een geschikte plaats geïnstalleerd wordt, buiten het bereik van kinderen en op een hoogte van minstens 150 cm vanaf de grond. • Om de buitenkant van het product te reinigen gebruikt u een zachte, iets bevochtigde (maar niet natte!) lap. **Belangrijk** – Gebruik geen vloeistoffen die alcohol, benzeen, oplosmiddelen of andere ontvlambare substanties bevatten. Gebruik van dergelijke substanties kan het product beschadigen. • Behandel het LCD-scherm voorzichtig en zorg ervoor dat u er geen krassen op maakt. • Bewaar deze handleiding zorgvuldig, om eventuele toekomstige programmeer- of onderhoudswerkzaamheden te vergemakkelijken. • Het verpakkingsmateriaal van het product moet in overeenstemming met de plaatselijk van kracht zijde voorschriften als afval worden verwerkt.

2 - Beschrijving van het product en gebruiksbestemming

Oview-TT is een programmeereenheid die uitsluitend bestemd is voor buismotoren en Nice besturingseenheden die gebruikt worden voor de automatisering van rolluiken, externe zonwering of zonnescermen. Om compatibel met Oview-TT te zijn moeten deze inrichtingen voorzien zijn van het communicatieprotocol "TTBus" en op deze Nice technologie gebaseerde aansluitingen

(opmerking – de inrichting is ook compatibel met het communicatieprotocol “BusT4”. Zie voor meer informatie het Tweede Deel van de handleiding).

Leder ander gebruik wordt als oneigenlijk beschouwd! De fabrikant is niet aansprakelijk voor schade veroorzaakt door oneigenlijk gebruik van het product, anders dan het gebruik dat in deze handleiding beoogd wordt.

Ovview-TT wordt met behulp van de meegeleverde kabel aangesloten op de motor die geprogrammeerd moet worden en wisselt hier gegevens mee uit met behulp van het communicatieprotocol “TTBus” van Nice. Na de aansluiting worden op het display van de Ovview-TT tekstmenu's met de in de motor beschikbare functies en parameters weergegeven. Deze menu's: **a)** vereenvoudigen en versnellen alle programmeeractiviteiten; **b)** besturen de automatisering gedurende de programmeerfasen; **c)** “kopiëren” tijdelijk bepaalde instellingen van de motor om deze vervolgens in andere motoren te kunnen “plakken” die men met dezelfde parameters wil programmeren. Bovendien is het, alvorens een werksessie te beginnen, mogelijk om te kiezen of u zich wilt laten leiden door de Ovview-TT via de functie “Geleide installatie” (in dit geval is het de Ovview-TT die automatisch de opeenvolging van te programmeren functies en opties voorstelt – lees paragraaf 4.1.1), of dat u de punten die u van keer tot keer wilt programmeren zelf uitkiest.

Aangezien de Ovview-TT niet in staat is om alle details en specifieke kenmerken van de motor en toepassing waarmee hij is verbonden te herkennen, is het noodzakelijk dat u de instructiehandleiding van deze producten raadpleegt voor meer informatie over de specifieke functies die u wilt programmeren en zo optimale prestaties van uw Ovview-TT te verkrijgen.

3 - Aansluiting en inschakeling van de Ovview-TT

3.1 - Voeding

De Ovview-TT wordt gevoed door een ingebouwde oplaadbare batterij die niet verwijderd kan worden. De laadtoestand wordt in het display weergegeven met het symbool “volle batterij”. Om de batterij op te laden kan een oplader van minimaal 12 Vcc en 300 mA gebruikt worden (bijvoorbeeld het mod. ALA1: optioneel accessoire, niet in de verpakking aanwezig), die moet worden aangesloten via de aansluiting op de Ovview-TT (13 in **afb. 1**). Gedurende het opladen verschijnt in het display het symbool “stekker” naast het symbool “batterij”. Dit symbool verschijnt wanneer de batterij volledig opgeladen is.

3.2 - Aansluiting

Sluit de bij de Ovview-TT geleverde kabel aan, zoals aangegeven op **afb. 2**. Raadpleeg bovendien de instructiehandleiding van de motor of de besturings-eenheid die u wilt programmeren, om te zien waar de kabels (of de klemmen) voor de “TTBus”-aansluiting zitten. Sluit hier vervolgens het andere uiteinde van

de meegeleverde kabel op aan.

3.3 - Inschakeling en hoofdscherm

De Ovview-TT kan ook worden ingeschakeld wanneer hij niet op een motor is aangesloten. In dergelijke gevallen zal na de inschakeling (toets 11 in **afb. 1**) een simpel scherm met de datum, het tijdstip en de laadtoestand van de batterij tonen.

Na de Ovview-TT te hebben aangesloten op de motor die u wilt programmeren, stroom aan de motor geven en de Ovview-TT inschakelen (toets 11 in **afb. 1**). Het systeem zal automatisch de zoekprocedure starten om de motor te zoeken en na afloop (dit duurt enkele seconden) verschijnt er een **scherm dat een overzicht geeft van de status van de verschillende functies en parameters die in de motor aanwezig zijn**. Dit scherm wordt “**statusscherm**” genoemd (**afb. 3**) en bestaat uit de volgende elementen:

- A - Naam van de automatisering
- B - Indicator van de laadtoestand van de batterij
- C - Identificatienummer van de automatisering (adres in het bus-net)
- D - Typologie waartoe de automatisering behoort
- E - Indicator van de bovenste eindaanslag (lege pijl = eindaanslag moet worden opgeslagen; gevulde pijl = eindaanslag al opgeslagen)
- F - Indicator van de onderste eindaanslag (lege pijl = eindaanslag moet worden opgeslagen; gevulde pijl = eindaanslag al opgeslagen)
- G - Niveau van de functie RDC (koppelreductie)
- H - Niveau van de functie Wind
- I - Niveau van de functie Zon
- L - Gedrag in geval van regen
- M - Identificatie van de automatisering (naam van de motor)
- N - Richting van de beweging die gekoppeld is aan de bedieningsinstructie ‘omhoog’
- O - Voor toegang tot het menu Opties
- P - Voor toegang tot het Algemene menu

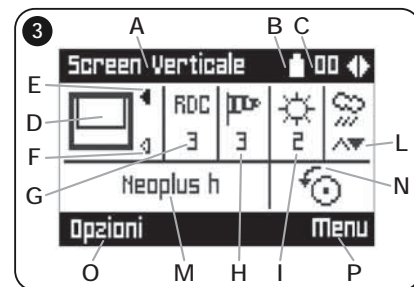
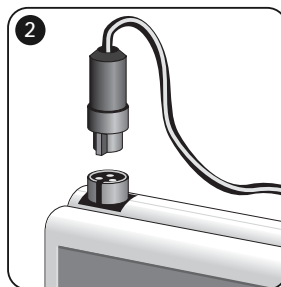

4 - Gebruik van de Oview-TT

De werkomgeving van de Oview-TT is in twee secties onderverdeeld; elk van de secties is toegankelijk via de bijbehorende toets ●: **OPTIES** en **MENU**.

• **Sectie "Opties"**. In deze sectie kunt u de werking van uw Oview-TT aan uw persoonlijke vereisten aanpassen. Het is bijvoorbeeld mogelijk om de taal van de displaytekst te kiezen, een naam voor de Oview-TT in te stellen, de datum en het tijdstip in te stellen etc. In de sectie "Opties" kunnen ook bepaalde speciale functies geselecteerd worden: het is bijvoorbeeld mogelijk de functie kopiëren/plakken te gebruiken om meerdere motoren snel te programmeren met dezelfde parameters en functies als de eerste motor; het is mogelijk uw Oview-TT te transformeren in een inrichting voor de verstuuring van getimede instructies; bovendien is het mogelijk om te kiezen of u de "geleide installatie" gebruikt om uw motor te programmeren, waarbij u het dus aan de Oview-TT wordt overgelaten om de in te stellen functies en parameters aan de installateur te suggereren.

• **Sectie "Menu"**. In deze sectie is het mogelijk om de motor te installeren via een niet-geleide, vrije modus. In deze modus is het de installateur die van keer tot keer kiest welke menupunten hij wil programmeren, de ondermenu's opent om de gegevens te wijzigen en deze keuzes tot slot bevestigt.

Voor een overzicht van de menupunten die aanwezig zijn in de secties **Opties** en **Menu**, zie de grafieken A en B; voor meer informatie over de menupunten van beide secties dient u de verschillende paragrafen van dit hoofdstuk, 4, door te lezen.

4.1 - Sectie "OPTIES"

Deze sectie bestaat uit 6 groepen van functies. Om toegang te krijgen tot de verschillende groepen, drukt u 1 maal op de toets (●) **Opties**, totdat de betreffende menupunten worden weergegeven. Om de ondermenu's van de verschillende menupunten te openen, door de lijst bladeren met de toetsen ▲ en ▼, het gewenste menupunt kiezen en bevestigen met de toets ■. De **Grafiek A** toont een overzicht van de verschillende menupunten die beschikbaar zijn in de sectie **Opties**.

4.1.1 - Beschrijving van de menupunten die aanwezig zijn in de sectie "Opties"

- **Bedieningsinstructies** – Maakt het mogelijk alle in de motor aanwezige bedieningsinstructies te activeren. Voorbeeld: Stop, Omhoog, Omlaag, Open gedeeltelijk 1, Open gedeeltelijk 2, Open gedeeltelijk 3, Open gedeeltelijk 4, Open gedeeltelijk 5, Open gedeeltelijk 6.
- **Geleide installatie** – Maakt het mogelijk alle functies van de motor correct te programmeren, op basis van het type toepassing, via de door de Oview-TT geboden geleide installatie. Na het type toepassing te hebben geselecteerd, suggereert de programmeereenheid de technische programmeermogelijkheden van de eindaanslagen, biedt hij de mogelijkheid het activeringsniveau van de weersensoren te regelen en toont hij tot slot het beheer van de zenders om de installatie te voltooien.

OPTIES

Grafiek A

- *Bedieningsinstructies*
- *Geleide installatie*
- *Kopiëren/plakken*
- *Getimede instructies*
- *Activering getimede instructies*
- *Instellingen Oview*

- **Kopiëren/plakken** – Maakt het mogelijk de parameters van een motor te kopiëren om deze vervolgens in een andere motor te plakken die u met dezelfde parameters wilt programmeren. Op die manier wordt voorkomen dat u de installatieprocedure voor de tweede motor moet herhalen. **Waarschuwing** – De functie is alleen beschikbaar voor motoren van hetzelfde model.
- **Getimede bedieningsinstructies** – De Oview heeft een interne klok die het mogelijk maakt de Oview-TT te gebruiken als een tijdgeprogrammeerde zender voor de automatische verstuuring van bedieningsinstructies aan een motor, op de gewenste dagen en tijdstippen. Om deze functie te kunnen gebruiken moet u: **a)** de gewenste parameters programmeren (type bedieningsinstructie, dag/dagen van de week en het tijdstip van verstuuring); **b)** de Oview-TT permanent met de motor verbinden; **c)** de Oview-TT permanent van stroom voorzien. **Waarschuwing** – Als de Oview-TT als gevolg van een stroomuitval geen voeding krijgt, blijft de interne klok toch gewoon werken; als de geprogrammeerde verzending van een instructie echter tijdens een stroomuitval valt, dan zal deze instructie niet worden uitgevoerd. **Voorbeeld:** de volgende instelling activeert de manoeuvre 'omlaag' iedere dinsdag en donderdag om 22.00 uur.
m d w d v z z -- 22 : 00 -- Omlaag -- Aan
- **Activering getimede bedieningsinstructies** – Maakt het mogelijk de functie "Getimede bedieningsinstructies" te activeren / deactiveren.
- **Instellingen Oview** – Maakt het mogelijk de volgende werkingsparameters van de Oview-TT in te stellen (om elk van de verschillende menupunten weer te geven en te wijzigen, het menupunt in kwestie selecteren en de instelling uitvoeren in het scherm dat verschijnt):
 - **Naam:** hiermee kunt u een persoonlijke naam aan de Oview-TT toekennen om hem gemakkelijk te kunnen identificeren in een netwerk van inrichtingen.
 - **Datum/tijdstip:** dient om de datum en de plaatselijke tijd in te stellen. Met

de pijltoetsen ◀ en ▶ (2 en 4 – afb. 1) kunt u zich verplaatsen tussen de velden van datum en tijdstip en met de toetsen ▲ en ▼ (3 en 5 – afb. 1) kunt u de waarden ervan veranderen.

- **Lichtsterkte display:** hiermee kunt u de lichtsterkte van het display regelen. U kunt een waarde tussen 0% (minimum) en 100% (maximum) instellen.
Opmerking – Na 30 seconden van inactiviteit van het display, wordt de lichtsterkte gereduceerd tot de ingestelde minimumwaarde.
- **Lichtsterkte toetsen:** hiermee kunt u de lichtsterkte van de toetsen regelen. U kunt een waarde tussen 0% (minimum) en 100% (maximum) instellen.
Opmerking – Na 30 seconden van inactiviteit van de toetsen, wordt de lichtsterkte gereduceerd tot de ingestelde minimumwaarde.
- **Password installateur:** functie die bestemd is voor geavanceerd gebruik van de Oview-TT in een "BusT4"-netwerk (lees paragraaf C in het Tweede Deel van de handleiding).
- **Password gebruiker:** functie die bestemd is voor geavanceerd gebruik van de Oview-TT in een "BusT4"-netwerk (lees paragraaf C in het Tweede Deel van de handleiding).
- **Taal:** hier kunt u de gewenste taal instellen.
- **Informatie:** hier kunt u de technische gegevens van de Oview-TT bekijken. Deze functie laat geen wijziging van de getoonde gegevens toe.
- **Opties netwerk:** functie die bestemd is voor geavanceerd gebruik van de Oview-TT in een "BusT4"-netwerk (lees paragraaf C in het Tweede Deel van de handleiding).

4.2 - Sectie "MENU"

Deze sectie bestaat uit 3 groepen van functies. Om toegang te krijgen tot de verschillende groepen, drukt u 2 maal op de toets (●) **Menu**, totdat de betreffende menupunten worden weergegeven:

- **"Functies Screen":** onder dit menupunt vindt u onderrubrieken met functies en parameters die verband houden met de werking van de motor.
- **"Algemene functies":** onder dit menupunt vindt u onderrubrieken met aspecten die verband houden met de identificatie van de motor.
- **"Geavanceerde functies":** onder dit menupunt vindt u alleen onderrubrieken bij geavanceerd gebruik van de Oview-TT, in een "BusT4"-netwerk (lees paragraaf C in het Tweede Deel van de handleiding).

Om de onderrubrieken van de verschillende menupunten te openen, door de lijst bladeren met de toetsen ▲ en ▼, het gewenste menupunt kiezen en bevestigen met de toets ■. De **Grafiek B** toont een overzicht van de verschillende menupunten die beschikbaar zijn in de sectie **Menu**.

4.2.1 - Beschrijving van de menupunten van het menu "Functies Screen"

- **Type automatisering** – Hiermee kan de toepassing geselecteerd worden waarop de te programmeren motor is aangesloten. **Waarschuwing** – Deze

Grafiek B

● **MENU**

● **Functies Screen**

- **Functies screen**
 - Type automatisering
 - Programmering posities
 - Geavanceerde parameters
 - Weersensor
 - Radiocode
 - Blokkeer/deblokkeer codes (*)
 - Gegevens wissen
- **Algemene functies**
 - Naam
 - Groep
 - Firmwareversie
 - Hardwareversie
- **Geavanceerde functies**

(*) – alleen in de NEO motoren.

selectie is van invloed op de nu volgende programmering van de eindaanslagen.

- **Programmering posities** – Hier kunnen de posities van de eindaanslagen en de posities voor gedeeltelijke opening van de motor geprogrammeerd worden.
- **Geavanceerde parameters** – Omvat de volgende functies (voor het weer-
gaven en wijzigen van de verschillende menupunten dient het betreffende
menupunt geselecteerd te worden, wanneer u de instellingen uitvoert in het
scherm dat verschijnt):
 - **Richting van de beweging:** hier kan de draairichting van de motor, rechts-
om of linksom, worden ingesteld.
 - **Programmering van de werkingstijd:** hier programmeer u de activeringstijd
van het relais dat de manoeuvre aanstuurt (alleen voor producten waarvoor
de functie beschikbaar is).
 - **Programmering van de pauzetijd:** hier programmeert u de tijd die de bestu-
ringseenheid na afloop van een openingsmanoeuvre moet wachten alvorens
de automatische sluiting aan te sturen.
 - **Activering/deactivering RDC:** (koppelreductie) biedt de mogelijkheid om de
capaciteit van de motor om het koppel te reduceren in de eindfase van een
sluitmanoeuvre, zodat het doek niet onder spanning blijft staan wanneer

het volledig opgewikkeld is, te activeren (aan) / deactiveren (off).

- **Niveau RDC:** hier stelt u de maximumwaarde van RDC in (van 1 tot 4). Niveau 1 komt overeen met de minimumwaarde van RDC. Met deze instelling geeft de motor het maximumkoppel af in de sluitfase, wanneer de functie RDC actief is. Niveau 4 komt overeen met de maximumwaarde van RDC. Met deze instelling geeft de motor het minimumkoppel af in de sluitfase, wanneer de functie RDC actief is.
- **Weersensoren** – Omvat de volgende functies (voor het weergaven en wijzigen van de verschillende menupunten dient het betreffende menupunt geselecteerd te worden, wanneer u de instellingen uitvoert in het scherm dat verschijnt):
 - **Activering zonsensor:** hier kunt u de functies van de “zon”-sensor van Nice activeren (on) / deactiveren (off). Functie die alleen gebruikt kan worden als deze sensor op de motor is aangesloten.
 - **Niveau windalarm:** hier kunt u het activeringsniveau van de “wind”-beveiliging instellen. Functie die alleen gebruikt kan worden als de “wind”-sensor van Nice op de motor is aangesloten.
 - **Niveau zonalarm:** hier kunt u het activeringsniveau van de “zon”-beveiliging instellen. Functie die alleen gebruikt kan worden als de “zon”-sensor van Nice op de motor is aangesloten.
 - **Richting in geval van regen:** hier kunt u de positie programmeren die de zonwering aan moet nemen als het regent. Functie die alleen gebruikt kan worden als de “regen”-sensor van Nice op de motor is aangesloten.
- **Radiocodes** – Hier kunt u één of meer zenders programmeren of wissen.
- **Blokkeer/deblokkeer codes** – (functie die alleen beschikbaar is op de motoren van de serie NEO). Maakt het mogelijk het geheugen van de motor te blokkeren / deblokkeren om het per ongeluk opslaan van andere zenders te verhinderen.
- **Gegevens wissen** – Hier krijgt u toegang tot de functies voor het wissen van het geheugen van de motor. De volgende gegevens kunnen gewist worden: posities eindaanslagen, werkingsparameters en zenders.

4.2.2 - Beschrijving van de menupunten van het menu “Algemene functies”

- **Naam** – Hier kunt u een “etiket” aan de motor toekennen om hem te kunnen identificeren.
- **Groep** – Functie die bestemd is voor geavanceerd gebruik van de Oview-TT in een “TTBus”-netwerk (lees de paragraaf B in het Tweede Deel van de handleiding).
- **Firmwareversie** – Hier kunt u controleren welke firmwareversie aanwezig is in de met de Oview-TT verbonden motor.
- **Hardwareversie** – Hier kunt u zien welke hardwareversie aanwezig is in de met de Oview-TT verbonden motor.

A - Inleiding: wat is een bus-netwerk

In de wereld van de automatisering spreekt men van **bus-netwerk** (lokaal netwerk voor communicatie via kabel tussen meerdere automatiseringen) wanneer het nodig is de volgende zaken op **gecombineerde en gecentraliseerde wijze** te beheren: **a)** de bediening en de werking van twee of meer automatiseringen; **b)** de programmering, de diagnostiek en het onderhoud van de inrichtingen waaruit deze automatiseringen bestaan.

Over het algemeen bestaat een bus-netwerk uit de volgende elementen:

- aanwezigheid in het netwerk van tenminste twee of meer inrichtingen;
- “fysieke” verbinding tussen deze inrichtingen via een enkele kabel (die al dan niet ook de stroomtoevoer verzorgt);
- “logische” verbinding tussen deze inrichtingen op basis van de toekenning van een “adres” (uniek nummer) aan iedere inrichting en vervolgens de herkenning hiervan door het systeem, gedurende de fase van de gegevenscommunicatie (dit nummer stelt het systeem in staat de informatie uitsluitend aan de inrichting te sturen waarvoor zij bestemd is);
- gebruik van een “unieke taal”, gedeeld door en begrijpelijk voor alle inrichtingen in het netwerk, die gebaseerd is op een vooraf bepaald protocol (bijvoorbeeld, de standaard “TTBus”, “BusT4” etc. van Nice) om de gegevens te coderen, door te geven en te decoderen.

B - Gebruik van de Oview-TT in een “TTBus”-netwerk

Over het algemeen kunnen alle Nice inrichtingen die beschikken over het communicatieprotocol “TTBus” en de fysieke aansluitingen voor deze technologie onderling verbonden worden om een communicatienetwerk te vormen. De fysieke aansluiting wordt tot stand gebracht met een bus-kabel die uit twee interne geleiders bestaat (de voeding loopt over een aparte kabel).

Om een uit meerdere motoren bestaand “TTBus”-netwerk te construeren, is het, alvorens de verschillende inrichtingen fysiek met elkaar te verbinden, noodzakelijk de Oview-TT met behulp van de meegeleverde kabel op elke motor aan te sluiten en in elk van de motoren een nummer te programmeren dat “groep” genoemd wordt (sectie “Menu” > “Algemene functies” > “Groep”), waarbij voor iedere motor een waarde tussen 0 en 63 wordt gekozen (fabrieksinstelling = 0). Aangezien dit nummer het “TTBus”-systeem zal dienen om iedere motor die in het netwerk aanwezig is op eenduidige wijze te identificeren, is het noodzakelijk dat aan iedere motor een ander nummer wordt toegewezen, dat niet al aan een andere motor werd toegewezen. Dankzij de verschillende nummers zal het sys-

teem alle in het netwerk aanwezige motoren kunnen identificeren en hier een lijst van opstellen, zodat aan iedere motor vervolgens de juiste gegevens kunnen worden toegestuurd.

Opmerking – Wanneer een installatie uit slechts één motor met “TTBus”-technologie bestaat, vormt deze geen bus-netwerk (om een netwerk te vormen, moet hij met andere motoren communiceren); en is het dus niet nodig om aan de motor het nummer van een “groep” toe te kennen.

Als deze motor wordt verbonden met de Oview-TT wordt de installatie een normaal bus-netwerk, aangezien de programmeerbaarheid via “TTBus”-technologie communiceert. Ook in dit geval is het niet nodig om het nummer van een “groep” aan de motor toe te kennen, aangezien de Oview-TT een eigen groepsnummer heeft dat niet in conflict komt met dat van de motor.

Na de nummers van de “groep” aan de verschillende motoren te hebben toeged, dient u de motoren onderling met elkaar te verbinden met de “TTBus”-kabel. Geef tot slot stroom aan alle motoren.

Waarschuwing – Zie voor verdere informatie over de aansluitingen en het opzetten van een “TTBus”-netwerk de instructiehandleiding van de motoren of de besturingseenheden die volgens deze technologie werken.

Om alle motoren, die in een “TTBus”-netwerk aanwezig zijn te programmeren, sluit u de Oview-TT aan op een willekeurige motor van het netwerk; waarna u de “Oview-TT inschakelt en wacht tot deze alle in het netwerk aangesloten motoren heeft gevonden (het groepsnummer van elke motor wordt kort rechtsboven in het display weergegeven. **Opmerking** – Dit kan, afhankelijk van hoe complex het netwerk is, een tijdje duren). In de tussentijd toont de Oview-TT het “statusscherm” met betrekking tot de eerste motor die hij gedurende zoekprocedure heeft gevonden (de motor met het laagste groepsnummer).

Als u deze motor wilt programmeren, drukt u 2 maal op de toets (●) Menu en voert u vervolgens de programmering uit zoals beschreven in het Eerste Deel van de handleiding. Als u daarentegen één van de andere door de “Oview-TT gevonden motoren wilt programmeren, drukt u meerdere malen op de toets ► (of ◀), totdat (rechtsboven) het nummer van de “groep” van de gewenste motor wordt weergegeven, en de keuze bevestigen met de toets ■. Druk tot slot 2 maal op de toets (●) Menu en voer vervolgens de programmering uit zoals beschreven in het Eerste Deel van de handleiding.

C - Gebruik van de Oview-TT in een “BusT4”-netwerk

De Oview-TT kan ook gebruikt worden als programmeerbaarheid en vaste aan de wand gemonteerde bedieningsinrichting in een netwerk dat gevormd wordt door Nice inrichtingen die zijn uitgerust met “BusT4” communicatietechnologie. Om de Oview-TT op dit netwerk aan te sluiten gebruikt u een platte telefoonkabel met 4 interne geleiders en twee connectors aan de uiteinden, van het type RJ45 6/4 (romp 6 met 4 contacten). Verbind tot slot een connector van de

kabel met de aansluiting “BusT4” op de Oview-TT (14 in afb. 1) en de andere connector met een inrichting van het netwerk.

Belangrijk – Zie voor een complete beschrijving van de aspecten die samenhangen met het gebruik van de Oview-TT in dit soort netwerken de handleiding van Nice getiteld “Oview - Display programmer” die gedownload kan worden via de site www.niceforyou.com.

Afdanken

Dit product is opgebouwd uit verschillende soorten materiaal: sommigen hiervan kunnen gerecycled worden, anderen moeten als afval worden verwerkt. Win informatie in over de recycling- of afvalverwerkingsystemen die voor deze productcategorie zijn voorzien door de in uw land geldende voorschriften.

Let op! – Sommige delen van het product kunnen vervuulende of gevaarlijke substanties bevatten die, indien ze in het milieu terecht komen, schadelijke effecten kunnen hebben op de omgeving of op de gezondheid van personen. Het product bevat een batterij: deze moet verwijderd worden en mag niet met het gewone huisvuil worden weggegooid, aangezien hij vervuulende substanties bevat. U dient de batterij als afval te verwerken of te recyclen volgens de methodes voor ‘gescheiden’ afvalverzameling die voorzien zijn door de in uw land geldende voorschriften.

Zoals aangegeven door het symbool hiernaast, is het verboden dit product met het gewone huisvuil weg te gooien. Volg een “gescheiden afvalverwerking” volgens de methodes die voorzien zijn door de in uw land geldende voorschriften, of lever het product weer in bij de verkoper op het moment dat u een nieuw gelijksoortig product aanschaft.

Let op! – De plaatselijk geldende voorschriften kunnen zware sancties voorzien in het geval u de voorschriften voor afvalverwerking van dit product niet volgt.



Technische kenmerken

■ **Typologie:** programmeerbaarheid voor inrichtingen die zijn uitgerust met TTBus- en BusT4-aansluiting. ■ **Grafische interface:** LCD-display 128 x 64 dots (46 x 29 mm); 2,2”. ■ **Inrichting voor input door operator:** joystick met 5 + 2 toetsen. ■ **Verlichting van display/toetsen:** wit licht (kleurcoördinaten: X = 0,29 - 0,33; Y = 0,30 - 0,34). ■ **Klok en datumweergave:** intern, met back-upbatterij (minimale levensduur 10 jaar). ■ **Langte van de verbindingkabel:** 1 m (kabel meegeleverd). ■ **Voeding:** 2 ingebouwde batterijen. ■ **Opladen van de batterij:** aansluiting voor oplader minimaal 12V, 300mA. ■ **Opgenomen stroom:** maximaal 200 mA ■ **Isolatie:** Klasse III. ■ **Beschermingsklasse van de houder:** IP 20 (alleen voor gebruik in ruimtes binnenshuis en in overdekte ruimtes). ■ **Bedrijfstemperatuur:** van -20°C tot +55°C. ■ **Temperatuur voor het opladen van de batterij:** van +5°C tot +35°C (binnenshuis). ■ **Afmetingen (mm):** 107 x 62 x h 25. ■ **Gewicht (g):** 150 (zonder kabel).

EN - Appendix

IT - Appendice

FR - Appendice

ES - Apéndice

DE - Anhang

PL - Załącznik

NL - Bijlage

EN - EC declaration of conformity

Declaration in accordance with Directive 1999/5/EC

Note: The contents of this declaration correspond to declarations in the official document deposited at the registered offices of Nice S.p.a. and in particular to the last revision available before printing this manual. The text herein has been re-edited for editorial purposes. A copy of the original declaration can be requested from Nice S.p.a. (TV) I.

Number of declaration: **337/OVTT** – Revision: **0** – Language: **EN**

The undersigned, Luigi Paro, in the role of Managing Director, declares under his sole responsibility, that the product: • **manufacturer's name:** NICE S.p.A. • **address:** Via Pezza Alta n°13, 31046 Rustignè di Oderzo (TV) Italy - **Product type:** Programming and control unit for automations • **model / type:** OVTT • **accessories:** no, conforms to the essential requirements stated of the following EC directive, for the intended use of products:

■ Directive 1999/5/EC OF THE EUROPEAN PARLIAMENT AND COUNCIL of 9 March 1999 regarding radio equipment and telecommunications terminal equipment and the mutual recognition of their conformity according to the following harmonised standards: - Health protection (art. 3(1)(a)): EN 50371:2002 • Electrical safety (art. 3(1) (a)): EN 60950-1:2006+A11:2009 • Electromagnetic compatibility (art. 3(1) (b)): EN 301 489-1 V1.8.1:2008, EN 301 489-3 V1.4.1:2002 • Radio spectrum (art. 3(2)): EN 300 220-2 V2.3.1:2010.

■ In accordance with the directive 1999/5/EC (appendix V), the product is class 1 and marked: **CE 0682**

The product also conforms to the requirements of the following EC directives:

■ DIRECTIVE 2004/108/EC OF THE EUROPEAN PARLIAMENT AND COUNCIL of 15 December 2004 regarding the approximation of member state legislation related to electromagnetic compatibility, repealing directive 89/336/EEC, according to the following harmonized standards: EN 61000-6-2:2005, EN 61000-6-3:2007

Oderzo, 08 May 2011



Ing. **Luigi Paro**
(Managing Director)

IT - Dichiarazione CE di conformità

Dichiarazione in accordo alla Direttiva 1999/5/CE

Nota: Il contenuto di questa dichiarazione corrisponde a quanto dichiarato nel documento ufficiale depositato presso la sede di Nice S.p.a., e in particolare, alla sua ultima revisione disponibile prima della stampa di questo manuale. Il testo qui presente è stato riadattato per motivi editoriali. Copia della dichiarazione originale può essere richiesta a Nice S.p.a. (TV) I.

Numero dichiarazione: **337/OVTT** – Revisione: **0** – Lingua: **IT**

Il sottoscritto Luigi Paro, in qualità di Amministratore Delegato, dichiara sotto la propria responsabilità che il prodotto: • **nome produttore:** NICE S.p.A. • **indirizzo:** Via Pezza Alta n°13, 31046 Rustignè di Oderzo (TV) Italy • **tipo di prodotto:** Unità di programmazione e comando per automatismi • **modello / tipo:** OVTT • **accessori:** no, risulta conforme ai requisiti essenziali richiesti dalla seguente direttiva comunitaria, per l'uso al quale i prodotti sono destinati:

■ Direttiva 1999/5/CE DEL PARLAMENTO EUROPEO E DEL CONSIGLIO del 9 marzo 1999 riguardante le apparecchiature radio e le apparecchiature terminali di comunicazione e il reciproco riconoscimento della loro conformità, secondo le seguenti norme armonizzate: • Protezione della salute (art. 3 (1) (a)): EN 50371:2002 • Sicurezza elettrica (art. 3 (1) (a)): EN 60950-1:2006+A11:2009 • Compatibilità elettromagnetica (art. 3(1) (b)): EN 301 489-1 V1.8.1:2008, EN 301 489-3 V1.4.1:2002 • Spettro radio (art. 3(2)): EN 300 220-2 V2.3.1:2010.

■ In accordo alla direttiva 1999/5/CE (Allegato V), il prodotto risulta di classe 1 e marcato: **CE 0682**

Inoltre il prodotto risulta conforme a quanto previsto dalle seguenti direttive comunitarie:

■ DIRETTIVA 2004/108/CE DEL PARLAMENTO EUROPEO E DEL CONSIGLIO del 15 dicembre 2004 concernente il ravvicinamento delle legislazioni degli Stati membri relative alla compatibilità elettromagnetica e che abroga la direttiva 89/336/CEE, secondo le seguenti norme armonizzate: EN 61000-6-2:2005, EN 61000-6-3:2007

Oderzo, 8 maggio 2011

Ing. **Luigi Paro**
(Amministratore Delegato)

FR - Déclaration CE de conformité

Déclaration en accord avec la directive 1999/5/CE

Note : Le contenu de cette déclaration de conformité correspond à ce qui est déclaré dans le document officiel, déposé au siège de Nice S.p.a., et en particulier à sa dernière révision disponible avant l'impression de ce guide. Ce texte a été réadapté pour des raisons d'édition. Une copie de la déclaration originale peut être demandée à Nice S.p.a. (TV) I.

Numéro déclaration : **337/OVTT** – Révision : **0** – Langue : **FR**

Je soussigné Luigi Paro en qualité d'Administrateur Délégué, déclare sous mon entière responsabilité que le produit : • **nom producteur :** NICE S.p.A. • **adresse :** via Pezza Alta n°13, 31046 Rustignè di Oderzo (TV) Italy • **type de produit :** Unité de programmation et de commande pour automatismes • **modèle / type :** OVTT • **accessoires :** non, est conforme aux critères essentiels requis par la directive communautaire suivante, pour l'usage auquel ces produits sont destinés :

■ DIRECTIVE 1999/5/CE DU PARLEMENT EUROPÉEN ET DU CONSEIL du 9 mars 1999 concernant les équipements hertziens et les équipements terminaux de télécommunication et la reconnaissance mutuelle de leur conformité, selon les normes harmonisées suivantes: • Protection de la santé (art. 3(1)(a)) : EN 50371:2002 • Sécurité électrique (art. 3(1)(a)) : EN 60950-1 :2006+A11:2009 • Compatibilité électromagnétique (art. 3(1)(b)) : EN 301 489-1 V1.8.1:2008, EN 302 489-3 V1.4.1:2002 • Spectre radio (art. 3(2)) : EN 300 220-2 V2.3.1:2010.

■ Conformément à la directive 1999/5/CE (annexe V), le produit résulte de classe 1 et est marqué : **CE 0682**

En outre, le produit est conforme à ce qui est prévu par les directives communautaires suivantes :

■ DIRECTIVE 2004/108/CE DU PARLEMENT EUROPÉEN ET DU CONSEIL du 15 décembre 2004 concernant le rapprochement des législations des États membres relatives à la compatibilité électromagnétique et qui abroge la directive 89/336/CEE, selon les normes harmonisées suivantes : EN 61000-6-2:2005, EN 61000-6-3:2007

Oderzo, 8 mai 2011

Ing. **Luigi Paro**
(Administrateur délégué)

ES - Declaración de conformidad CE

Declaración de acuerdo con la Directiva 1999/5/CE

Nota: el contenido de esta declaración corresponde a aquello declarado en el documento oficial depositado en la sede de Nice S.p.a., y en particular, a su última revisión disponible antes de la impresión de este manual. El presente texto ha sido readaptado por motivos de impresión. La copia de la declaración original puede solicitarse a Nice S.p.a. (TV) I.

Número de declaración: **337/OVTT** – Revisión: **0** – Idioma: **ES**

El suscrito, Luigi Paro, en su carácter de Administrador Delegado, declara bajo su responsabilidad que el producto: • **nombre del fabricante:** NICE S.p.A. • **dirección:** Via Pezza Alta n° 13, 31046 Rustignè di Oderzo (TV) Italia • **tipo de producto:** Unidad de programación y mando para automatismos • **modelo / tipo:** OVTT • **accesorios:** no, es conforme a los requisitos esenciales previstos por la siguiente directiva comunitaria, para el uso al cual los productos están destinados:

■ Directiva 1999/5/CE DEL PARLAMENTO EUROPEO Y DEL CONSEJO del 9 de marzo de 1999 relativa a los equipos radioeléctricos y equipos terminales de telecomunicación y el recíproco reconocimiento de su conformidad, según las siguientes normas armonizadas: • Protección de la salud [art. 3(1)(a)]: EN 50371:2002 • Seguridad eléctrica [art. 3(1)(a)]: EN 60950-1:2006+A11:2009 • Compatibilidad electromagnética [art. 3(1)(b)]: EN 301 489-1 V1.8.1:2008, EN 301 489-3 V1.4.1:2002 • Espectro radioeléctrico [art. 3(2)]: EN 300 220-2 V2.3.1:2010.

■ De acuerdo con la Directiva 1999/5/CE (Anexo V), el producto es de clase 1 y está marcado: **CE 0682**

Además el producto es conforme a las prescripciones de las siguientes directivas comunitarias:

■ DIRECTIVA 2004/108/CE DEL PARLAMENTO EUROPEO Y DEL CONSEJO del 15 de diciembre de 2004 sobre la aproximación de las legislaciones de los Estados miembros relativas a la compatibilidad electromagnética y que aboga la Directiva 89/336/CEE, según las siguientes normas armonizadas: EN 61000-6-2:2005; EN 61000-6-3:2007

Oderzo, 8 de mayo de 2011



Ing. Luigi Paro
(Administrador Delegado)

DE - EG-Konformitätserklärung

Erklärung in Übereinstimmung mit der Richtlinie 1999/5/EG

Anmerkung: Der Inhalt dieser Konformitätserklärung entspricht dem in den offiziellen Unterlagen angegebenen, die sich im Firmensitz der Nice S.p.a. befinden, und insbesondere der vor dem Druck dieser Anleitung verfügbaren, letzten Revision. Der hier vorhandene Text wurde aus Verlagsgründen angepasst. Eine Kopie der ursprünglichen Erklärung jedes Produkts kann bei Nice S.p.a. angefordert werden. (TV) I.

Erklärungsnummer: **337/OVTT** – Revision: **0** – Sprache: **DE**

Der Unterzeichnende Luigi Paro erklärt als Bevollmächtigter unter seiner eigenen Verantwortung, dass das Produkt: • **Herstellername:** Nice S.p.A. • **Adresse:** Via Pezza Alta N°13, 31046 Rustignè di Oderzo (TV) Italien; - **Produkttyp:** Programmierungs- und Steuereinheit für Automatisierungen • **Modell / Typ:** OVTT • **Zubehör:** Nein, mit den wichtigsten Anforderungen der folgenden europäischen Richtlinie konform ist, was den Einsatzzweck der Produkte betrifft:

■ Richtlinie 1999/5/EG DES EUROPAPARLAMENTS UND DES RATES vom 9. März 1999, was Funkgeräte und Terminals für das Fernmeldewesen und die gegenseitige Anerkennung ihrer Konformität gemäß folgender harmonisierter Normen betrifft: • Schutz der Gesundheit (Art. 3(1) (a)): EN 50371:2002 • elektrische Sicherheit (Art. 3(1) (a)): EN 60950-1:2006 +A11:2009 • elektromagnetische Kompatibilität (Art. 3(1) (b)): EN 301 489 -1 V1.8.1:2008, EN 301 489-3 V1.4.1:2002 • Funkspektrum (Art. 3(2)): EN 300 220-2 V2.3.1:2010.

■ In Übereinstimmung mit den Richtlinien 1999/5/EG (Anlage V) entspricht das Produkt der Klasse 1 und ist wie folgt markiert: **CE 0682**

Außerdem ist das Produkt mit den Vorschriften der folgenden EU-Richtlinien konform:

■ RICHTLINIE 2004/108/EG DES EUROPÄISCHEN PARLAMENTS UND RATES vom 15. Dezember 2004 bezüglich der Annäherung der Gesetzgebungen der Mitgliedsstaaten, was die elektromagnetische Verträglichkeit betrifft und die Richtlinie 89/336/EWG aufhebt und zwar gemäß den folgenden harmonisierten Normen: EN 61000-6-2:2005; EN 61000-6-3:2007

Oderzo, 8. Mai 2011



Ing. Luigi Paro
(Bevollmächtigter)

PL - Deklaracja zgodności CE

Deklaracja zgodna z Dyrektywą 1999/5/WE

Uwaga: Zawartość niniejszej deklaracji zgodności odpowiada oświadczeniom znajdującym się w dokumencie urzędowym, złożonym w siedzibie firmy Nice S.p.a., a w szczególności w ostatniej korekcie dostępnej przed wydrukowaniem tej instrukcji. Tekst w niej zawarty został dostosowany w celach wydawniczych. Kopia oryginalnej deklaracji może być zamawiana w firmie Nice S.p.a. (TV) I.

Numer deklaracji: **337/OVTT** – Wydanie: **0** – Język: **PL**

Niżej podpisany Luigi Paro, w charakterze Członka Zarządu Spółki, oświadcza na własną odpowiedzialność, że urządzenie: • **nazwa producenta:** NICE S.p.A. • **adres:** via Pezza Alta nr 13, 31046 Rustigné di Oderzo (TV) Italy; • **typ urządzenia:** Urządzenie do programowania i sterowania automatykami • **model / typ:** OVTT • **akcesoria:** nie, jest zgodne z podstawowymi wymogami niżej zacytowanej dyrektywy europejskiej, podczas użytku, do którego te urządzenia są przeznaczone:

■ Dyrektywa 1999/5/WE PARLAMENTU EUROPEJSKIEGO I RADY z dnia 9 marca 1999 roku w sprawie urządzeń radiowych i końcowych urządzeń telekomunikacyjnych oraz wzajemnego uznawania ich zgodności, zgodnie z następującymi normami zharmonizowanymi: • Zabezpieczenie zdrowia (art. 3(1) (a)): EN 50371:2002 • Bezpieczeństwo elektryczne (art. 3(1) (a)): EN 60950-1:2006+A11:2009 • Kompatybilność elektromagnetyczna (art. 3(1) (b)): EN 301 489-1 V1.8.1:2008, EN 301 489-3 V1.4.1:2002 • Widmo radiowe (art. 3(2)): EN 300 220-2 V2.3.1:2010.

■ Zgodnie z dyrektywą 1999/5/WE (Załącznik V) urządzenie zostało zalazone do klasy 2 i jest oznaczone następującym symbolem: **CE 0682**

Ponadto urządzenie jest zgodne z założeniami następujących dyrektyw unijnych:

■ Dyrektywa 2004/108/WE PARLAMENTU EUROPEJSKIEGO I RADY z dnia 15 grudnia 2004 roku, dotycząca zbliżenia legislacyjnego krajów członkowskich w odniesieniu do kompatybilności elektromagnetycznej, którą uchyla dyrektywę 89/336/EWG, zgodnie z następującymi normami zharmonizowanymi: EN 61000-6-2:2005, EN 61000-6-3:2007

Oderzo, dnia 8 marca 2011 roku



Inż. **Luigi Paro**
(Członek Zarządu)

NL - EG-verklaring van overeenstemming

Verklaring in overeenstemming met 1999/5/EG

Opmerking: de inhoud van deze verklaring stemt overeen met wat verklaard is in het officiële document dat is neergelegd bij de vestiging van Nice S.p.a., en in het bijzonder aan de laatste revisie hiervan die voor het afdrucken van deze handleiding beschikbaar was. De hier beschreven tekst werd om uitgeversredenen heraanangepast. U kunt een exemplaar van de originele verklaring aanvragen bij Nice S.p.a. (TV) I.

Numer verklaring: **337/OVTT** – Revisie: **0** – Taal: **NL**

Ondergetekende Luigi Paro, in de hoedanigheid van Gedelegeerd Bestuurder, verklaart onder zijn eigen verantwoordelijkheid dat het product: • **naam fabrikant:** NICE S.p.A. • **adres:** Via Pezza Alta n°13, 31046 Rustigné di Oderzo (TV) Italy • **type product:** Programmeer- en bedieningseenheid voor automatiseringen • **model / type:** OVTT • **accessoires:** nee, voldoet aan de fundamentele vereisten die worden opgelegd door de volgende communautaire richtlijn, voor het gebruik waarvoor de producten bestemd zijn:

■ Richtlijn 1999/5/EG VAN HET EUROPEES PARLEMENT EN VAN DE RAAD van 9 maart 1999, met betrekking tot radioapparatuur en eindapparatuur voor communicatie en de wederzijdse erkenning van hun conformiteit, volgens de volgende geharmoniseerde normen: • Bescherming van de gezondheid (art. 3(1) (a)): EN 50371:2002 • Elektrische veiligheid (art. 3(1) (a)): EN 60950-1:2006+A11:2009 • Elektromagnetische compatibiliteit (art. 3(1) (b)): EN 301 489-1 V1.8.1:2008, EN 301 489-3 V1.4.1:2002 • Radiospectrum (art. 3(2)): EN 300 220-2 V2.3.1:2010.

■ In overeenstemming met de richtlijn 1999/5/EG (Bijlage V), behoort het product tot klasse 1 en draagt de markering: **CE 0682**

Bovendien voldoet het product aan hetgeen voorzien wordt door de volgende communautaire richtlijnen:

■ RICHTLIJN 2004/108/EG VAN HET EUROPESE PARLEMENT EN DE RAAD van 15 december 2004 met betrekking tot de onderlinge aanpassing van de wetgevingen van de Lidstaten met betrekking tot de elektromagnetische compatibiliteit waarmee de richtlijn 89/336/EEG wordt afgeschaft, volgens de volgende geharmoniseerde normen: EN 61000-6-2:2005; EN 61000-6-3:2007

Oderzo, 8 mei 2011



Ir. **Luigi Paro**
(Gedelegeerd bestuurder)



Nice SpA
Oderzo TV Italia
info@niceforyou.com

www.niceforyou.com